



**INSTRUKCJA OBSŁUGI
NAWILŻACZ, DYFUZOR, LAMPKA NOCNA W JEDNYM
MM-727 VOLCANO**

**Dziękujemy za zakup produktu naszej marki. Życzymy przyjemnego użytkowania.
Przed pierwszym użyciem urządzenia prosimy o zapoznanie się z treścią instrukcji obsługi.**

1.Właściwości i funkcje.....	3
2.Ważne, przeczytaj zanim włączysz urządzenie.....	3
3.Specyfikacja techniczna.....	4
4.Nawilżanie powietrza.....	4
5.Opis urządzenia.....	5
6.Uruchamianie urządzenia.....	5
7.Funkcje.....	6
8.Czyszczenie urządzenia.....	7
Czyszczenie i dezynfekcja urządzenia – raz w tygodniu.....	7
Czyszczenie urządzenia – koniec użytkowania w danym sezonie.....	7
9.Rozwiązywanie prostych problemów.....	8

1. Właściwości i funkcje

- Przywraca odpowiednią wilgotność w wysuszonych pomieszczeniach, emitując chłodną mgiełkę
- Przyjazny dziecku – bezpieczny, funkcjonalny i atrakcyjny element wyposażenia pokoju dziecięcego
- Aromatyzator – możliwość stosowania olejków eterycznych
- System ochrony przed zbyt niskim poziomem wody
- Cichy i energooszczędny tryb pracy
- posiada certyfikat CE, poddany został procedurze oceny zgodności i spełnia zasadnicze wymagania w zakresie bezpieczeństwa, ochrony zdrowia, środowiska i konsumenta

2. Ważne, przeczytaj zanim włączysz urządzenie

- Przeczytaj uważnie instrukcję obsługi przed pierwszym użyciem.
- Nawilżacz wytwarza zimną parę wodną
- Napięcie w sieci elektrycznej powinno wynosić 100V-240V,
- Nie należy podłączać urządzenia do sieci elektrycznej, gdy kabel nawilżacza jest uszkodzony.
- Odłącz kabel od sieci kiedy urządzenie nie jest użytkowane.
- Odłącz kabel od sieci przed każdym czyszczeniem urządzenia.
- Nawilżacz należy stawiać na płaskiej, stabilnej powierzchni.
- Urządzenie nie jest zabawką. Zalecany jest nadzór osoby dorosłej.
- Przed każdym użyciem upewnij się, że w zbiorniku znajduje się woda.
- Do zbiornika wlewaj tylko czystą, chłodną wodę.
- Do zbiornika można wlewać również wodę przefiltrowaną lub destylowaną – dodatkowa ochrona przed kamieniem.
- Nie wolno wlewać gorącej wody do urządzenia.
- Przed włączeniem urządzenia upewnij się, że zawór znajdujący się na spodzie zbiornika jest prawidłowo dokręcony i czy zbiornik jest prawidłowo założony na podstawę.
- Nawilżacz nie powinien znajdować się blisko ściany, mebli oraz urządzeń elektrycznych.
- Nie należy blokować wylotu pory wodnej..
- Podczas nawilżania pomieszczenia drzwi powinny być uchylone – ochrona przed nadmiernym nawilżeniem.
- Podczas czyszczenia urządzenia należy stosować się do wszystkich wskazówek opisanych w rozdziale – Czyszczenie urządzenia.
- Przed podłączeniem urządzenia do sieci elektrycznej upewnij się, że TWOJE ręce są suche.
- Przed nalaniem wody do zbiornika należy odłączyć urządzenie od prądu.
- Urządzenia należy używać tylko w pomieszczeniach.
- Włączony nawilżacz należy umieścić na stabilnej, gładkiej powierzchni.
- Nie należy używać nawilżacza w pomieszczeniach o wysokiej wilgotności np. łazience.

- Poza przypadkami opisanymi w instrukcji – rozdział ROZWIĄZYWANIE PROSTYCH PROBLEMÓW - urządzenia nie należy samodzielnie naprawiać. W przypadku problemów z urządzeniem, usterkę proszę zgłosić w serwisie Mescomp Technologies S.A. lub w serwisie autoryzowanym (lista serwisów dostępna na stronie internetowej Mescomp Technologies S.A.).

Konserwacja

- Do czyszczenia używaj tylko wilgotnej szmatki (nie mokrej). Można używać również łagodnych środków czyszczących. Po ich użyciu należy wytrzeć urządzenie suchą szmatką.
- Nie wolno umieszczać podstawy urządzenia w wodzie.
- Urządzenia nie wolno samodzielnie demontować ani wymieniać żadnych jego części.

Przechowywanie

- Nie zanurzać urządzenia w cieczach oraz nie narażać na działanie wysokiej temperatury i wysoką wilgotność.
- Urządzenie należy ustawić z dala od źródeł ciepła: np. kaloryferów, kratki ciepłych, piecyków itp.
- Nie używać urządzenia w miejscach zapyłonych, zabrudzonych.

UWAGA: *Gwarancja na urządzenie nie obejmuje uszkodzeń wynikających z nieodpowiedniego użytkowania, niezgodnego z instrukcją obsługi.*

3. Specyfikacja techniczna

Model:	MM-727 VOLCANO
Rodzaj nawilżania:	ultradźwiękowy
Pojemność zbiornika:	1,25 l
Zasilanie:	100-240 V
Moc:	12W
Wydajność:	60 ml/godz.
Poziom hałasu:	32 db
Wymiary:	169 x169 x 194 mm
Waga:	0,81 kg

4. Nawilżanie powietrza

Wilgotność powietrza to zawartość pary wodnej w powietrzu. Ma ona duży wpływ na nasz organizm.

W zbyt suchym powietrzu gromadzą się kurz oraz roztocza. Mogą one powodować kaszel, katar, a nawet alergie. Powietrze w pomieszczeniach jest szczególnie suche w sezonie grzewczym, wtedy w szczególności powinniśmy zadbać o wilgotność powietrza w naszych mieszkaniach.

Nawilżacz powietrza dba o odpowiednie nawilżanie pomieszczenia. Urządzenie filtruje powietrze w pomieszczeniu. Umożliwia to pozbycie się niechcianych zapachów, roztoczy, kurzu i pyłów.

5. Opis urządzenia

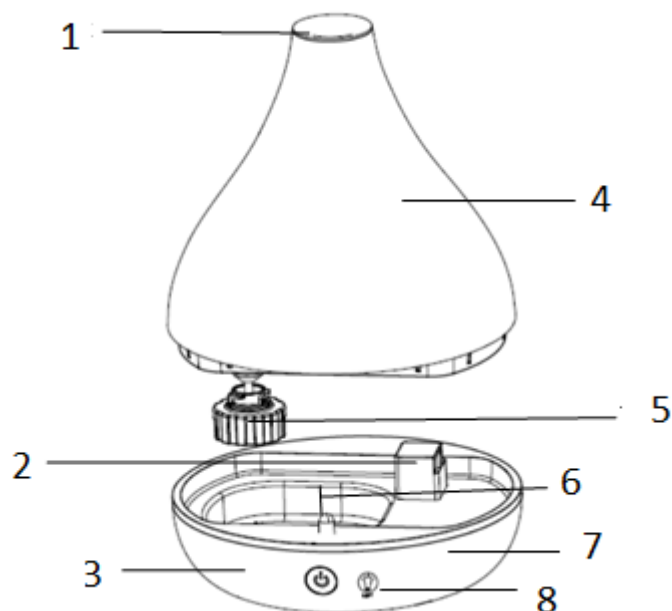

1. Wylot pary wodnej
2. Wylot powietrza
3. Przycisk funkcyjny
4. Zbiornik na wodę
5. Nakrętka zbiornika
6. Transduktor
7. Baza
8. Lampka sygnalizacyjna

6. Uruchamianie urządzenia

UWAGA: Nawilżacz należy umieścić na płaskiej stabilnej powierzchni (odpornej na działanie wody, minimum 10 cm od ściany, 60 cm od podłogi)

1. Upewnij się, że nawilżacz jest odłączony od prądu
2. Zdejmij zbiornik z podstawy i obróć go
3. Odkręć zawór
4. Wlej wodę do zbiornika

UWAGA:

- Nie używaj gorącej wody. Używaj tylko wody chłodnej
- Nie wlewaj wody przez wylot pary wodnej

5. Zakręć zawór
6. Odwróć zbiornik i nałóż go na podstawę urządzenia
7. Podłącz nawilżacz do prądu
8. Przyciśnij przycisk funkcyjny
9. **Kiedy wyczerpie się woda, lampka sygnalizacyjna zacznie mrygać, mgielka przestanie lecieć.** Jest to zabezpieczenie przed przegrzaniem się urządzenia. Należy wyłączyć urządzenie Należy wyjąć kabel zasilający i napełnić zbiornik.
10. Naciśnij przycisk 3 krotnie aby wyłączyć urządzenie

UWAGA:

- *Włączonego nawilżacza nie należy umieszczać na dywanie, ręczniku lub innym materiale*
- *Włączonego nawilżacza nie należy umieszczać na drewnianej podłodze oraz blisko mebli*
- *Włączonego nawilżacza nie należy umieszczać na metalowej powierzchni*
- *Dla większego bezpieczeństwa zawsze trzymaj nawilżacz dwoma rękoma*
- *Z nawilżacza nie należy korzystać w otoczeniu włączonej klimatyzacji, wentylatora*

7. Funkcje

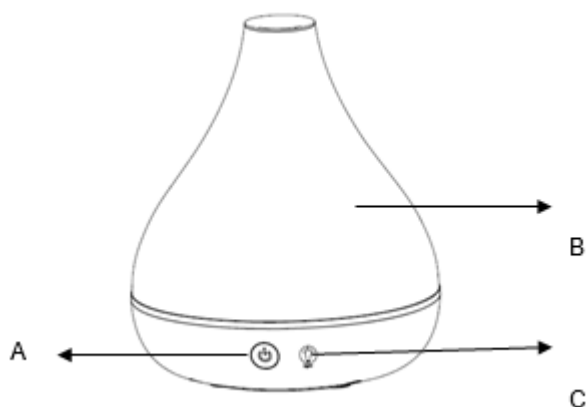

A) Funkcja nawilżania

1. Naciśnij przycisk funkcyjny aby włączyć nawilżanie na niskim poziomie
2. Naciśnij przycisk funkcyjny jeszcze raz aby przełączyć urządzenie na wysoki stopień nawilżania
3. Naciśnij przycisk funkcyjny aby wyłączyć urządzenie

UWAGA: Domyślne ustawienie urządzenia to nawilżanie na niskim poziomie. Po 3 krotnym naciśnięciu przycisku funkcyjnego nawilżacz przejdzie do ustawienia domyślnego.

B) Aromatyzator

1. Zdejmij zbiornik na wodę
2. Odkręć nakrętkę zbiornika
3. Dodaj kilka kropel olejku eterycznego do wody

4. Zakręć nakrętkę zbiornika
5. Odłóż zbiornik na bazę urządzenia

C) Lampka nocna

1. Przyciśnij przycisk Lampki aby włączyć światło
2. Kolor lamki zmienia się automatycznie. Między kolorami występuje 5 sekundowa przerwa.
3. Naciśnij przycisk Lampki jeszcze raz aby ustawić wybrany kolor światła
4. Naciśnij przycisk Lampki ponownie aby wyłączyć lamkę.

8. Czyszczenie urządzenia

UWAGA: *Nie należy pozostawiać wody w nawilżaczu powyżej 2 dni – w wodzie mogą namnożyć się bakterie*

Czyszczenie podstawowe

1. Upewnij się, że nawilżacz jest odłączony od prądu
2. Zdejmij zbiornik z podstawy
3. Wytrzyj suchą ścierką środek podstawy
4. Wylej wodę ze zbiornika
5. Umyj mokrą ścierką zbiornik oraz podstawę nawilżacza
6. Wytrzyj suchą ścierką zbiornik oraz podstawę nawilżacza
7. Nalej świeżą wodę do zbiornika

Czyszczenie i dezynfekcja urządzenia – raz w tygodniu

1. Upewnij się że nawilżacz jest odłączony od prądu
2. Zdejmij zbiornik z podstawy
3. Wylej wodę z urządzenia oraz zbiornika
4. Wlej do zbiornika ok. 200 ml octu
5. Pozostaw go 15 minut w zbiorniku
6. Wylej ocet ze zbiornika
7. Dokładnie wypłucz zbiornik (Do momentu pozbycia się zapachu octu)
8. Wlej ocet o do podstawy nawilżacza . Pozostaw go 15 minut w podstawie
9. Wypłucz podstawę (Do momentu pozbycia się zapachu octu)
10. Wytrzyj do sucha szmatką

Czyszczenie urządzenia – koniec użytkowania w danym sezonie

1. Zdejmij zbiornik z podstawy
2. Wylej wodę ze zbiornika i podstawy
3. Zdezynfekuj zbiornik i podstawę (patrz Czyszczenie i dezynfekcja urządzenia – raz w tygodniu)
4. Upewnij się, że podstawa oraz zbiornik są zupełnie suche
5. Przechowuj nawilżacz w chłodnym, suchym miejscu

UWAGA:

- *Nie wolno włączać nawilżacza kiedy znajduje się w nim ocet*
- *Nie wolno zanurzać podstawy w wodzie*
- *Nie wolno myć żadnych elementów nawilżacza w zmywarce*

9. Rozwiązywanie prostych problemów

Urządzenie nie działa

- Sprawdź czy urządzenie jest podłączone do prądu.
- Sprawdź czy urządzenie jest włączone
- Sprawdź czy kontrolka się świeci.

Kontrolka świeci się, urządzenie pracuje później przestaje działać

- Sprawdź czy zawór znajdujący się na zbiorniku jest prawidłowo dokręcony.
- Wylej wodę z podstawy. Umieść zbiornik z wodą na podstawie. (W podstawie nie może znajdować się woda).

Kontrolka świeci się a z nawilżacza nie wydobywa się para wodna

- Sprawdź czy w zbiorniku znajduje się woda.
- Upewnij się, że nic nie blokuje wylotu pary wodnej.
- Wylej wodę z nawilżacza Wypłucz podstawę pod chłodną, bieżącą wodą Pozostaw na 15-30 minut do wyschnięcia przed ponownym użyciem nawilżacza.

Biała para wodna wydostaje się z urządzenia

- Należy zmienić wodę w zbiorniku. Dotychczasowa woda może być twarda lub zawierać za dużo minerałów. Najlepiej dołączyć do zbiornika destylowaną lub przefiltrowaną wodę.

Nieprzyjemna woń wydostaje się z urządzenia

- Umyj zbiornik za pomocą octu- patrz rozdział Czyszczenie i dezynfekcja urządzenia raz w tygodniu.
- Pozostaw odkręcony zbiornik na wodę w chłodnym miejscu na noc.

Akumulacja wody w otoczeniu nawilżacza

- Wilgotność powietrza jest za duża. Należy zmniejszyć strumień pary wodnej.
- Nawilżacz znajduje się za blisko wentylatora lub klimatyzacji. Należy przestawić nawilżacz.



Wyjaśnienie oznaczeń:

Przed użyciem zapoznaj się z instrukcją



Symbol CE oznacza, że niniejszy produkt został poddany odpowiedniej procedurze oceny zgodności i spełnia zasadnicze wymagania w zakresie bezpieczeństwa, ochrony zdrowia, środowiska i konsumenta.



Przedstawiony symbol (przekreślony wizerunek kosza na kółkach zgodnie z dyrektywą WEEE) wskazuje na zalecenia obowiązujące w Unii Europejskiej dotyczące oddzielnego zbierania odpadów elektrycznych i sprzętu elektronicznego.

Prosimy nie wrzucać niniejszego sprzętu do kosza razem z odpadami domowymi. Pozbywając się tego urządzenia skontaktuj się z lokalnymi władzami, służbami likwidacji odpadów, sklepem gdzie dokonano zakupu sprzętu lub z naszą firmą.

Oddzielna zbiórka i prawidłowy odzysk zużytego sprzętu elektrycznego i elektronicznego podczas likwidacji pozwoli nam przyczynić się do oszczędzania zasobów naturalnych.



Symbol recyklingu oznacza, że produkt lub opakowanie można przeznaczyć do recyklingu.

Mescomp Technologies S.A

Al. Jerozolimskie 47/5

00-697 Warszawa

Tel. +48 (22) 636 20 00

Fax.+48 (22) 290 32 22

www.mescomp.pl

www.mesmed.pl

