

# Rozdrabniacz do artykułów spożywczych

Podręcznik użytkownika

PL



**SENCOR®**

SHB 4310

Przed włączeniem urządzenia prosimy zapoznać się z instrukcją jego obsługi, nawet w przypadku, jeśli mają Państwo doświadczenie z użytkowaniem urządzeń podobnego typu. Z urządzenia należy korzystać wyłącznie w sposób opisany w niniejszej instrukcji obsługi. Instrukcję należy zachować do ewentualnego zastosowania w przyszłości.

Zalecamy zachować oryginalne opakowanie służące do transportu urządzenia, materiały pakunkowe, dowód sprzedaży i kartę gwarancyjną co najmniej przez okres obowiązywania gwarancji. W razie konieczności transportu urządzenie należy zapakować do oryginalnego opakowania pochodzącego od producenta.

ISTOTNE WSKAZÓWKI BEZPIECZEŃSTWA .....	3
OPIS ROZDRABNIACZA .....	4
SPOSÓB UŻYCIA ROZDRABNIACZA.....	5
ZASADY PRZYRZĄDZANIA POTRAW.....	6
KONSERWACJA I CZYSZCZENIE .....	6
DANE TECHNICZNE.....	6
ZALECENIA I INFORMACJE DOTYCZĄCE POSŁUGIWANIA SIĘ ZUŻYTYM OPAKOWANIEM.....	7
LIKWIDACJA ZUŻYTYCH URZĄDZEŃ ELEKTRYCZNYCH I ELEKTRONICZNYCH.....	7

## ISTOTNE WSKAZÓWKI BEZPIECZEŃSTWA

### PROSIMY UWAGAŃNIE PRZECZYTAĆ I ZACHOWAĆ NA PRZYSZŁOŚĆ.

- To urządzenie nie jest przeznaczone dla osób (łącznie z dziećmi) o ograniczonych możliwościach fizycznych, psychicznych albo mentalnych oraz osób o ograniczonej wiedzy i doświadczeniu, jeżeli nie jest nad nimi sprawowany nadzór albo nie zostaną im podane instrukcje umożliwiające bezpieczne korzystanie z tego urządzenia elektrycznego przez osobę odpowiedzialną za ich bezpieczeństwo.
- Dzieci powinny znajdować się pod nadzorem, który zapewni, że nie będą się bawić tym urządzeniem.
- Przed podłączeniem urządzenia do gniazdka sieciowego prosimy upewnić się, że napięcie podane na tabliczce urządzenia odpowiada napięciu w Państwa gniazdku.
- Nigdy nie wolno stosować wyposażenia, które nie zostało dostarczone razem z tym urządzeniem lub nie jest wyraźnie zalecone przez producenta do tego urządzenia.
- Urządzenia nie należy umieszczać na niestabilnych powierzchniach. Umieszczaj urządzenie zawsze na równej, suchej powierzchni.
- Należy sprawdzić, czy przewód zasilający i wtyczka sieciowa nie mogą zostać zamoczone w wodzie lub zawilgocone.
- Zespołu silnika nigdy nie wolno myć pod bieżącą wodą, ani zanurzać go do wody lub innego płynu.
- Urządzenie jest przeznaczone i skonstruowane do przetwarzania zwykłych ilości artykułów spożywczych w gospodarstwie domowym.
- Urządzenia nie wolno używać w innych celach niż te, do których jest przeznaczone.
- Nie należy używać do celów przemysłowych lub na dworze!
- W pobliżu urządzenia nie wolno stosować sprayów.
- Przed włączeniem urządzenia należy sprawdzić, czy jest prawidłowo zmontowane.
- Urządzenia nie należy uruchamiać bez produktów. Niewłaściwe korzystanie z urządzenia może niekorzystnie wpłynąć na jego trwałość.
- Urządzenie zawsze wyłącza się i wyjmuje wtyczkę z gniazdka zasilającego, jeżeli nie będzie używane przez dłuższy czas, pozostawione bez nadzoru, przed montażem, demontażem i czyszczeniem.
- Jeżeli urządzenie nie jest używane, zalecamy przechowywać je poza zasięgiem dzieci. Urządzenie w rękach dzieci bez nadzoru osób dorosłych może spowodować zagrożenie zranienia dziecka lub uszkodzenia urządzenia.
- Nie odkładaj urządzenia na płytę elektryczną lub gazową ani nie kładź go w pobliżu nich.
- Nie umieszczaj urządzenia w pobliżu otwartego ognia lub urządzeń będących źródłem ciepła.
- Urządzenia nie wolno wyłączać z gniazdka sieciowego przez pociąganie za przewód zasilający - grozi to uszkodzeniem przewodu sieciowego / gniazdka zasilającego. Kabel należy odłączać od gniazdka poprzez pociągnięcie za wtyczkę przewodu sieciowego.
- Uważaj, aby przewód nie zwieszał się z brzoгу stołu lub by nie dotykał do gorącej powierzchni.
- Nie wolno używać urządzenia z uszkodzonym przewodem zasilającym lub wtyczką. Jeśli kabel sieciowy jest uszkodzony, powierź jego wymianę wyspecjalizowanemu serwisowi.
- W żadnym przypadku nie naprawiaj urządzenia we własnym zakresie i nie dokonuj w nim żadnych przeróbek – zagrożenie porażeniem prądem elektrycznym! Wszelkie naprawy i regulację tego urządzenia należy powierzyć autoryzowanemu serwisowi. Otwierając urządzenie w okresie gwarancyjnym ryzykuje się utratę gwarancji.
- Urządzenie jest przeznaczone do rozdrabniania artykułów spożywczych takich jak np. mięso, owoce, warzywa, ser twarde lub półtwardy, ziola itp.
- Tego urządzenia nie należy używać do rozdrabniania zbyt twardych artykułów spożywczych, jak np. ziaren kawy, kostek lodu, gałki muszkatołowej itp.
- Czas pracy urządzenia wynosi 15 sekund, nie należy go używać dłużej. Po 15 pracy zalecamy pozostawić urządzenie na 2 minuty w spoczynku.
- Uwaga! Ostrza noża rozdrabniającego są ostre. Podczas używania noża rozdrabniającego należy zachować ostrożność.
- Przed pierwszym użyciem nóż rozdrabniający, pojemnik i pokrywę pojemnika należy dokładnie umyć płynem do mycia naczyń. Następnie wymienione części należy wypłukać w wodzie pitnej i dokładnie wytrzeć do sucha delikatną ściereczką.

## OPIS ROZDRABNIACZA

A

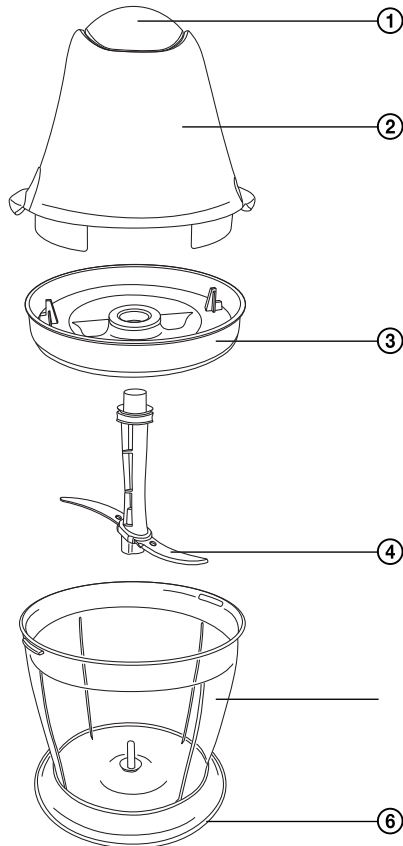

- ① Przycisk pulsowania
- ② Zespół silnikowy
- ③ Pokrywa pojemnika
- ④ Nierdzewny nóż rozdrabniający
- ⑤ Pojemnik
- ⑥ Podkładka antypoślizgowa

## SPOSÓB UŻYCIA ROZDRABNIACZA

- 1) Przed pierwszym użyciu wyjmij urządzenie i jego wyposażenie z opakowania. Uwaga: Ostrza noża rozdrabniającego są ostre. Podczas używania noża rozdrabniającego należy zachować ostrożność i zawsze trzymać go za plastikową część.
- 2) Nałóż nóż rozdrabniający na środkowy kołek znajdujący się na dnie pojemnika (por. rys. B1, B2).
- 3) Włóż produkty do pojemnika. Napełnij pojemnik maksymalnie do  $\frac{3}{4}$  całkowitej pojemności. Zalecany czas opracowania potraw znajduje się w tabeli Zasady przyrządzania potraw.
- 4) Nałóż na pojemnik pokrywę przestrzegając właściwego kierunku (por. rys. B3).
- 5) Nałóż na pojemnik zespół silnikowy (por. rys. B4). Jedną ręką przytrzymuj pojemnik, a drugą przekręć zespół silnikowy w lewo zgodnie z kierunkiem pokazanym przez symbol . Teraz zespół silnikowy jest mocno połączony z pojemnikiem (por. rys. B5). Uwaga: Rozdrabniacza nie można uruchomić, jeśli nie jest prawidłowo zmontowany.
- 6) Podłącz rozdrabniacz do gniazdka napięcia elektrycznego. Uruchom rozdrabniacz poprzez wciśnięcie przycisku pulsowania. Po kilku sekundach zwolnij przycisk pulsowania. Używanie przycisku pulsowania zapobiega nadmiernemu rozdrobnieniu potraw.



### Rada

- Jeśli potrawy przywierają do ścianek pojemnika, przerwij rozdrabnianie i odłącz urządzenie od gniazdka napięcia elektrycznego. Zdejmij zespół silnikowy i pokrywę pojemnika. Za pomocą plastikowej łopatkı zdejmij potrawy ze ścianek pojemnika. Zmontuj rozdrabniacz, podłącz go do gniazdka napięcia elektrycznego i kontynuuj rozdrabnianie.
- 7) Po użyciu odłącz rozdrabniacz od gniazdka napięcia elektrycznego. Zdejmij z pojemnika zespół silnikowy poprzez przekręcenie go w prawo w kierunku symbolu  i zdejmij pokrywę pojemnika.
  - 8) Ostrożnie wyjmij nóż rozdrabniający i zgodnie z potrzebami rozdrobnione potrawy. Uwaga: Podkładka antypoślizgowa może służyć również jako pokrywka pojemnika, jeśli chcesz przechowywać opracowane potrawy w lodówce.

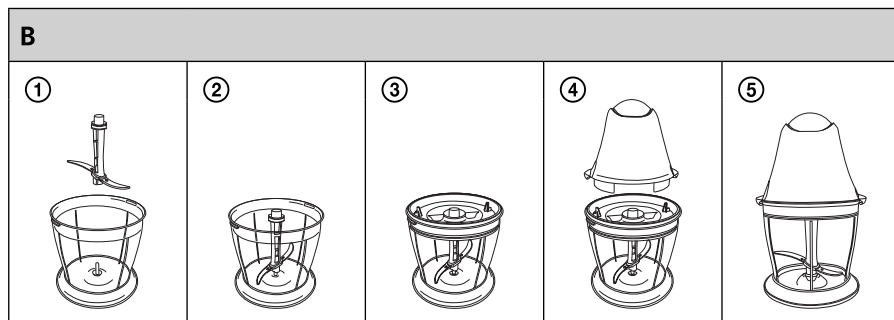

## ZASADY PRZYRZĄDZANIA POTRAW

Rodzaj produktu	Maksymalna dawka	Rozmiar	Czas przetwarzania
Surowe mięso	200 g	kostki 2 x 2 cm	15 s
Twarde lub półtwarde sery	100 g	kostki 2 x 2 cm	10 s
Herbatniki	50 g		15 s
Cebula	200 g	rozkrojona na ćwiartki	10 s
Czosnek	100 g		10 s
Zioła	50 g		6 s
Orzechy bez skorupki	50 g		15 s

Powyższe informacje mają charakter wyłącznie orientacyjny. Rzeczywisty czas opracowania zależy od wymaganej grubości rozdrobnienia potraw.

## KONSERWACJA I CZYSZCZENIE

- Przed czyszczeniem urządzenia należy zawsze odłączyć od gniazdka napięcia elektrycznego i rozłożyć je na poszczególne części.
- Zespół silnikowy należy wytrzeć miękką, delikatnie zwilżoną ściereczką. Nie należy zanurzać go do wody ani do innych cieczy.
- Pozostałe części, takie jak pojemnik, nóż do rozdrabniania czy pokrywę pojemnika można umyć w zmywarce. Niektóre artykuły spożywcze mogą spowodować zmianę koloru powierzchni plastikowych. W takim wypadku przed umyciem plastikowych części lub przed włożeniem ich do zmywarki należy posmarować je olejem roślinnym.
- Do czyszczenia urządzenia i jego wyposażenia nie wolno używać środków czyszczących powodujących jego ścieranie, benzyny lub rozpuszczalnika.

## DANE TECHNICZNE

Napięcie znamionowe .....	220–240 V
Nominalna częstotliwość .....	50/60 Hz
Nominalna moc wyjściowa .....	300 W
Klasa ochrony (ochrona przed porażeniem prądem elektrycznym) .....	II
Głośność .....	80 dB(A)
Pojemność naczynia .....	650 ml

Deklarowana wartość emisji hałasu tego urządzenia wynosi 80 dB(A), co stanowi poziom A mocy akustycznej w porównaniu z referencyjną mocą akustyczną 1 pW.

## Wyjaśnienie terminów technicznych

Stopień ochrony przed porażeniem prądem elektrycznym:

Klasa II - Ochrona przed porażeniem prądem elektrycznym jest zapewniona za pomocą podwójnej lub wzmacnionej izolacji.

Zmiany w tekście i parametrach technicznych zastrzeżone.

## WSKAZÓWKI I INFORMACJE DOTYCZĄCE GOSPODARKI ZUŻYTYM OPAKOWANIEM

Zużyty materiał opakowaniowy należy dostarczyć do punktu przeznaczonego do składowania odpadu, wyznaczonego przez urzędy lokalne.

## UTYLIZACJA ZUŻYTYCH URZĄDZEŃ ELEKTRYCZNYCH I ELEKTRONICZNYCH



Ten symbol, umieszczony na produktach lub w ich dokumentacji, oznacza, że zużytych wyrobów elektrycznych i elektronicznych nie wolno likwidować wraz ze zwykłym odpadem komunalnym. W celu zapewnienia należytej likwidacji, utylizacji i recyklingu tych wyrobów należy przekazać je do wyznaczonych składnic odpadów. W niektórych krajach Unii Europejskiej lub innych państwach europejskich można zamiast tego zwrócić tego rodzaju wyroby lokalnemu sprzedawcy przy zakupie ekwiwalentnego nowego produktu. Właściwa likwidacja tych produktów pozwoli zachować cenne źródła surowców naturalnych i pomoże w zapobieganiu negatywnemu wpływowi na środowisko naturalne i zdrowie ludzkie, co może spowodować niewłaściwa likwidacja odpadów. Szczegółowych informacji udziela Państwu urzędy miejskie lub najbliższe składnice odpadów. W przypadku niewłaściwej utylizacji tego rodzaju odpadu mogą zostać nałożone kary zgodnie z lokalnymi przepisami.

### Dotyczy przedsiębiorców z krajów Unii Europejskiej

Jeśli chcą Państwo likwidować urządzenia elektryczne i elektroniczne, prosimy o uzyskanie potrzebnych informacji od sprzedawcy lub dostawcy wyrobu.

### Likwidacja wyrobów w krajach spoza Unii Europejskiej

Ten symbol obowiązuje w Unii Europejskiej. Jeśli chcą Państwo zlikwidować ten wyrób, prosimy o uzyskanie potrzebnych informacji dotyczących prawidłowego sposobu likwidacji od lokalnych urzędów lub od sprzedawcy.



Ten wyrób spełnia wszystkie podstawowe wymagania dyrektywy UE, które go dotyczą.

