

# FUJIFILM

## instax mini Evo

### HYBRID INSTANT CAMERA

[NATYCHMIASTOWY WYDRUK + TECHNOLOGIE CYFROWE]

#### Podręcznik użytkownika (wersja pełna)



- Niniejszy Podręcznik użytkownika (wersja pełna) dotyczy aparatu z oprogramowaniem sprzętowym w wersji 1.05. W zależności od wersji oprogramowania sprzętowego, funkcje i wygląd ekranów mogą różnić się od opisanych w podręczniku.
- Dostępne są dwa sposoby aktualizacji oprogramowania sprzętowego. Aby uzyskać szczegółowe informacje, patrz [FIRMWARE UPGRADE]. (str. 22)

## Spis treści

|  |    |   |    |
|--|----|---|----|
| Przed użyciem .....  | 3  | Różne ujęcia .....  | 17 |
| Uwagi dotyczące utylizacji aparatu .....                     | 3  | Zmiana jasności zdjęcia .....                                 | 17 |
| Informacje o aparacie .....                                  | 3  | Korzystanie z samowyzwalacza do robienia zdjęć .....          | 17 |
| Główne cechy .....   | 3  | Fotografowanie z lampą błyskową .....                         | 18 |
| Funkcje dostępne w połączeniu z aplikacją na smartfony ..... | 3  | Robienie zdjęć makro .....                                    | 18 |
| Nazwy części .....   | 4  | Dopasowywanie ustawień fotografowania do źródła światła ..... | 19 |
| Monitor LCD .....  | 6  | Fotografowanie samego siebie (selfie) .....                   | 19 |
| Korzystanie z przycisków wyboru .....                        | 7  | Fotografowanie z użyciem blokady AF/AE .....                  | 20 |
| Mocowanie paska na ramię .....                               | 7  | Drukowanie z użyciem opcji historii wydruków .....            | 20 |
| Ładowanie akumulatora .....                                  | 8  | Korzystanie z karty pamięci .....                             | 21 |
| Informowanie o stanie ładowania .....                        | 8  | Wkładanie karty pamięci .....                                 | 21 |
| Włączanie/wyłączanie .....                                   | 8  | Korzystanie z menu fotografowania .....                       | 22 |
| Sprawdzanie poziomu naładowania akumulatora .....            | 9  | Korzystanie z PLAYBACK MENU .....                             | 23 |
| Konfiguracja ustawień początkowych .....                     | 9  | Funkcje powiązane z aplikacją na smartfonie .....             | 24 |
| Wkładanie/wyjmowanie kasetki filmu instax mini .....         | 11 | Funkcja wydruku bezpośredniego .....                          | 24 |
| Wkładanie kasetki filmu .....                                | 11 | Funkcja fotografowania zdalnego .....                         | 24 |
| Wymywanie zużytej kasetki filmu .....                        | 12 | Funkcja przechowywania drukowanych zdjęć .....                | 24 |
| Podstawy fotografowania i odtwarzania .....                  | 12 | Dane techniczne .....   | 24 |
| Fotografowanie .....   | 12 | Rozwiązywanie problemów .....                                 | 25 |
| Wyświetlanie zrobionych zdjęć .....                          | 13 | WAŻNE UWAGI DOTYCZĄCE BEZPIECZEŃSTWA .....                    | 26 |
| Zmiana widoku na ekranie odtwarzania .....                   | 13 | Podstawowa pielęgnacja aparatu .....                          | 27 |
| Drukuj .....   | 14 | Urządzenia Bluetooth®: Przestrogi .....                       | 28 |
| Informacje o wskaźniku pozostałych klatek filmu .....        | 15 |   |    |
| Dodawanie efektów do zdjęć .....                             | 15 |   |    |
| Wybieranie efektów obiektywu .....                           | 15 |   |    |
| Wybór efektu filmu .....                                     | 16 |   |    |
| Określanie kombinacji efektów .....                          | 16 |   |    |
| Zapisywanie kombinacji efektów .....                         | 16 |   |    |
| Wczytywanie ulubionych efektów .....                         | 16 |   |    |

## Przed użyciem

Przed rozpoczęciem korzystania z aparatu sprawdź, czy masz następujące elementy.

### Dołączone akcesoria

- Pasek na ramię (1)

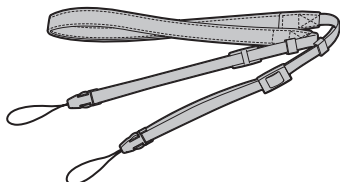

- Dedykowany kabel do ładowania (1)

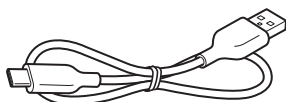

(BO38A34001)

- Instrukcja obsługi (1)

- Używaj paska założonego na ramię, a nie na szyję.
- Dopilnuj, aby pasek aparatu nie wisił nad szczeliną wysuwu filmu.
- Fabrycznie akumulator nie jest całkowicie naładowany. Pamiętaj o naładowaniu akumulatora przed użyciem aparatu.

## Uwagi dotyczące utylizacji aparatu

**W tym aparacie wykorzystywany jest wbudowany akumulator litowo-jonowy.**

W przypadku utylizacji aparatu postępuj zgodnie z krajowymi przepisami i oddaj aparat prawidłowo do utylizacji.

Aby uzyskać informacje na temat utylizacji, zapoznaj się z dołączonym arkuszem DANYCH KONTAKTOWYCH.

Jeśli dane nie obejmują Twojego kraju lub regionu, skontaktuj się z lokalnym dystrybutorem.

### PRZESTROGA

Nie wyjmuj wbudowanego akumulatora samodzielnie, ponieważ może to spowodować obrażenia ciała.

Utylizacja urządzeń elektrycznych i elektronicznych użytkowanych w gospodarstwach domowych

Utylizacja zużytego sprzętu elektrycznego i elektronicznego

(dotyczy krajów Unii Europejskiej oraz pozostałych krajów europejskich stosujących systemy selektywnej zbiórki)



Ten symbol umieszczony na produkcie lub w instrukcji obsługi i gwarancji oraz/lub na opakowaniu oznacza, że tego produktu nie należy traktować jak zwykłego odpadu z gospodarstw domowych. Należy go natomiast oddać do właściwego punktu zbiórki w celu recyklingu zużytych urządzeń elektrycznych i elektronicznych. Zapewniając odpowiednią utylizację tego produktu, pomożesz zapobiec potencjalnie negatywnym konsekwencjom dla środowiska naturalnego i zdrowia ludzkiego, które w przeciwnym

razie mogłyby zostać spowodowane nieodpowiednią utylizacją tego produktu.

Recykling materiałów pomaga oszczędzać surowce naturalne. Aby uzyskać więcej informacji na temat recyklingu tego produktu, proszę skontaktować się z lokalnym urzędem miasta, firmą świadczącą usługi utylizacji odpadów komunalnych lub sklepem, w którym zakupiono produkt.

W krajach poza UE: W przypadku konieczności pozbycia się produktu, proszę skontaktować się z lokalnymi władzami i zapytać o właściwy sposób utylizacji.



Ten symbol umieszczony na bateriach lub akumulatorach oznacza, że nie należy ich traktować jak zwykłych odpadów z gospodarstw domowych.

### Dla klientów w Turcji:

Przepisy dotyczące urządzeń elektrycznych i elektronicznych są zgodne z dyrektywą.

## Informacje o aparacie

### Główne cechy

- Najwyższa jakość zdjęć w historii instax. (\*Stan na grudzień 2021 r.)
- 100 różnych efektów zdjęciowych dzięki zastosowaniu 10 efektów obiektywu i 10 efektów filmu.
- Można robić zdjęcia, patrząc na monitor LCD i zapisywać je w pamięci aparatu lub na karcie micro SD.
- Można wybrać zdjęcia do wydrukowania.
- Luksusowe i klasyczne wzornictwo.
- Obsługa jak w aparacie analogowym z użyciem pokrętki obiektywu, pokrętki filmu i dźwigni drukowania.
- Lusterko do autoportretów ułatwia robienie selfie.

### Funkcje dostępne w połączeniu z aplikacją na smartfony

- **Bezpośredni druk**  
Prześlij zdjęcie ze smartfona do aparatu i wydrukuj je z użyciem technologii druku błyskawicznego instax. Przed wysłaniem zdjęcia możesz użyć aplikacji na smartfonie, aby przesunąć, obrócić, powiększyć, zmniejszyć lub wykadrować zdjęcie.
- **Funkcja zdalnego robienia zdjęć**  
Steruj aparatem za pomocą smartfona, aby robić zdjęcia zdalnie.
- **Funkcja zapisu dźwięku**  
Można wybrać zdjęcia, które zostały już wydrukowane za pomocą aparatu, do wysłania do aplikacji na smartfona. Można dodawać ramki instax do zdjęć i zapisywać je na smartfonie.

## Nazwy części

Przód

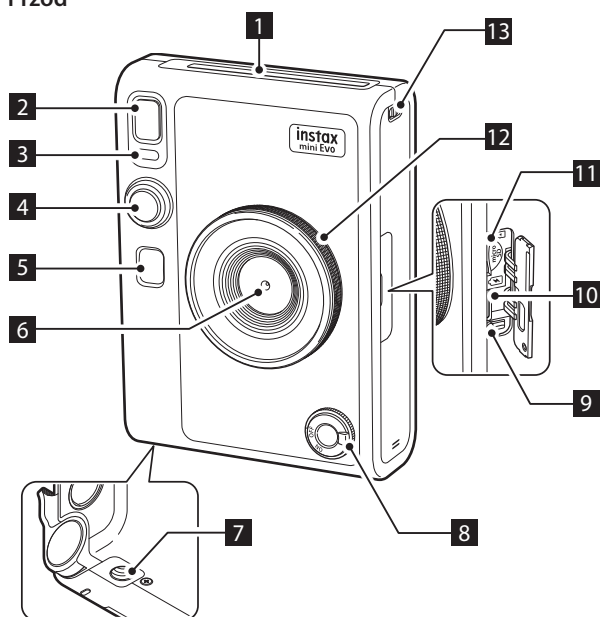

Tył

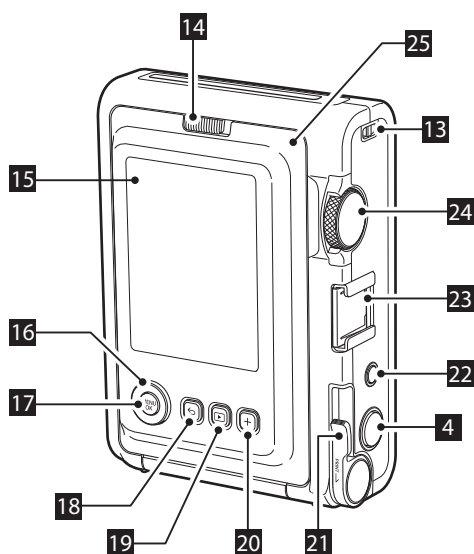

### 1 Szczelina wysuwu filmu

Naświetlony film zostaje wysunięty przez szczelinę wysuwu filmu podczas drukowania.

### 2 Lampa błyskowa

Lampa błyskowa działa w zależności od ustawienia. Można również ustawić lampę błyskową tak, aby się nie uruchamiała.

### 3 Kontrolka samowyzwalacza/kontrolka ładowania

Kontrolka samowyzwalacza/kontrolka ładowania miga podczas robienia zdjęcia z użyciem samowyzwalacza. Kontrolka świeci również podczas ładowania i gaśnie po jego zakończeniu.

### 4 Spust migawki

Naciśnij spust migawki do połowy, aby ustawić ostrość na fotografowany obiekt. Trzymając spust migawki wciśnięty do połowy, wciśnij go do końca, aby wyzwolić migawkę aparatu i zrobić zdjęcie. Naciśnij spust migawki w trybie odtwarzania, aby przełączyć aparat na tryb fotografowania.

### 5 Lusterko do autoportretów

Możesz się obejrzeć w lusterku do autoportretów, aby sprawdzić kompozycję zdjęcia.

### 6 Obiektyw

Ten obiektyw jest używany do robienia zdjęć. Dopilnuj, aby obiektyw nie był zasłonięty palcami ani innymi częściami ciała podczas fotografowania.

### 7 Otwór na statyw

Ten otwór na śrubę służy do mocowania statywu.

### 8 Włącznik

Przekręć włącznik zgodnie ze wskazówkami zegara, aby włączyć aparat. Przekręć włącznik przeciwnie do wskazówek zegara, aby wyłączyć aparat.

### 9 Przycisk resetowania \*1

Jeśli aparat nie działa prawidłowo, naciśnij ten przycisk, aby wymusić wyłączenie aparatu. Po naciśnięciu przycisku resetowania przestaw włącznik w położenie wyłączone, a potem z powrotem w położenie włączone, aby uruchomić aparat. Nie używaj przycisku resetowania, gdy aparat działa normalnie. Może to spowodować usunięcie danych zdjęć.

### 10 Gniazdo USB typu C

To złącze USB służy do ładowania. Tego złącza USB nie można używać do przesyłania danych.

### 11 Gniazdo karty micro SD

Jest to gniazdo na kartę micro SD.

### 12 Pokrętło obiektywu \*2

Obracaj pokrętłem obiektywu, aby przełączać między 10 efektami obiektywu.

### 13 Zaczep mocowania paska

Przełóż linkę na pasku przez zaczep mocowania paska, aby przymocować pasek.

\*1 Jeśli aparat nie działa prawidłowo, naciśnij przycisk resetowania, aby zresetować aparat.

\*2 Efekty obiektywu są uzyskiwane w wyniku przetwarzania cyfrowego.

**14** Blokada pokrywy komory filmu

Przesuń blokadę pokrywy komory filmu, aby ją odblokować, co umożliwi jej uniesienie i otwarcie.

**15** Monitor LCD

Na monitorze LCD podczas fotografowania można zobaczyć kadr, który zostanie zarejestrowany, a także sprawdzić już zrobione zdjęcia. Na monitorze LCD są także wyświetlane menu w zależności od czynności wykonanych przez użytkownika.

**16** Przycisk wyboru (◀▶)

Używaj przycisków wyboru do wybierania pozycji menu i używania funkcji wyświetlonych na ekranie LCD.

**17** Przycisk MENU/OK

Naciśnij przycisk MENU/OK podczas fotografowania lub odtwarzania, aby wyświetlić menu na monitorze LCD. Ten przycisk służy również do potwierdzania wyboru pozycji menu.

**18** Przycisk ↶ (wstecz)

Naciśnij przycisk ↶ (wstecz), aby powrócić do poprzedniego ekranu z menu aktualnie wyświetlanego na monitorze LCD. Ten przycisk służy również do anulowania drukowania zdjęć.

**19** ▶ (odtwarzanie)

Naciśnij przycisk ▶ (odtwarzanie), aby wyświetlić zrobione zdjęcia na monitorze LCD. W trybie fotografowania ten przycisk służy również do przełączania na tryb odtwarzania.

**20** Przycisk (funkcyjny) +

Naciśnij przycisk (funkcyjny) + w trybie fotografowania, aby sprawdzić bieżący efekt na monitorze LCD. Można również zapisywać i czytywać efekty.

**21** Dźwignia drukowania

Wydrukuj obraz wyświetlony na monitorze LCD.

**22** Przycisk resetowania efektu

Przywróć normalne ustawienia efektu obiektywu i efektu filmu.

**23** Stopka mocująca do akcesoriów

To złącze służy do mocowania akcesoriów aparatu.

**24** Pokrętło filmu \*3

Obracaj pokrętłem filmu, aby przełączać między 10 różnymi efektami filmu.

**25** Pokrywa komory filmu



W celu włożenia/wyjęcia kasetki filmu, przesuń blokadę pokrywy komory filmu, aby odblokować pokrywę komory filmu, unieść ją i otworzyć. Nie otwieraj pokrywy komory filmu przed zużyciem całego filmu.

\*3 Efekty filmu są uzyskiwane w wyniku przetwarzania cyfrowego.

## Monitor LCD

Gdy aparat jest włączony, na Monitorze LCD wyświetlony jest ekran fotografowania.

- Aby przełączyć z ekranu fotografowania na ekran odtwarzania, naciśnij przycisk  (Odtwarzanie).
- Aby przełączyć z ekranu odtwarzania na ekran fotografowania, naciśnij Spust migawki do końca.

Naciśnij  (Wstecz), gdy wyświetlony jest ekran fotografowania lub ekran odtwarzania, aby wyświetlić następujące informacje na Monitorze LCD. Aby powrócić do ekranu fotografowania lub odtwarzania, naciśnij ponownie  (Wstecz).

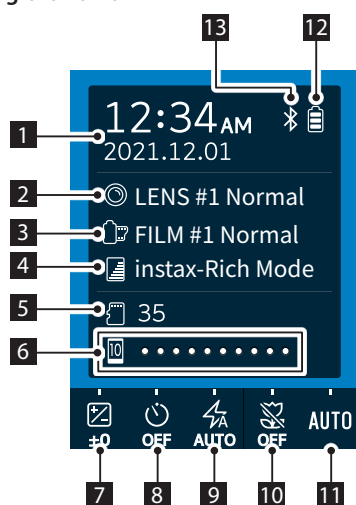

### Ekran fotografowania



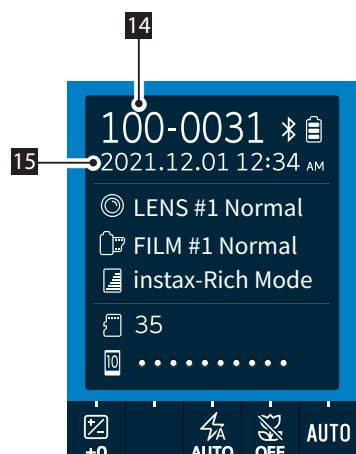







### Ekran odtwarzania







- 1 Aktualna data i godzina
- 2 Efekty obiektywu
- 3 Efekty filmu
- 4 Jakość druku
- 5 Liczba dostępnych zdjęć\*4
- 6 Wskaźnik pozostałych klatek filmu
- 7 Ekspozycja (EXPOSURE)
- 8 Samowyzwalacz (SELF-TIMER)
- 9 Lampa błyskowa (FLASH)
- 10 Makro (MACRO)
- 11 Balans Bieli (WHITE BALANCE)
- 12 Wskaźnik poziomu naładowania akumulatora
- 13 Wskaźnik stanu połączenia Bluetooth
- 14 Numer klatki
- 15 Data i godzina wykonania zdjęcia

\*4 Ikona  (Aparat) jest wyświetlana podczas korzystania z pamięci wewnętrznej. Ikona jest wyświetlana na czerwono, gdy liczba dostępnych zdjęć wynosi 10 lub mniej. Ikona  (Karta pamięci) jest wyświetlana podczas korzystania z karty pamięci.

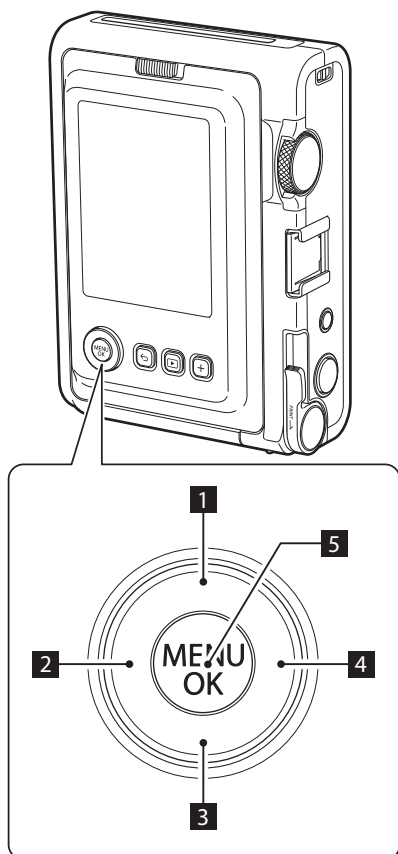
## Korzystanie z przycisków wyboru

Przyciski     (w górę/w dół/w lewo/w prawo) służą do wyboru pozycji menu oraz przywoływania funkcji przypisanych do przycisków    . Przycisk [MENU/OK] służy do wyświetlania menu i dokonywania wyboru.



- 1  Przesuń (do góry).
- 2  Przesuń (w lewo).
- 3  Przesuń (w dół).
- 4  Przesuń (w prawo).
- 5 Potwierdzenie wyświetlenia lub wybrania pozycji menu.

## Mocowanie paska na ramię

Wykonaj poniższe czynności, aby przymocować pasek na ramię do korpusu aparatu.

- 1 Przełóż jeden koniec paska na ramię przez zaczep mocowania paska na aparacie.

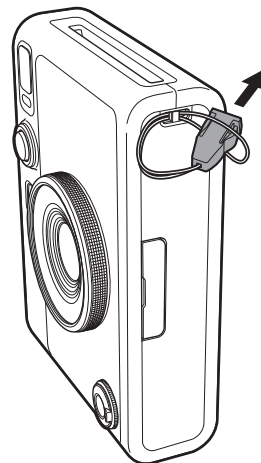

- 2 Przymocuj korpus paska do końca paska.

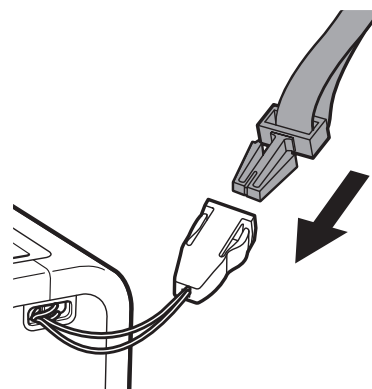

- 3 Przymocuj drugi koniec w ten sam sposób.

- Pasek na ramię należy nosić na ramieniu, a nie zawieszony na szyi.
- Dopilnuj, aby pasek na ramię nie zasłaniał szczeliny wysuwu filmu.

## Ładowanie akumulatora

- ❗ Przed rozpoczęciem ładowania akumulatora wyłącz aparat. Akumulator nie będzie ładowany, gdy aparat jest włączony.

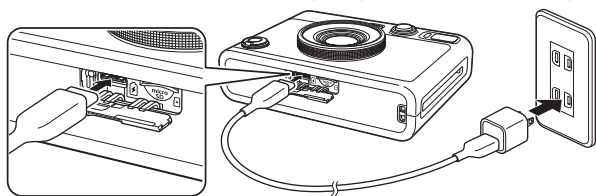

Podłącz aparat przy użyciu dostarczonego dedykowanego kabla do ładowania do zasilacza sieciowego USB (dostarczanego wraz ze smartfonem), a następnie podłącz zasilacz sieciowy USB do gniazdka zasilania sieciowego w pomieszczeniu.

- Ładowanie trwa w przybliżeniu od 2 do 3 godzin.
- Moc dostarczana przez ładowarkę musi wynosić od minimum 0,4 W w przypadku urządzenia radiowego do maksymalnie 2,5 W w celu uzyskania maksymalnej prędkości ładowania.

## Informowanie o stanie ładowania

|                      |                                  |
|----------------------|----------------------------------|
| Podczas ładowania    | Kontrolka samowyzwalacza świeci. |
| Ładowanie zakończone | Kontrolka samowyzwalacza gaśnie. |
| Błąd ładowania       | Kontrolka samowyzwalacza miga.   |

### W przypadku ładowania z komputera:

- Podłącz aparat bezpośrednio do komputera, a nie przez koncentrator USB lub klawiaturę.
- Jeśli komputer przejdzie w tryb hibernacji (uśpienia) podczas ładowania, ładowanie zostanie zatrzymane. Aby kontynuować ładowanie, wybudź komputer z trybu hibernacji (uśpienia) i ponownie podłącz dołączony do zestawu specjalny kabel ładowania.
- W zależności od parametrów technicznych, ustawień lub stanu komputera, ładowanie akumulatora może być niemożliwe.

- Wyjęcie akumulatora jest niemożliwe.
- Fabrycznie akumulator nie jest całkowicie naładowany. Pamiętaj o naładowaniu akumulatora przed użyciem aparatu.
- Patrz „Podstawowa pielęgnacja aparatu”, aby zapoznać się ze środkami ostrożności dotyczącymi akumulatora. (str. 27)

## Włączanie/wyłączanie

Aby włączyć aparat, obróć włącznik.

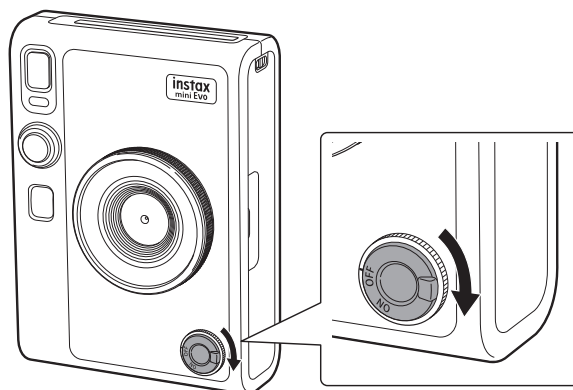

Aby wyłączyć aparat, obróć włącznik.

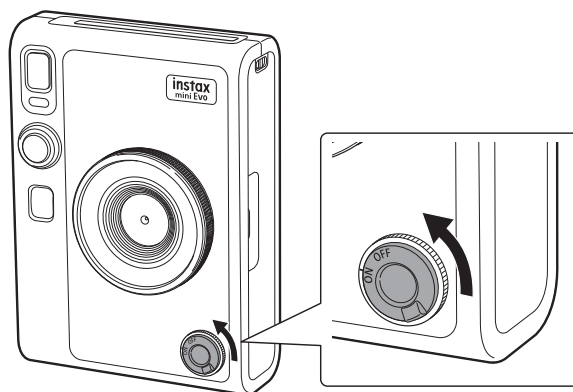



- Jeśli aparat nie jest używany przez pewien czas, wyłączy się automatycznie. Jeśli aparat wyłączy się automatycznie, przekręć włącznik w położenie wyłączone, a następnie z powrotem w położenie włączone, aby ponownie włączyć aparat.
- Można również ustawić czas, po którym aparat się wyłączy. (str. 22)



## Sprawdzanie poziomu naładowania akumulatora

Naciśnij ↶ (Wstecz) na ekranie fotografowania lub odtwarzania, aby wyświetlić pozostały poziom naładowania akumulatora na Monitorze LCD.

| Ikona   | Pozostały poziom naładowania akumulatora   |
|---|--|
|  | Wystarczający poziom naładowania.  |
|  | Poniżej połowy całkowitego naładowania akumulatora. Zalecane jest naładowanie akumulatora. |
|  | Niski poziom naładowania akumulatora. Akumulator należy jak najszybciej naładować.         |

- Gdy poziom naładowania akumulatora jest niski, w prawym dolnym rogu Monitora LCD wyświetlana jest również ikona (🔋).
- Gdy akumulator rozładuje się całkowicie, ikona (🔋) pojawi się pośrodku Monitora LCD i aparat wyłączy się.

Aby powrócić do ekranu fotografowania lub odtwarzania, naciśnij ponownie ↶ (Wstecz).

## Konfiguracja ustawień początkowych

Po włączeniu aparatu po raz pierwszy po zakupie, automatycznie wyświetli się monit wymagający ustawienia używanego języka, daty i godziny oraz sparowania smartfona.

Przed przeprowadzeniem rejestracji w celu sparowania zainstaluj na smartfonie aplikację „instax mini Evo”.

- Jeśli korzystasz ze smartfona z systemem operacyjnym Android, wyszukaj aplikację „instax mini Evo” w sklepie Google Play i zainstaluj ją.  
\*Wymagania dotyczące smartfonów z systemem Android: Android w wersji 7 lub nowszej i zainstalowana aplikacja Google Play.
- Jeśli korzystasz ze smartfona z systemem operacyjnym iOS, wyszukaj aplikację „instax mini Evo” w sklepie App Store i zainstaluj ją.  
\*Wymagania dla smartfonów z systemem iOS: iOS w wersji 12 lub nowszej

W zależności od modelu smartfona, korzystanie z aplikacji może nie być możliwe, nawet jeśli została ona zainstalowana i spełnione są powyższe wymagania dotyczące jej działania.

To ustawienie można skonfigurować później. Jeśli chcesz skonfigurować te ustawienia później lub je zmienić, wybierz [言語/LANG.], [DATE/TIME] i [BLUETOOTH SETTINGS] w menu ustawień.

### 1 Włączanie zasilania.

- Po włączeniu aparatu pierwszy raz po zakupie, zostanie wyświetlony ekran ustawień języka.

### 2 Wybierz język, który ma być używany, a następnie naciśnij [MENU/OK].

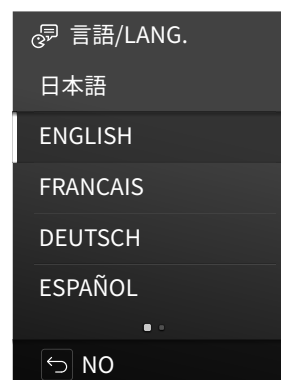

- 3** Ustaw kolejno rok, miesiąc i dzień, a następnie naciśnij [MENU/OK].

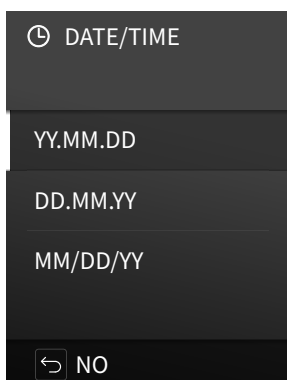

- 4** Ustaw rok, miesiąc, dzień, godzinę i minutę, a następnie naciśnij [MENU/OK].  
Naciskaj ⬅️ ➡️, aby wybrać element do ustawienia (rok, miesiąc, dzień, godzinę, minutę), a następnie naciskaj ⬇️ i ⬆️, aby wybrać cyfrę do wprowadzenia.

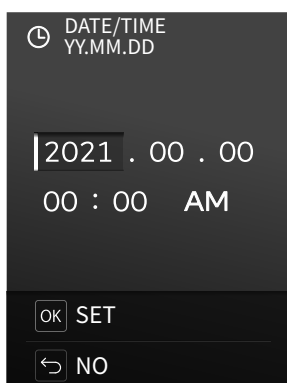

Następnie skonfiguruj ustawienia parowania.

- 5** Naciśnij [MENU/OK].

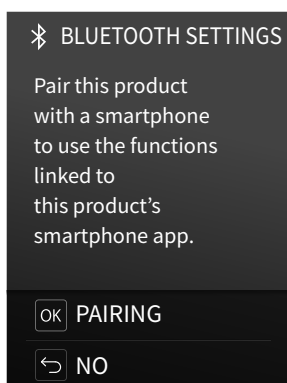

- Jeśli nie chcesz konfigurować ustawień parowania, naciśnij ⬅️ (Wstecz), aby zakończyć konfigurację ustawień początkowych.

- 6** Uruchom aplikację „instax mini Evo” na smartfonie i stuknij [SETTINGS].

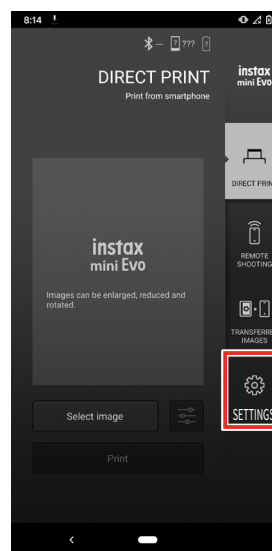

- 7** Stuknij [Bluetooth settings] w aplikacji na smartfonie.

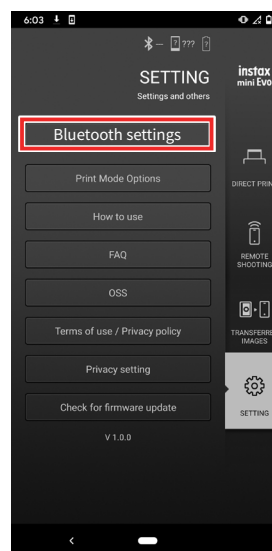

## 8 Stuknij [Connect] w aplikacji na smartfonie.

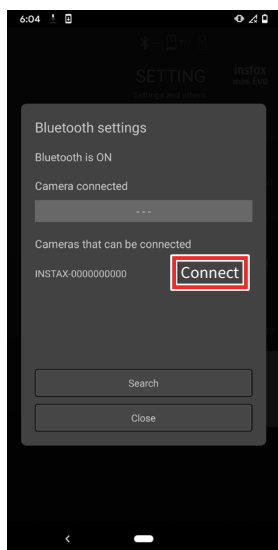

- Aby sprawdzić OWN NAME (nazwę) aparatu, wyświetl menu fotografowania. (str. 22) Następnie wybierz kolejno [BLUETOOTH SETTINGS], [INFORMATION] i [OWN NAME].

## 9 Zezwól na parowanie.

## 10 Sprawdź, czy rejestracja w celu parowania została zakończona.

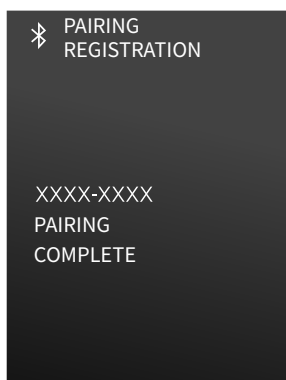

Po zakończeniu rejestracji parowania ekran przełączy się na ekran fotografowania.

## Wkładanie/wyjmowanie kasetki filmu instax mini

### Wkładanie kasetki filmu

#### 1 Przesuń blokadę pokrywy komory filmu i otwórz pokrywę komory filmu.

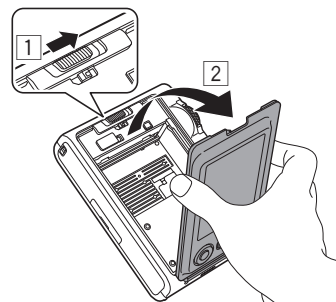

#### 2 Włóż kasetkę filmu, dopasowując żółte oznaczenia do siebie.

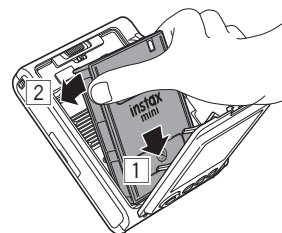

#### 3 Zamknij pokrywę komory filmu.

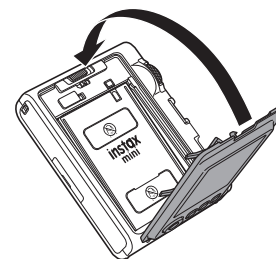

#### 4 Usuń czarną osłonę filmu, która zostanie automatycznie wysunięta.

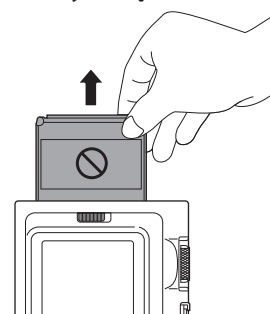

## Wymywanie zużytej kasetki filmu

- 1 Przesuń blokadę pokrywy komory filmu i otwórz pokrywę komory filmu.

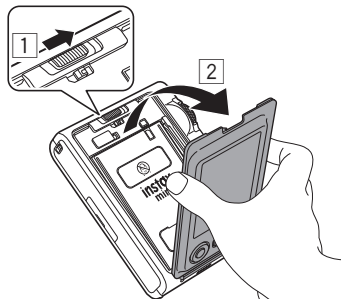

- 2 Chwyć za prostokątne otwory na kasetce filmu, po czym wyciągnij kasetkę filmu z aparatu.

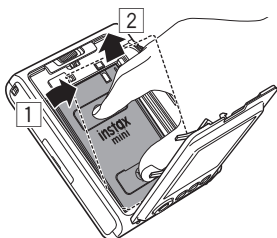

## Podstawy fotografowania i odtwarzania

### Fotografowanie

W tym rozdziale opisano podstawowe procedury używane do fotografowania.

- 1 Włącz zasilanie.
- 2 Trzymaj aparat.
- 3 Ustaw efekty i skonfiguruj inne ustawienia zgodnie z potrzebami.
- 4 Skomponuj kadr.  
Naciskaj lub , aby dostosować kompozycję. Naciskaj , aby uzyskać większe zbliżenie odległego obiektu, lub naciskaj , aby sfotografować większy obszar.
- 5 Naciśnij Spust migawki do połowy, aby ustawić ostrość na obiekcie.

Kiedy ostrość jest ustawiona na obiekt

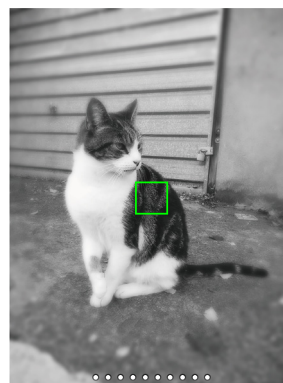

Słychać sygnał dźwiękowy i zielona ramka autofokusa pojawia się na Monitorze LCD.

Kiedy opcja [FACE DETECTION] jest włączona, wokół twarzy fotografowanej osoby pojawi się zielona ramka autofokusa, gdy aparat wykryje jej twarz. (str. 22)

Kiedy ostrość nie jest ustawiona na obiekt

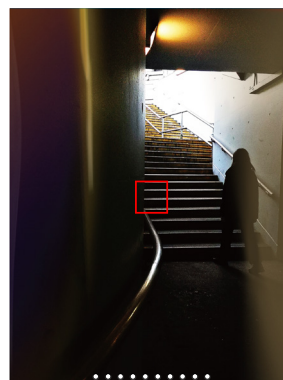

Na Monitorze LCD pojawia się czerwona ramka autofokusa. Zmień kompozycję kadru lub użyj blokady AF/AE (autofokusa/automatycznej ekspozycji). (str. 20)

## 6 Trzymaj Spust migawki wciśnięty do połowy, po czym wciśnij go do końca (całkowicie)

Zrobione zdjęcie zostanie zapisane w pamięci wewnętrznej lub na karcie pamięci.

- Patrz „Drukuj”, aby uzyskać informacje na temat sposobu drukowania zrobionych zdjęć. (str. 14)

- Podczas robienia zdjęcia trzymaj ramiona przysunięte do ciała i trzymaj aparat mocno obiema rękami.
- Uważaj, aby nie dotknąć obiektywu aparatu podczas naciskania Spustu migawki.
- Naciskając Spust migawki do końca, naciskaj go delikatnie, aby uniknąć poruszenia aparatu i utraty ostrości zdjęcia.
- Uważaj, aby nie zasłonić lampy błyskowej ani obiektywu palcami lub paskiem na ramię.
- Podczas robienia zdjęcia w ciemności lub pod światło, lampa błyskowa może wyemitować błysk w momencie wciśnięcia Spustu migawki do końca. Można zmienić ustawienia lampy błyskowej, aby nie emitowała błysku. (str. 18)

### Środki ostrożności dotyczące pamięci wewnętrznej

- Jeśli pamięć wewnętrzna jest zapełniona, wyzwalenie migawki i robienie zdjęć jest niemożliwe. Usuń zdjęcia lub użyj karty pamięci.
- W przypadku nieprawidłowego działania aparatu zdjęcia zapisane w pamięci wewnętrznej mogą zostać uszkodzone lub utracone.
- Zalecamy tworzenie kopii zapasowych ważnych zdjęć na innych nośnikach (dysku twardym, płycie CD-R, CD-RW, DVD-R itp.).
- W przypadku przekazania aparatu do naprawy nie gwarantujemy zachowania danych zapisanych w pamięci wewnętrznej.
- Podczas naprawy aparatu może być konieczne sprawdzenie danych w pamięci wewnętrznej.

## Wyświetlanie zrobionych zdjęć

Można odtwarzać zrobione zdjęcia na Monitorze LCD.

### 1 Włącz zasilanie.

### 2 Naciśnij [Odtwarzanie].

Wyświetlone zostanie ostatnie zrobione zdjęcie.

### 3 Naciskaj [Lewa strona] lub [Prawa strona], aby wybrać zdjęcie do wyświetlenia.

- Naciśnij Spust migawki do końca, aby powrócić do ekranu fotografowania.

## Zmiana widoku na ekranie odtwarzania

Można przybliżyć zdjęcie lub zmienić liczbę zdjęć wyświetlonych na Monitorze LCD.

### ■ Aby przybliżyć zdjęcie

#### 1 Naciskaj [Lewa strona] lub [Prawa strona], aby wybrać zdjęcie do wyświetlenia.

#### 2 Naciskaj [Góra] lub [Dół].

Wyświetlony zostanie ekran przybliżania/oddalania.

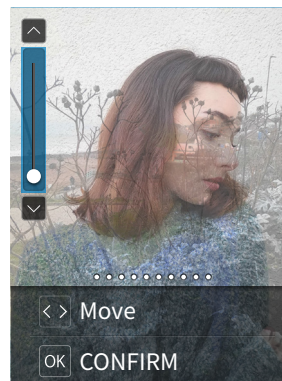

#### 3 Naciskaj [Góra] lub [Dół], aby przybliżyć lub oddalić zdjęcie.

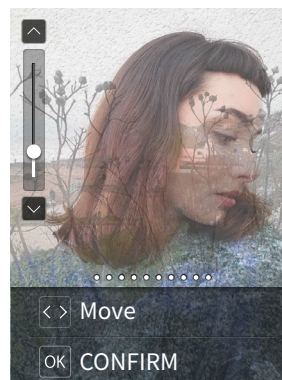

- Po naciśnięciu [Lewa strona] lub [Prawa strona] na ekranie przybliżania/oddalania, ekran przełączy się na ekran przesuwania, na którym można naciskać [Lewa strona] [Dół] [Prawa strona] [Góra] w celu przesuwania wyświetlanego obszaru. Aby powrócić do ekranu przybliżania/oddalania, naciśnij [Wstecz].

#### 4 Naciśnij [MENU/OK].

- Można także wydrukować przybliżone lub oddalone zdjęcie.



## ■ Zmiana liczby wyświetlonych zdjęć

Kiedy wyświetlony jest ekran odtwarzania, naciśnij

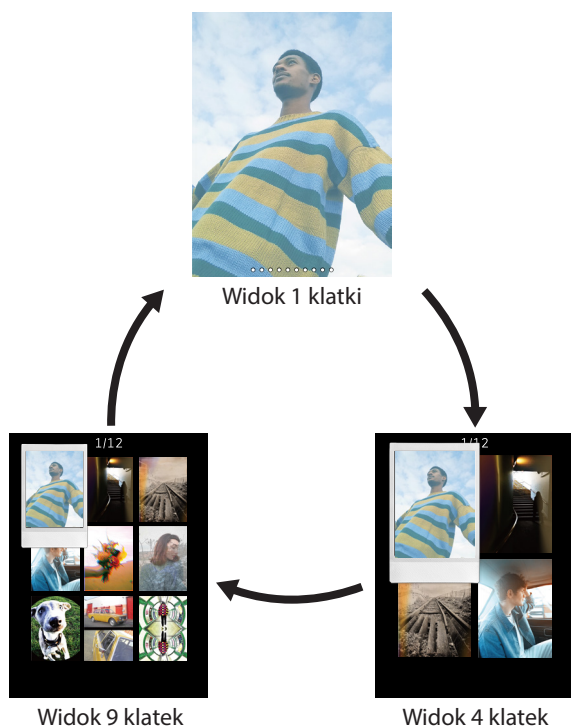
 (Odtwarzania), aby zmienić liczbę wyświetlonych zdjęć.



## Drukuj

- 1 Naciśnij przycisk odtwarzania .
- 2 Naciśnij  lub  na przycisku wyboru, aby wybrać zdjęcie, które chcesz wydrukować.
- 3 Można przybliżyć zdjęcie lub przeprowadzić inną edycję.
- 4 Przesław dźwignię drukowania.

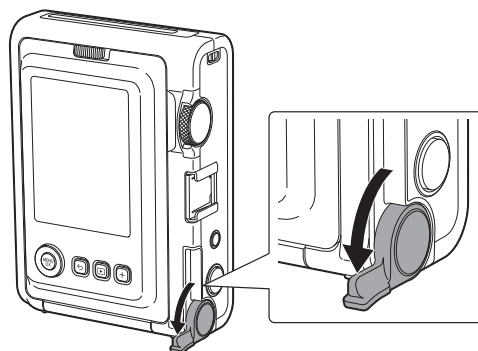

- 5 Gdy dźwięk wysuwania filmu przestanie być słyszalny, przytrzymaj koniec wysuniętego filmu i wyjmij go.

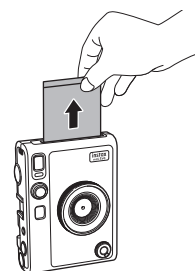

Uważaj, aby nie ścisnąć sobie palców lub nie ścisnąć paska aparatu w szczeliny wysuwu filmu.

## Informacje o wskaźniku pozostałych klatek filmu

O pozostałej liczbie klatek filmu informują białe kropki na dole ekranu. Po każdym ukończeniu druku jednej klatki filmu, biała kropka zmienia kolor na szary. Gdy pozostają tylko dwie klatki filmu, kropki zmieniają kolor na czerwony.



### Wskaźnik pozostałych 10 klatek filmu



### Wskaźnik pozostałych 2 klatek filmu



### Wskaźnik braku pozostałych klatek filmu



- Szczegółowe informacje na temat obchodzenia się z filmem zawiera instrukcja obsługi filmu do fotografii natychmiastowej FUJIFILM instax mini.
- Wywołanie filmu trwa około 90 sekund (czas różni się w zależności od temperatury).

## Dodawanie efektów do zdjęć

### Wybieranie efektów obiektywu

Postępuj zgodnie z opisem poniżej, aby wybrać rodzaj efektu obiektywu do zastosowania.

- 1 Wyświetl ekran fotografowania.
- 2 Obracaj Pokrętle obiektywu, aby wybrać typ efektu obiektywu.

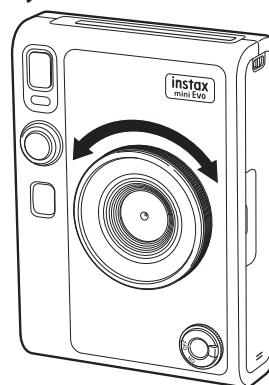

Wyświetlony zostanie następujący wskaźnik pomocniczy.



- Aby anulować ustawiony efekt obiektywu, wybierz [Normal] spośród typów efektów obiektywu.
- Naciśnij Przycisk resetowania efektu, aby anulować ustawiony efekt obiektywu i efekt filmu.

Możesz również nacisnąć przycisk (funkcyjny) +, aby wczytać ulubione, zapisane efekty obiektywu i efekty filmu.

## Wybór efektu filmu

Postępuj zgodnie z opisem poniżej, aby wybrać typ efektu filmu.

- 1 Wyświetl ekran fotografowania.
- 2 Obracaj pokrętle filmu, aby wybrać typ efektu filmu.

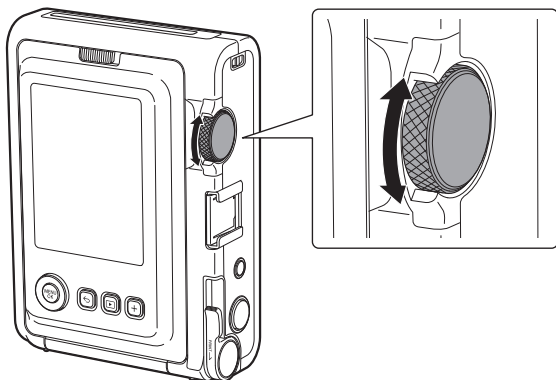

Wyświetlony zostanie następujący wskaźnik pomocniczy.

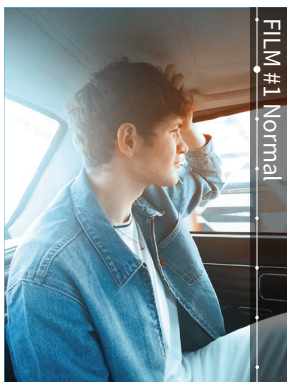



- Aby anulować ustawiony efekt filmu, wybierz [Normal] spośród typów efektów filmu.
- Naciśnij Przycisk resetowania efektu, aby anulować ustawiony efekt obiektywu i efekt filmu.

Możesz również nacisnąć przycisk (funkcyjny) +, aby wczytać ulubione, zapisane efekty obiektywu i efekty filmu.



## Określanie kombinacji efektów

Można zarejestrować kombinację ulubionych efektów. Można przywołać zarejestrowaną kombinację efektów, naciskając przycisk (funkcyjny) +.

### Zapisywanie kombinacji efektów

- 1 Wyświetl ekran fotografowania.
- 2 Obracaj Pokrętle obiektywu, aby wybrać typ efektu obiektywu.
- 3 Obracaj pokrętle filmu, aby wybrać typ efektu filmu.
- 4 Naciśnij przycisk (funkcyjny) +.
- 5 Naciśnij [MENU/OK].
- 6 Naciskaj  lub , aby wybrać od [Favorite[1]] do [Favorite[3]].  
Można zapisać maksymalnie trzy kombinacje efektów.
- 7 Naciśnij [MENU/OK].  
Efekt zostanie zapisany.

### Wczytywanie ulubionych efektów



- 1 Wyświetl ekran fotografowania.
- 2 Naciśnij dwa razy przycisk (funkcyjny) +.
- 3 Naciskaj  lub , aby wybrać od [Favorite[1]] do [Favorite[3]].
- 4 Naciśnij [MENU/OK].  
Efekt zostanie zastosowany.







## Różne ujęcia

### Zmiana jasności zdjęcia

Dostosuj jasność zdjęcia. Użyj tej funkcji, gdy obiekt jest zbyt jasny lub zbyt ciemny albo gdy kontrast (różnica między jasnymi i ciemnymi obszarami) pomiędzy obiektem a tłem jest zbyt wysoki.



- 1 Naciskaj  lub , aż [EXPOSURE] pojawi się na ekranie fotografowania.





- 2 Naciskaj  lub , aby skorygować ekspozycję.
  - Naciskaj , aby korygować ekspozycję w stronę znaku +, co spowoduje rozjaśnienie całego zdjęcia.
  - Naciskaj , aby korygować ekspozycję w stronę znaku -, co spowoduje przyciemnienie całego zdjęcia.
- 3 Naciśnij Spust migawki do końca.

### Korzystanie z samowyzwalacza do robienia zdjęć

Używaj tej funkcji do robienia zdjęć grupowych, na których znajduje się również fotograf, lub do zapobiegania poruszeniu aparatu podczas naciskania Spustu migawki.

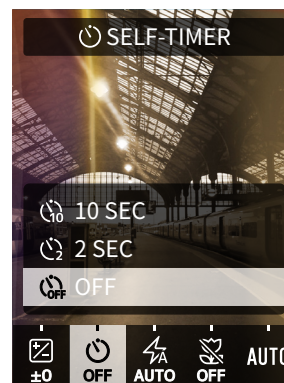
- 1 Naciskaj  lub , aż [SELF-TIMER] pojawi się na ekranie fotografowania.



- 2 Naciskaj  lub , aby wybrać [2 SEC] lub [10 SEC]. Ikona odpowiadająca ustawieniu samowyzwalacza pojawi się pośrodku ekranu.
  - Jeśli nie chcesz ustawić samowyzwalacza, wybierz [OFF].
- 3 Naciśnij Spust migawki do końca. Rozpocznie się odliczanie.
 

**Kiedy wybrane jest [2 SEC]:**  
Po naciśnięciu Spustu migawki kontrolka samowyzwalacza błysnie.

**Kiedy wybrane jest [10 SEC]:**  
Po naciśnięciu Spustu migawki kontrolka samowyzwalacza zaświeci się i zacznie migać na trzy sekundy przed zrobieniem zdjęcia.



Aby anulować samowyzwalacz przed zrobieniem zdjęcia, naciśnij  (Wstecz).

## Fotografowanie z lampą błyskową

Używaj lampy błyskowej podczas fotografowania nocą lub w ciemnym pomieszczeniu. Można również skonfigurować aparat tak, aby lampa błyskowa nie emitowała błysku.

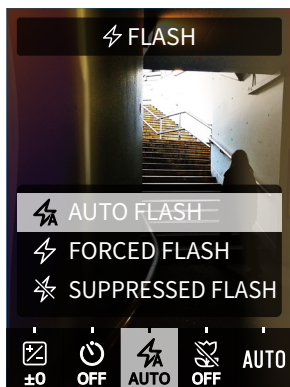
- 1 Naciskaj  lub , aż [FLASH] pojawi się na ekranie fotografowania.



- 2 Naciskaj  lub , aby wybrać ustawienie lampy błyskowej.
  - Aby uzyskać więcej informacji na temat ustawień lampy błyskowej, patrz „Tryby pracy Lampy błyskowej”.

- 3 Naciśnij Spust migawki do końca.

• Naciśnięcie Spustu migawki podczas ładowania lampy błyskowej spowoduje mignięcie kontrolki samowyzwalacza i nie spowoduje wyzwolenia migawki.

### Tryby pracy Lampy błyskowej

#### AUTO FLASH

Lampa błyskowa będzie emitować błysk automatycznie w ciemnym otoczeniu. Ustawienie to jest odpowiednie w większości sytuacji.

#### FORCED FLASH

Lampa błyskowa będzie emitować błysk niezależnie od jasności otoczenia. Używaj tego ustawienia, gdy fotografowany obiekt jest ciemny z powodu oświetlenia od tyłu.

#### SUPPRESSED FLASH

Lampa błyskowa nie będzie emitować błysku w ciemnym otoczeniu. To ustawienie jest odpowiednie do fotografowania w miejscach, gdzie fotografowanie z lampą błyskową jest zabronione.



Podczas fotografowania w ciemnych miejscach bez użycia lampy błyskowej zaleca się ustabilizowanie aparatu poprzez ustawienie na stole lub podobnej powierzchni.

## Robienie zdjęć makro

Jeśli chcesz uzyskać zdjęcie obiektu z bardzo niewielkiej odległości, użyj fotografowania w trybie makro.

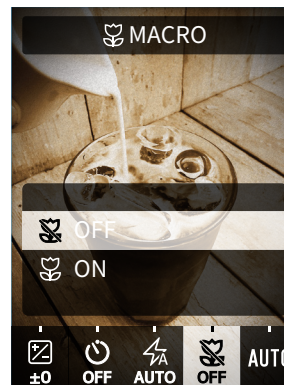
- 1 Naciskaj  lub , aż [MACRO] pojawi się na ekranie fotografowania.





- 2 Naciskaj  lub , i wybierz [ON].
- 3 Naciśnij Spust migawki do końca. Aparat będzie pracować w trybie makro.

## Dopasowywanie ustawień fotografowania do źródła światła

Ustawiając balans bieli dostosowany do źródła światła, np. światła słonecznego lub sztucznego oświetlenia, można uzyskiwać zdjęcia z bardziej realistycznymi barwami.

- 1 Naciskaj  lub , aż [WHITE BALANCE] pojawi się na ekranie fotografowania.



- 2 Naciskaj  lub , aby wybrać jedno z ustawień.
  - Aby uzyskać szczegółowe informacje na temat ustawiania balansu bieli, patrz „Rodzaje balansu bieli”.

- 3 Naciśnij Spust migawki do końca.

### Rodzaje balansu bieli

#### AUTO

Aparat automatycznie ustawia balans bieli. Ustawienie AUTO jest zalecane do normalnego fotografowania.

#### FINE

Do fotografowania na wolnym powietrzu przy dobrej pogodzie.

#### SHADE

Do fotografowania w pochmurne dni lub w cieniu.

#### FLUORESCENT LIGHT-1

Do fotografowania przy dziennym świetle jarzeniowym.

#### FLUORESCENT LIGHT-2

Do fotografowania przy dziennym, białym świetle jarzeniowym.

#### FLUORESCENT LIGHT-3

Do fotografowania przy białym świetle jarzeniowym.

#### INCANDESCENT

Do fotografowania przy świetle żarówek i lamp żarowych.

## Fotografowanie samego siebie (selfie)

Możesz robić sobie zdjęcia za pomocą lusterka do autoportretów.

- 1 Trzymaj aparat stabilnie, utrzymując twarz od 30 do 50 cm od końca obiektywu.

- Trzymaj aparat stabilnie, ponieważ w ciemnym otoczeniu aparat jest szczególnie podatny na drgania.

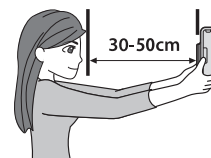

- 2 Sprawdź kompozycję w lusterku do autoportretów i zrób zdjęcie.

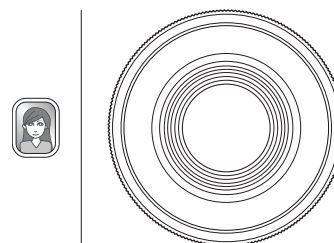

- Podczas fotografowania nie patrz w lampę błyskową. Powidoki spowodowane błyskiem Lampy błyskowej mogą spowodować chwilowe oślepienie.

## Fotografowanie z użyciem blokady AF/AE

Podczas fotografowania, naciśnięcie spustu migawki do połowy i jego przytrzymanie nazywamy „blokadą AF” (autofokusa), a naciśnięcie i przytrzymanie Spustu migawki w celu zablokowania jasności nazywamy „blokadą AE” (automatycznej ekspozycji). Jest to przydatne, gdy chce się zrobić zdjęcie, na którym obiekt nie znajduje się pośrodku ekranu.

- 1 Naciśnij Spust migawki do połowy, aby ustawić ostrość na obiekcie.**  
Naciśnij Spust migawki do połowy, aby zablokować AF lub AE.
- 2 Naciśnij Spust migawki do połowy i przytrzymaj go, aby zmienić kompozycję.**
- 3 Naciśnij Spust migawki do końca, aby zrobić zdjęcie.**





Zaleca się korzystanie z blokady AE/AF podczas robienia zdjęć następujących obiektów, ponieważ ustawienie na nich ostrości może być trudne.

- Obiekty błyszczące, takie jak lustra lub karoserie samochodów
- Obiekty poruszające się z dużą prędkością
- Obiekty znajdujące się za szybą
- Ciemne obiekty, np. włosy lub futro, które raczej pochłaniają niż odbijają światło
- Obiekty pozbawione stałej formy, jak dym lub płomień
- Obiekty, na których występuje niewielka różnica między jasnymi a ciemnymi obszarami (np. osoba w ubraniu o kolorze tła)
- Kiedy w ramce AF występuje duża różnica kontrastu, a obiekt znajduje się w polu ramki AF (np. obiekt przed silnie kontrastującym tłem)

## Drukowanie z użyciem opcji historii wydruków

Można wczytać zdjęcia wydrukowane wcześniej i przywołać użyte wtedy ustawienia (efekty obrazu itp.).

Można wydrukować zrobione zdjęcia, postępując zgodnie z opisem poniżej.

- 1 Naciśnij [MENU/OK] na ekranie odtwarzania.**  
Wyświetlone zostanie menu odtwarzania.
- 2 Naciskaj  lub , aby wybrać [PRINT HISTORY].**
- 3 Naciśnij [MENU/OK].**
- 4 Naciskaj  lub , aby wybrać zdjęcie do wydrukowania.**



- 5 Przesław Dźwignię drukowania.**  
Rozpocznie się drukowanie.

Aby anulować drukowanie przed jego zakończeniem, naciśnij  (Wstecz).

- 6 Gdy odgłos wysuwania filmu przestanie być słyszalny, chwyć za krawędź wysuniętej odbitki i wyjmij ją.**

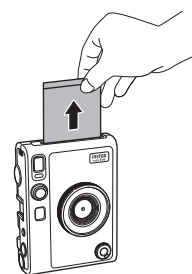

Uważaj, aby nie zasłonić Szczeliny wysuwu filmu palcami lub paskiem na ramię.

## Korzystanie z karty pamięci

W pamięci wewnętrznej aparatu można zapisać około 45 zdjęć, ale korzystanie z karty pamięci pozwala na zapisanie większej liczby zdjęć. Karta pamięci będzie również konieczna do aktualizacji oprogramowania. Przygotuj kartę pamięci z wyprzedzeniem.

### Środki ostrożności dotyczące kart pamięci

- Ten aparat jest zgodny z kartami micro SD i kartami micro SDHC. Użycie innych rodzajów kart pamięci może spowodować uszkodzenie aparatu.
- Karty pamięci są małe i mogą zostać przypadkowo połknięte przez małe dzieci. Przechowuj je w miejscu niedostępnym dla dzieci. W mało prawdopodobnym przypadku połknięcia karty pamięci przez dziecko niezwłocznie uzyskaj pomoc lekarską.
- **Nie wyłączaj aparatu ani nie wyjmij karty pamięci podczas formatowania karty pamięci ani podczas zapisywania/usuwania danych. Karta pamięci może ulec uszkodzeniu.**
- Nie używaj ani nie przechowuj kart pamięci w miejscach narażonych na działanie silnych ładunków elektrostatycznych lub zakłóceń elektrycznych.
- Włożenie karty pamięci naładowanej elektrostatycznie do aparatu może spowodować nieprawidłowe działanie aparatu. Jeśli tak się stanie, wyłącz aparat i włącz go ponownie.
- Nie przenoś karty pamięci w kieszeni spodni. Gdy usiądziesz, na kartę może zadziałać duża siła, co może spowodować jej pęknięcie.
- Karta pamięci może być gorąca w dotyku po długim użytkowaniu, ale nie oznacza to usterki.
- Nie naklejaj żadnych etykiet na kartach pamięci. Jeśli etykieta się odklei, może spowodować nieprawidłowe działanie aparatu.

### Środki ostrożności dotyczące używania karty pamięci w komputerze

- Przed użyciem karty w aparacie, zawsze sformatuj nieużywaną kartę pamięci lub kartę pamięci, która została użyta w komputerze lub innym urządzeniu.
- Sformatowanie karty pamięci w aparacie i użycie jej do fotografowania i zapisu danych powoduje automatyczne utworzenie folderów na karcie. Nie używaj komputera do zmiany nazwy lub usuwania folderów lub plików na karcie pamięci. Może to spowodować, że karta pamięci w aparacie nie będzie nadawała się do użytku.
- Nie używaj komputera do usuwania zdjęć z karty pamięci. Zawsze używaj do tego aparatu.
- Jeśli chcesz edytować plik obrazu, skopiuj lub przenieś plik obrazu na dysk twardy lub podobne urządzenie, a następnie dokonaj edycji skopiowanego lub przeniesionego pliku obrazu.

## Wkładanie karty pamięci

### 1 Otwórz pokrywę gniazda karty pamięci.

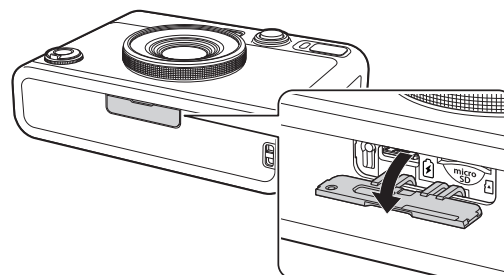

### 2 Wkładaj kartę pamięci do końca w prawidłowej orientacji, zgodnie z ilustracją, aż do usłyszenia kliknięcia.

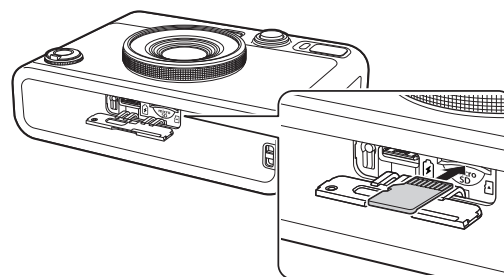

### 3 Zamknij pokrywę gniazda karty pamięci.

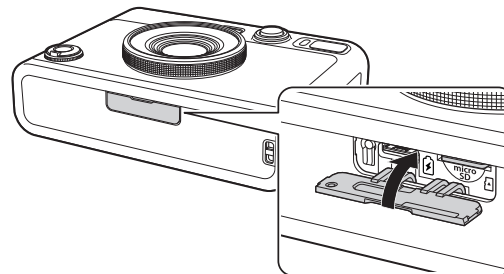

- Aby wyjąć kartę pamięci, naciśnij ją palcem, a następnie delikatnie zabierz palec. Karta zostanie odblokowana i będzie można ją wyjąć.

Jeśli nagle zabierzesz palec z karty podczas jej wyjmowania, karta może wyskoczyć. Delikatnie zwalnij nacisk palca na kartę.

## Korzystanie z menu fotografowania

Można korzystać z menu fotografowania do zmiany różnych ustawień dotyczących fotografowania.

### 1 Naciśnij przycisk [MENU/OK] na ekranie fotografowania.

Pojawi się menu fotografowania.

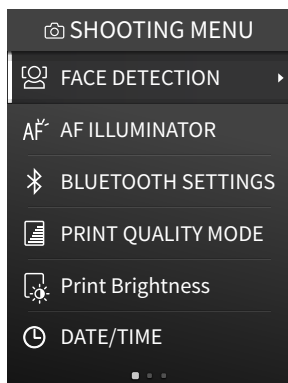

### 2 Naciskaj lub , aby wybrać pozycję menu.

- Aby uzyskać szczegółowe informacje na temat poszczególnych ustawień, patrz „Pozycje menu fotografowania”.

### 3 Zmiana ustawień.

### 4 Naciśnij [MENU/OK].

Ustawienie zostanie zastosowane i aparat powróci do ekranu fotografowania.

## ■ Pozycje menu fotografowania

### [FACE DETECTION]

Kiedy funkcja [FACE DETECTION] jest włączona, aparat wykrywa twarz fotografowanej osoby i ustawia ostrość oraz jasność na twarz, zamiast na tło, aby osoba na zdjęciu odróżniała się od tła większą jasnością.

### [AF ILLUMINATOR]

Po ustawieniu tej funkcji na [ON] (włącz), AF ILLUMINATOR (dioda wspomagająca autofokusa) świeci od momentu wciśnięcia Spustu migawki do połowy do czasu ustawienia ostrości na obiekt, co ułatwia ustawienie ostrości na ciemnym obiekcie.

- W zależności od scenarii, ustawienie ostrości na obiekt może być utrudnione, nawet gdy AF ILLUMINATOR działa.
- Funkcja AF ILLUMINATOR może nie być całkowicie skuteczna podczas fotografowania z niewielkiej odległości od obiektu.
- Nie włączaj funkcji AF ILLUMINATOR blisko oczu osoby.

### [BLUETOOTH SETTINGS]

Przed sparowaniem aparatu zainstaluj aplikację na smartfonie na używanym smartfonie.

### [PAIRING REGISTRATION]:

Przed pierwszym połączeniem aparatu ze smartfonem przez Bluetooth konieczne jest sparowanie obu urządzeń ze sobą. Skorzystaj z poniższej procedury, aby przeprowadzić parowanie.

1. Wybierz [BLUETOOTH SETTINGS] w SHOOTING MENU lub PLAYBACK MENU.

2. Wybierz [PAIRING REGISTRATION] i naciśnij [MENU/OK]
3. Naciśnij [SETTINGS] w aplikacji na smartfonie
4. Naciśnij [Bluetooth settings] w aplikacji na smartfonie
5. Naciśnij [Connect] w aplikacji na smartfonie
6. Zezwól na parowanie

### [DELETE PAIRING REG.]:

Można usunąć informacje dotyczące sparowanego smartfona.

### [INFORMATION]:

Wyświetla adres Bluetooth i nazwę urządzenia oraz informacje o sparowanym urządzeniu.

### [PRINT QUALITY MODE]

Wybierz [instax-Natural Mode], aby uzyskać standardową jakość, lub [instax-Rich Mode], aby uzyskać żywsze odwzorowanie barw (domyślne ustawienie fabryczne).

### [Print Brightness]

Ustaw [x1 (standard)], [x1.5 (semi-bright)] lub [x2.0 (bright)].

### [DATE/TIME]

Służy do ustawiania daty i godziny.

### [DATE STAMP]

Powoduje umieszczenie datownika na zdjęciu. Jeśli chcesz usunąć datownik naniesiony na zdjęcie, ustaw tę funkcję na [OFF].

### [言語/LANG.]

Służy do ustawienia języka wyświetlonego na Monitorze LCD.

### [SOUND SET-UP]

Służy do ustawienia głośności dźwięku obsługi, dźwięku migawki i dźwięku uruchamiania.

Jeśli chcesz wyłączyć dźwięk, ustaw tę opcję na [OFF].

### [AUTO POWER OFF]

Służy do ustawienia czasu, po którym aparat wyłącza się automatycznie, gdy nie jest używany.

### [RESET]

Służy do przywracania domyślnych wartości ustawień.

Data i godzina ustawione w DATE/TIME nie zostaną zresetowane.

### [FORMAT]

Służy do formatowania pamięci wewnętrznej aparatu lub karty pamięci włożonej do gniazda pamięci. Wszystkie zapisane zdjęcia zostaną usunięte.

### [FIRMWARE UPGRADE]

Służy do aktualizacji oprogramowania sprzętowego. Dostępne są dwa sposoby aktualizacji oprogramowania sprzętowego, zgodnie z opisem poniżej.

Karta pamięci jest wymagana do aktualizacji oprogramowania sprzętowego. Przygotuj kartę pamięci z wyprzedzeniem.

#### ● Korzystanie z aplikacji na smartfony „instax mini Evo”

1. Włóż kartę pamięci do gniazda karty aparatu
2. Uruchom aplikację „instax mini Evo” na smartfonie
3. Stuknij [SETTINGS] w aplikacji „instax mini Evo”
4. Kliknij [Check for firmware update] w aplikacji „instax mini Evo”
5. Postępuj zgodnie z poleceniami wyświetlanymi na ekranie

#### ● Za pomocą aparatu

1. Pobierz najnowsze oprogramowanie sprzętowe (FPUPDATE.DAT) z witryny internetowej FUJIFILM za pomocą komputera lub innego urządzenia, a następnie skopiuj pobrany plik do katalogu głównego karty pamięci

2. Włóż kartę pamięci zawierającą kopię oprogramowania sprzętowego do gniazda karty aparatu
3. Wybierz [FIRMWARE UPGRADE] w SHOOTING MENU lub PLAYBACK MENU.
4. Postępuj zgodnie z poleceniami wyświetlanymi na ekranie

## Korzystanie z PLAYBACK MENU

PLAYBACK MENU pozwala na zmianę różnych ustawień związanych z odtwarzaniem.

- 1 Naciśnij [MENU/OK] na ekranie odtwarzania. Wyświetlone zostanie menu odtwarzania.

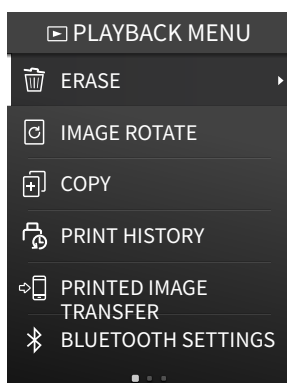

- 2 Naciskaj lub , aby wybrać pozycję menu. Aby uzyskać szczegółowe informacje na temat poszczególnych ustawień, patrz „Pozycje w PLAYBACK MENU”.
- 3 Zmiana ustawień.
- 4 Naciśnij [MENU/OK]. Ustawienia zostaną zastosowane i aparat powróci do poprzedniego ekranu.

### ■ Pozycje w PLAYBACK MENU

#### [ERASE]

Pozwala na kasowanie zdjęć pojedynczo lub na skasowanie wszystkich zdjęć naraz.

#### [IMAGE ROTATE]

Pozwala na obracanie zdjęcia do 90 stopni i jego wyświetlenie.

#### [COPY]

Pozwala na kopiowanie zdjęć z pamięci wewnętrznej na kartę pamięci lub z karty pamięci do pamięci wewnętrznej. Postępuj zgodnie z opisem poniżej.

1. Wybierz [COPY] z PLAYBACK MENU
2. Wybierz miejsce docelowe kopiowania i naciśnij [MENU/OK]
3. Wybierz [FRAME] lub [ALL FRAMES] i naciśnij [MENU/OK]  
Jeśli wybrano [ALL FRAMES], rozpocznie się kopiowanie. Jeśli wybrałeś [FRAME], przejdź do kroku 4.
4. Naciskaj lub , aby wybrać zdjęcie do skopiowania.
5. Naciskaj lub i wybierz [COPY]
6. Naciśnij [MENU/OK]

#### [PRINT HISTORY]

- Wyświetla do 50 zdjęć, które zostały wcześniej wydrukowane.
- Wybierz zdjęcie i przestaw Dźwignię drukowania, aby rozpocząć drukowanie.
- Naciśnij [MENU/OK], aby wyczyścić historię drukowania zdjęcie po zdjęciu.

#### [PRINTED IMAGE TRANSFER]

Można przysyłać zdjęcia wydrukowane z użyciem aparatu do aplikacji na smartfonie w celu zapisania ich jako zdjęć klitek instax na smartfonie.

Aby uzyskać więcej informacji na temat poniższych pozycji, skorzystaj z ich opisu w „Korzystanie z menu fotografowania”. (str. 22)

[BLUETOOTH SETTINGS]/[PRINT QUALITY MODE]/[Print Brightness]/[DATE/TIME]/[DATE STAMP]/[言語/LANG.]/[SOUND SET-UP]/[AUTO POWER OFF]/[RESET]/[FORMAT]/[FIRMWARE UPGRADE]

## Funkcje powiązane z aplikacją na smartfonie

Następujące funkcje są dostępne po połączeniu z aplikacją „instax mini Evo” na smartfonie.

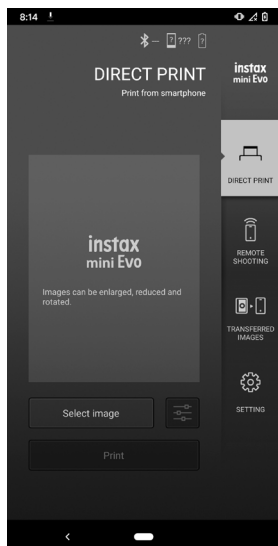

### Funkcja wydruku bezpośredniego

Ta funkcja pozwala na przesyłanie zdjęć ze smartfona do aparatu w celu wydruku na filmie instax. Za pomocą aplikacji na smartfonie można przesuwac, obracać i przybliżać zdjęcie przed jego przesyłaniem.

### Funkcja fotografowania zdalnego

Można ustawić lampę błyskową i samowyzwalacz za pomocą aplikacji na smartfonie i robić zdjęcia zdalnie.

### Funkcja przechowywania drukowanych zdjęć

Można przysłać zdjęcia wydrukowane z użyciem aparatu do aplikacji na smartfonie w celu zapisania ich jako zdjęć klatek instax na smartfonie.

## Dane techniczne

### ■ Funkcja aparatu

|                                  |   |
|----------------------------------|---|
| Matryca                          | 1/5-calowy czujnik CMOS z filtrem barw podstawowych   |
| Liczba rejestrowanych pikseli    | 2 560 × 1 920   |
| Nośniki pamięci                  | Pamięć wewnętrzna, karta pamięci microSD/microSDHC  |
| Pojemność pamięci                | Okolo 45 zdjęć w pamięci wewnętrznej, okolo 850 zdjęć na 1 GB na karcie pamięci microSD/microSDHC           |
| Format zapisu                    | Exif w wersji 2.3 zgodny z DCF  |
| Odległość ustawiania ostrości    | f = 28 mm (odpowiednik filmu 35 mm)   |
| Przysłona                        | F2,0  |
| Automatyczne ustawianie ostrości | Pojedynczy AF (z diodą wspomagającą autofokusa)   |
| Odległość fotografowania         | Od 10 cm do ∞   |
| Czas otwarcia migawki            | Od 1/4 s do 1/8 000 s (automatyczne przełączanie)   |
| Czułość fotografowania           | Od ISO 100 do 1 600 (automatyczne przełączanie)   |
| Kontrola ekspozycji              | Program AE  |
| Kompensacja ekspozycji           | -2,0 EV do +2,0 EV (z krokiem 1/3 EV)   |
| Metoda pomiaru                   | Pomiar podzielony TTL (przez obiektyw) w 256 punktach, pomiar wielopunktowy                                 |
| Balans bieli                     | Automatyczny, dobra pogoda, cień, jarzeniowe 1, jarzeniowe 2, jarzeniowe 3, żarowe                          |
| Lampa błyskowa                   | AUTO FLASH/FORCED FLASH/SUPPRESSED FLASH<br>Zasięg fotografowania z lampą błyskową: Od okolo 50 cm do 1,5 m |
| Samowyzwalacz                    | Okolo 2 sekundy/okolo 10 sekund   |
| Efekty zdjęcia                   | 10 efektów obiektywu, 10 efektów filmu<br>Pomnożenie powyższych efektów daje razem 100 kombinacji efektów   |

### ■ Funkcja drukowania

|                           |   |
|---------------------------|---|
| Liczba pikseli ekspozycji | 1 600 × 600 punktów<br>(800 × 600 punktów podczas drukowania z aplikacji na smartfonie) |
|---------------------------|---|



|                          |  |
|--------------------------|--|
| Rozdzielczość ekspozycji | 25 punktów/mm × 12,5 punktu/mm (635 × 318 dpi, wielkość plamki 40 × 80 μm)<br>12,5 punktu/mm podczas drukowania z aplikacji na smartfonie (318 dpi, wielkość plamki 80 μm) |
| Gradacja ekspozycji      | Gradacja RGB z 256 kolorami  |
| Interfejs                | Standardowa zgodność: Bluetooth ver. 4.2 (BLE)   |
| Format zdjęć do druku    | Zdjęcia JPEG zrobione tym urządzeniem  |
| Czas drukowania odbitki  | Około 16 sekund<br>* Plus 7 sekund w przypadku drukowania z użyciem trybu instax-Rich Mode bezpośrednio po uruchomieniu.   |
| Funkcja drukowania       | Można drukować zdjęcia z pamięci wewnętrznej i z karty pamięci   |
| Ponowne drukowanie       | Możliwe jest ponowne drukowanie zdjęć zapisanych z użyciem funkcji historii druku (do 50)  |

#### ■ Inne

|   |  |
|---|--|
| Funkcje powiązane z aplikacją na smartfonie | Funkcja drukowania zdjęć ze smartfona, funkcja zdalnego fotografowania, funkcja przesyłania drukowanych zdjęć, funkcja aktualizacji oprogramowania |
| Monitor LCD                                 | Kolorowy monitor LCD TFT o przekątnej 3,0 cali<br>Liczba pikseli: Około 460 000 pikseli  |
| Interfejs zewnętrzny                        | Gniazdo USB typu C (tylko do ładowania)  |
| Zasilanie                                   | Akumulator litowo-jonowy (wbudowany: bez możliwości wyjmowania)  |
| Funkcja ładowania                           | Wbudowana ładowarka  |
| Liczba zdjęć, jaką można wydrukować         | Około 100 (przy pełnym naładowaniu)<br>*Liczba odbitek zależy od warunków użytkowania.   |
| Czas ładowania                              | Około 2 do 3 godzin<br>*Czas ładowania zależy od temperatury.  |
| Wymiary głównego urządzenia                 | 87 mm × 122,9 mm × 36 mm (bez wystających części)  |
| Masa głównego urządzenia                    | Około 285 g  |
| Środowisko pracy                            | Temperatura: Od 5 °C do 40 °C<br>Wilgotność: Od 20% do 80% (bez skraplania pary wodnej)  |
| Stosowany film                              | Film do fotografii natychmiastowej FUJIFILM „instax mini” (sprzedawany oddzielnie)   |

\* Powyższe dane techniczne mogą ulegać zmianie w celu zapewnienia lepszego działania.

## Rozwiązywanie problemów

Sprawdź następujące pozycje przed uznaniem problemu jako usterki. Jeśli problem będzie się powtarzać nawet po wykonaniu wskazanych czynności, należy skontaktować się z naszym centrum serwisowym w celu dokonania naprawy lub odwiedzić witrynę internetową podaną poniżej.

Witryna internetowa FUJIFILM: <https://global.fujifilm.com/>

### Jeśli wystąpi następujący problem ...

| Problem   | Możliwe przyczyny i rozwiązania  |
|---|--|
| Nie można włączyć aparatu.                              | Akumulator może być rozładowany. Naładować aparat.   |
| Akumulator szybko się rozładowuje.                      | Jeśli używasz aparatu w bardzo zimnym otoczeniu, akumulator szybko się wyładowuje. Przed rozpoczęciem fotografowania trzymaj aparat w ciepłe.  |
| Aparat wyłącza się podczas pracy.                       | Poziom naładowania akumulatora może być zbyt niski. Naładować aparat.  |
| Ładowanie nie rozpoczyna się.                           | <ul style="list-style-type: none"> <li>Upewnij się, że wtyczki zasilacza USB jest prawidłowo podłączona do gniazda zasilania.</li> <li>Podczas ładowania wyłącz aparat. Jeśli zasilanie jest włączone, aparat nie będzie ładowany.</li> </ul>  |
| Ładowanie trwa zbyt długo.                              | W niskich temperaturach ładowanie może zająć trochę czasu.   |
| Lampka kontrolka samowyzwalacza miga podczas ładowania. | Ładuj akumulator w temperaturze od +5 °C do +40 °C. Jeżeli nie ma możliwości ładowania akumulatora w tym zakresie temperaturowym, prosimy skontaktować się z naszym centrum obsługi klienta.   |
| Nie można zrobić zdjęcia po naciśnięciu spustu migawki. | <ul style="list-style-type: none"> <li>Upewnij się, że zasilanie jest włączone.</li> <li>Jeśli poziom naładowania akumulatora jest niski, należy naładować aparat.</li> <li>Jeśli pamięć wewnętrzna lub karta pamięci jest wypełniona, włóż nową kartę pamięci lub usuń niepotrzebne zdjęcia.</li> <li>Użyj karty pamięci sformatowanej w tym aparacie.</li> <li>Jeżeli powierzchnia styku karty pamięci (połączana część) jest zabrudzona, należy wytrzeć ją miękką, suchą tkaniną.</li> <li>Karta pamięci może być uszkodzona. Włóż nową kartę pamięci.</li> </ul> |
| Nie mogę ustawić ostrości aparatu.                      | Użyj blokady AF/AE, aby fotografować obiekty, na których trudno ustawić ostrość.   |
| Lampa błyskowa nie działa.                              | Sprawdź, czy nie ustawiono przytłumionego błysku. Wybierz inne ustawienia niż błysk przytłumiony.  |

| Problem   | Możliwe przyczyny i rozwiązania  |
|---|--|
| Nawet jeśli lampa błyskowa uruchamia się, zdjęcie jest ciemne.  | <ul style="list-style-type: none"> <li>• Sprawdź, czy nie jesteś zbyt daleko od fotografowanego obiektu. Zdjęcia należy wykonywać we wskazanym zakresie pracy lampy błyskowej. Około 50 cm do 1,5 m.</li> <li>• Trzymaj aparat prawidłowo, aby nie zasłonić lampy błyskowej palcami.</li> </ul>                                  |
| Zdjęcie jest nieostre.  | <ul style="list-style-type: none"> <li>• Jeśli obiektyw ma zabrudzenia, na przykład odciski palców, należy wyczyścić obiektyw.</li> <li>• Przed zrobieniem zdjęcia należy sprawdzić, czy ramka AF jest zielona.</li> </ul>   |
| Aparat nie działa prawidłowo.                                   | <ul style="list-style-type: none"> <li>• Przyczyną może być tymczasowa niesprawność. Naciśnij przycisk resetowania. Jeżeli urządzenie nadal nie działa prawidłowo, należy skontaktować się z naszym centrum serwisowym w celu jego naprawy.</li> <li>• Akumulator może być rozładowany. Naładować aparat.</li> </ul>             |
| Nie można załadować kasetki filmu lub nie ładuje się właściwie. | <ul style="list-style-type: none"> <li>• Należy korzystać wyłącznie z filmów do fotografii natychmiastowej FUJIFILM „instax mini” (nie można używać innych filmów).</li> <li>• Wyrównaj żółty znacznik na kasetce filmu z żółtym znacznikiem na korpusie aparatu, aby załadować film.</li> </ul>                                 |
| Film nie rozładowuje się.                                       | <ul style="list-style-type: none"> <li>• Film może być źle wyrównany z powodu wstrząsów, takich jak wibracje lub upuszczenie. Włóż nową kasetkę filmu.</li> <li>• Jeśli film zaciął się, wyłącz aparat i włącz go ponownie. W przypadku utrzymywania się problemu, wyjmij zablokowany film i włóż nową kasetkę filmu.</li> </ul> |
| Niektóre lub wszystkie gotowe wydruki są białe.                 | Nie otwierać pokrywy komory filmu, aż wszystkie klatki filmu nie zostaną wykorzystane. Nienaświetlony film zostanie przedwcześnie naświetlony, jeśli pokrywa zostanie otwarta. Przedwcześnie naświetlony film będzie biały i nie będzie na nim żadnego obrazu.   |
| Wydruk jest nierówny.   | <ul style="list-style-type: none"> <li>• Nie potrząsaj, nie zginaj i nie składaj wydruku bezpośrednio po wydruku.</li> <li>• Nie zasłaniaj szczeliny wysuwu filmu.</li> </ul>  |

## WAŻNE UWAGI DOTYCZĄCE BEZPIECZEŃSTWA

Niniejszy produkt zaprojektowano z uwzględnieniem zasad bezpieczeństwa dla użytkownika i jego obsługa jest całkowicie bezpieczna pod warunkiem postępowania zgodnie z instrukcją obsługi. Ważne jest, aby obsługiwać prawidłowo zarówno produkt, jak i film „instax mini” i wykorzystywać je wyłącznie do drukowania zdjęć zgodnie z opisem w niniejszej instrukcji obsługi oraz instrukcji filmu „instax mini”. Zachowaj instrukcję obsługi w bezpiecznym i łatwo dostępnym miejscu, aby móc z niej skorzystać w przyszłości.

### OSTRZEŻENIE

Ten symbol oznacza zagrożenie, które może prowadzić do obrażeń ciała lub śmierci. Proszę postępować zgodnie z poniższymi instrukcjami.

### OSTRZEŻENIE

**⚠ W przypadku wystąpienia jednej z poniższych sytuacji, należy natychmiast odłączyć dedykowany kabel do ładowania, wyłączyć aparat i zaprzestać korzystania z aparatu.**

- Aparat silnie się nagrzewa, emituje dym lub zapach spalenizny albo działa w sposób nietypowy.
- Aparat wpadł do wody lub do aparatu dostały się jakiegokolwiek ciała obce.

**⚠ To urządzenie posiada wbudowany akumulator. Nie wystawiać go na nadmierne ciepło, nie wrzucać do otwartego ognia, nie upuszczać ani nie uderzać. Takie działanie może spowodować wybuch aparatu.**

### OSTRZEŻENIE

- ⚠ Nigdy nie podejmuj prób demontażu tego produktu. W przeciwnym razie możesz odnieść obrażenia ciała.
- ⚠ Jeśli aparat nie działa prawidłowo, aby uniknąć obrażeń ciała, nie próbuj samodzielnie naprawiać urządzenia.
- ⚠ Jeśli ten produkt zostanie upuszczony lub uszkodzony w taki sposób, że widoczne jest jego wnętrze, nie dotykaj go. Skontaktuj się ze sprzedawcą firmy FUJIFILM.
- ⚠ Nie dotykaj żadnych części znajdujących się pod tylną pokrywą. Może to spowodować obrażenia ciała.
- ⚠ Nigdy nie pozwalaj na to, aby produkt został zmoczony i nie dotykaj go mokrymi rękami. Niezastosowanie się do tego zalecenia może spowodować porażenie prądem.
- ⚠ Niezwłocznie odłączyć dedykowany kabel do ładowania, gdy akumulator będzie całkowicie naładowany.
- ⚠ Przechowuj w miejscu niedostępnym dla małych dzieci. Ten produkt może spowodować obrażenia ciała, gdy znajdzie się w rękach dziecka.
- ⚠ Nie przykrywaj ani nie owijaj aparatu, ani zasilacza sieciowego tkaniną, ani kocem. Może to spowodować nagromadzenie się gorąca i odkształcenie obudowy albo wywołać pożar.



Oznaczenie „CE” zaświadcza, że niniejszy produkt spełnia wymogi UE (Unii Europejskiej) dotyczące bezpieczeństwa, zdrowia publicznego, ochrony środowiska i konsumenta. („CE” jest skrótem od Conformité Européenne).

Firma FUJIFILM oświadcza niniejszym, że urządzenie radiowe typu „FI019” jest zgodne z dyrektywą 2014/53/UE.

Aby uzyskać więcej informacji, odwiedź witrynę internetową podaną poniżej.

[https://instax.com/mini\\_evo/en/spec.html](https://instax.com/mini_evo/en/spec.html)

## Podstawowa pielęgnacja aparatu

### ■ Obsługa aparatu i akumulatora

- PRZESTROGA - Nie narażać na działanie źródeł nadmiernego ciepła, takiego jak promienie słoneczne, ogień itp., gdyż może to spowodować wybuch lub wyciek łatwopalnego płynu lub gazu podczas użytkowania, przechowywania, transportu lub utylizacji.
- PRZESTROGA - Nie wrzucać akumulatora do ognia lub gorącego piekarnika oraz nie miażdżyć mechanicznie ani nie przecinać akumulatora, gdyż może to spowodować wybuch.
- PRZESTROGA - Nie wystawiać na działanie skrajnie niskiego ciśnienia powietrza na dużej wysokości, ponieważ może to spowodować wybuch lub wyciek łatwopalnego płynu lub gazu.

### ■ Konserwacja aparatu

1. Nie otwieraj pokrywy komory filmu, dopóki nie zostaną użyte wszystkie klatki filmu, ponieważ spowoduje to przedwczesne odsłonięcie pozostałego filmu i jego bezużyteczność.
2. Ten aparat to delikatne urządzenie. Nie wystawiaj go na działanie wody, piasku lub materiałów ziarnistych.
3. Nie używaj paska przeznaczanego do telefonów komórkowych lub innych podobnych produktów elektronicznych. Te paski są zwykle za słabe, aby bezpiecznie utrzymywać ciężar aparatu. Ze względów bezpieczeństwa używaj tylko pasków przeznaczonych do tego aparatu i używaj ich wyłącznie zgodnie z przeznaczeniem i instrukcją.
4. Do usuwania zanieczyszczeń nie używaj rozpuszczalników, takich jak rozcieńczalnik lub alkohol.
5. Nie należy pozostawiać aparatu bezpośrednio na słońcu lub w gorących miejscach, takich jak samochód. Nie pozostawiaj aparatu w wilgotnych miejscach przez dłuższy czas.
6. Środki odstraszające mole, np. naftalina, mogą mieć negatywny wpływ na aparat i odbitki. Aparat i odbitki należy przechowywać w bezpiecznym i suchym miejscu.
7. Zwróć uwagę, że zakres temperatur, w którym można używać aparatu, wynosi od +5 °C do +40 °C.
8. Dbaj o to, aby drukowane materiały nie naruszały praw autorskich, praw do obrazu, prywatności ani innych dóbr osobistych oraz dobrych obyczajów. Działania stanowiące naruszenie praw innych osób, dobrych obyczajów lub zakłócające porządek mogą być karalne lub podlegać innym sankcjom.

### ■ Obchodzenie się z monitorem LCD

Ponieważ monitor LCD można łatwo zarysować lub uszkodzić ostrymi lub twardymi przedmiotami, zalecamy przymocowanie do powierzchni monitora ochronnej folii (dostępnej w sprzedaży).

### ■ Ładowanie akumulatora

**Akumulator nie jest fabrycznie naładowany. Przed pierwszym użyciem należy całkowicie naładować akumulator.**

Ładowanie akumulatora przy pomocy dostarczanego, dedykowanego kabla do ładowania. Czas ładowania wydłuża się w temperaturze otoczenia poniżej +10 °C lub powyżej +35 °C. Nie podejmuj prób ładowania akumulatora w temperaturze

powyżej +40 °C; w temperaturze poniżej +5 °C akumulator nie będzie się ładował.

### ■ Trwałość eksploatacyjna akumulatora

W normalnej temperaturze trwałość akumulatora szacuje się na około 300 ładowań. Zauważalne skrócenie okresu utrzymywania ładunku przez akumulator oznacza, że akumulator osiągnął koniec swojej trwałości eksploatacyjnej.

### ■ Przestroga: Obsługa akumulatora

Akumulator i korpus aparatu mogą stać się ciepłe w dotyku po długim okresie użytkowania. Jest to normalne zjawisko.

### ■ Oznaczenia certyfikacyjne znajdują się wewnątrz komory filmu.

### ■ Przestrogi podczas drukowania

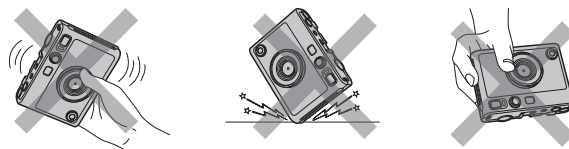

### ■ Konserwacja filmu „instax mini” i odbitek

Patrz instrukcja dołączona do filmu FUJIFILM „instax mini”, aby uzyskać informacje na temat użytkowania. Przestrzegaj wszystkich instrukcji dotyczących prawidłowego i bezpiecznego użytkowania.

1. Przechowuj film w chłodnym miejscu. Nie pozostawiaj filmu w miejscu o skrajnie wysokiej temperaturze (np. w zamkniętym samochodzie).
2. Nie przekuwaj, nie rozdieraj ani nie przecinaj kasetek filmu „instax mini”. Jeśli film ulegnie uszkodzeniu, nie używaj go.
3. Po włożeniu kasetki filmu do aparatu wykorzystaj film jak najszybciej.
4. Jeśli film był przechowywany w miejscu o skrajnie wysokiej lub niskiej temperaturze, przed drukowaniem zdjęć pozostaw go na jakiś czas w miejscu o temperaturze pokojowej, aby osiągnął temperaturę pokojową.
5. Pamiętaj, aby zużyć film przed jego datą przydatności do użycia.
6. Chronь film przed lotniskowymi urządzeniami do prześwietlania bagażu rejestrowanego i innymi źródłami silnego promieniowania rentgenowskiego. Na nieużytych filmie może pojawić się efekt zmatowienia itp. Zalecamy przewożenie aparatu i/lub filmu na pokładzie samolotu w bagażu podręcznym. (Aby uzyskać więcej informacji, skorzystaj z pomocy obsługi danego lotniska).
7. Chronь wywołane odbitki przed silnym światłem i przechowuj je w chłodnym i suchym miejscu.
8. Nie nakłuwaj ani nie przecinaj filmu, ponieważ zawiera on niewielką ilość żrącej pasty (silnie zasadowej). Nigdy nie pozwól, aby dziecko włożyło sobie film do buzi lub aby zwierzę wzięło film do pyska. Dopilnuj również, aby nie doszło do styczności pasty ze skórą i odzieżą.
9. Jeśli dojdzie do styczności pasty z wnętrza filmu ze skórą lub odzieżą, niezwłocznie splucz pastę dużą ilością wody. Jeśli pasta dostanie się do oczu lub ust, niezwłocznie zmyj miejsce styczności dużą ilością wody i skontaktuj się z lekarzem. Zwróć uwagę, że substancja zasadowa wewnątrz filmu pozostaje aktywna przez około 10 minut po wydrukowaniu zdjęcia.



**Informacje dotyczące identyfikowalności w Europie****Producent: FUJIFILM Corporation**

7-3, Akasaka 9-Chome, Minato-ku, Tokio

Japonia

**Autoryzowany przedstawiciel w Europie:****FUJIFILM Europe GmbH**

Balcke-Duerr-Allee 6, 40882 Ratingen

Niemcy

**Importer do UE: FUJIFILM Europe B.V.**

Oudenstaart 1, 5047 TK Tilburg

Holandia

**Importer do Wielkiej Brytanii: FUJIFILM UK Limited**

Fujifilm House, Whitbread Way,

Bedford, Bedfordshire, MK42 0ZE

Wielka Brytania

Jeśli masz jakieś pytania dotyczące tego produktu, skontaktuj się z autoryzowanym dystrybutorem FUJIFILM lub odwiedź witrynę internetową podaną poniżej  
<https://global.fujifilm.com/>

**FUJIFILM****FUJIFILM Corporation**

7-3, AKASAKA 9-CHOME, MINATO-KU, TOKYO 107-0052, JAPAN