

# NEO TOOLS

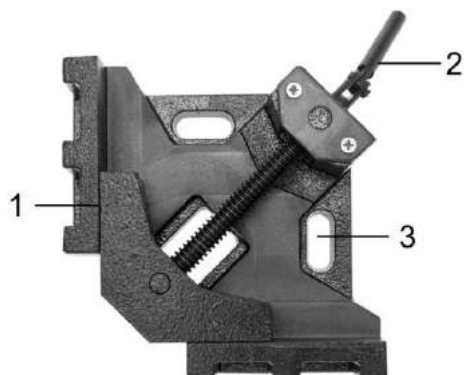

**PL**  
**INSTRUKCJA ORYGINALNA (OBSŁUGI)**  
**IMADŁO SPAWALNICZE 65 x 105 mm**

**34-040**

UWAGA: PRZED PRZYSTAPIENIEM DO UŻYTKOWANIA NALEŻY UWAŻNIE PRZECZYTAĆ NINIEJSZĄ INSTRUKCJĘ I ZACHOWAĆ JĄ DO DALSZEGO WYKORZYSTANIA.

#### BEZPIECZEŃSTWO

- Zachować porządek w miejscu pracy – brak porządku w miejscu pracy zwiększa prawdopodobieństwo wypadku.
- Nie dopuszczать dzieci i osób niepowołanych do pracy z urządzeniem.
- Imadło zawiera elementy ruchome. Nie pracować w luźnych ubraniach i biżuterii w celu uniknięcia wciągnięcia w mechanizm imadła. Trzymać włosy z dala od narzędzia.
- Stosować odpowiednią odzież ochronną – rękawice i okulary ochronne.
- W czasie pracy należy przyjmować naturalną, stabilną pozycję. W razie potrzeby dostosować pozycję imadła.
- W czasie pracy należy stale zachować uwagę i zwracać uwagę na otoczenie.
- Nie przeciążać urządzenia. Zbyt mocny docisk może spowodować uszkodzenie imadła lub obrabianego przedmiotu.
- Nie używać narzędzia w przypadku stwierdzenia jego uszkodzenia.
- Regularnie kontrolować stan techniczny urządzenia i stosować odpowiednią konserwację. Stan techniczny urządzenia należy kontrolować każdorazowo przed pracą.
- Pracować w sposób precyzyjny i uważny – fragment kowadła może zostać zniszczony podczas bezpośredniego uderzenia twardym narzędziem, co może skutkować obrażeniami.
- Używać tylko akcesoriów i części zamiennych rekomendowanych przez producenta.
- Napraw dokonywać może jedynie osoba wykwalifikowana.

#### OPIS RYSUNKU

1. Szczęki
2. Dźwignia docisku
3. Otwory montażowe

#### DANE TECHNICZNE

<b>35-040</b>	
Szerokość szczęk	65 / 105 mm
Maksymalne rozwarście szczęk	55 mm
Głębokość szczęk	34 mm
Masa	3,5 kg
Materiał wykonania korpusu	Żelwo

#### INSTRUKCJA OBSŁUGI

##### Montaż imadła

Imadło jest przeznaczone do montażu na stole warsztatowym lub innej powierzchni o odpowiedniej wytrzymałości. Stół warsztatowy powinien być odpowiednio ciężki lub trwale przymocowany do podłoża w celu uniknięcia drgań i wstrząsów w czasie pracy.

1. Ustawić imadło w miejscu montażu.
2. W podstawie imadła znajdują się otwory montażowe. Na podstawie ich położenia zaznaczyć lub napunktować miejsca przez które przełożone zostaną śruby montażowe.
3. Przewiercić otwory w stole warsztatowym.
4. Przełożyć śruby montażowe o odpowiedniej średnicy przez otwory w imadle i stole.
5. Przymocować imadło za pomocą podkładek i nakrętek. Nakrętki mocno dokręcić.

##### Zaciskanie imadła

Szczęki rozszerza się poprzez przekręcanie dźwigni przeciwnie do kierunku ruchu wskazówek zegara. Po osiągnięciu odpowiedniego rozwarcia można umieścić chwytny element między szczękami. Szczęki zaciska się poprzez dokręcenie dźwigni zgodnie ze wskazówkami zegara. Przedmiot obrabiany należy dociskać z umiarkowaną siłą zapewniającą stabilność. Zbyt duża siła docisku może spowodować uszkodzenie chwytanego elementu.

##### PRZECHOWYWANIE I KONSERWACJA

W celu zachowania długotrwałej sprawności urządzenia po każdym użyciu powinno być ono czyszczone poprzez przetarcie, odkurzenie lub

przedmuchiwanie. Nie należy używać rozpuszczalników ani środków mogących spowodować korozję imadła.

Regularnie smarować elementy ruchome.

Przechowywać w suchym i czystym miejscu, poza dostępem dzieci.

#### OCHRONA ŚRODOWISKA



Produktu nie należy wyrzucać wraz z domowymi odpadkami, lecz oddać je do utylizacji w odpowiednich zakładach. Sprzęt nie poddany recyklingowi stanowi potencjalne zagrożenie dla środowiska i zdrowia ludzi.

„Grupa Topex Spółka z ograniczoną odpowiedzialnością” Spółka komandytowa z siedzibą w Warszawie, ul. Pograniczna 2/4 (dalej: „Grupa Topex”) informuje, iż wszelkie prawa autorskie do treści niniejszej instrukcji (dalej: „Instrukcja”), w tym m.in. jej tekstu, zamieszczonych fotografii, schematów, rysunków, a także jej kompozycji, należą wyłącznie do Grupy Topex i podlegają ochronie prawnej zgodnie z ustawą z dnia 4 lutego 1994 roku, o prawie autorskim i prawach pokrewnych (tj. Dz. U. 2006 Nr 90 Poz 631 z późn. zm.). Kopiowanie, przetwarzanie, publikowanie, modyfikowanie w celach komercyjnych całości Instrukcji jak i poszczególnych jej elementów, bez zgody Grupy Topex wyrażonej na piśmie, jest surowo zabronione i może spowodować pociągnięcie do odpowiedzialności cywilnej i karniej.

#### GWARANCJA I SERWIS

Serwis Centralny GTX Service Sp. z o.o. Sp.k.

ul. Pograniczna 2/4 tel. +48 22 364 53 50 02-285 Warszawa e-mail bok@gtxservice.com

Sieć Punktów Serwisowych do napraw gwarancyjnych i pogwarancyjnych dostępna na platformie internetowej gtxservice.pl

Zeskanuj QR kod i wejdź na gtxservice.pl



**EN**  
**TRANSLATION (USER) MANUAL**  
**CORNER WELDING VISE VISE 65 x 105 MM**

**35-040**

CAUTION: BEFORE USING THE DEVICE READ THIS MANUAL CAREFULLY AND KEEP IT FOR FUTURE REFERENCE.

#### SAFETY

- Keep the workplace clean – disorder in the workplace increases the likelihood of an accident.
- Keep children and unauthorized people away from the device
- The vice contains moving parts. Do not work with loose clothes and jewelry to avoid being caught in the vice mechanism. Keep your hair away from the tool.
- Use appropriate protective clothing - protective gloves and glasses.
- When working, keep a natural, stable position. If necessary, adjust the position of the vice.
- During work, always be aware of your surroundings.
- Do not overload the device. Too much force may cause damage to the vise or crush the workpiece.
- Do not use the tool if it's damaged.
- Check the technical condition of the device on regular manner and use proper way of maintenance. Technical condition of the tool should always be inspected before use.
- Work in safe and precise way. Front part of the vise may crack on direct hit with hard tool, which may cause damage to the operator.
- Use only spare parts and accessories recommended by manufacturer.
- Repairs may only be performed by a qualified person.

#### DESCRIPTION

1. Jaws
2. Pressure lever
3. Mounting hole

#### TECHNICAL DATA

<b>35-040</b>	
Jaw width	65 / 105 mm