

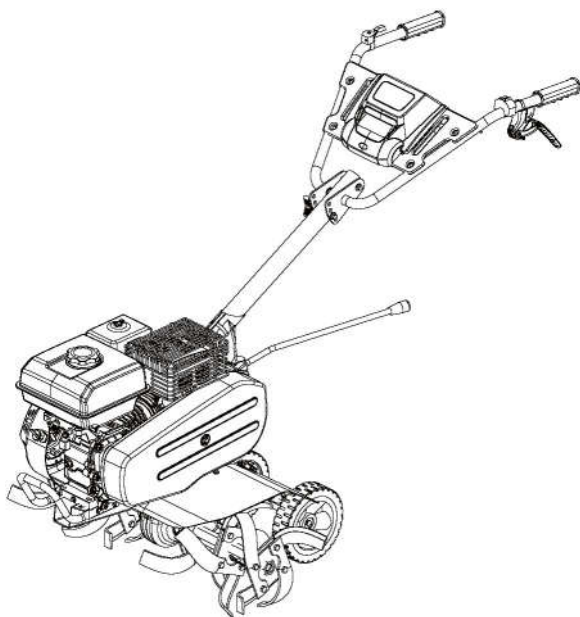

GLEBOGRYZARKA SPALINOWA INSTRUKCJA OBSŁUGI RG3.6-60Q-D

6974880290582



Dziękujemy za wybór glebogryzarki naszej firmy.

To kompaktowa, lekka, wielofunkcyjna i wysoce wydajna maszyna do pracy przy uprawach. Może poruszać się po wzgórzach, pracować w wodzie, wjeżdżać na wzniesienia i pokonywać rowy, swobodnie się poruszać i łatwo zmieniać kierunek. Nadaje się szczególnie do różnego rodzaju prac na terenach pagórkowatych, na suchych glebach, polach ryżowych, w sadach, ogrodach, szklarniach itp. Podstawowe funkcje glebogryzarki obejmują uprawę, orkę, drenowanie i transport. Ponadto, po wyposażeniu w kompatybilne urządzenia peryferyjne, może być również stosowana do pompowania wody, oprysków, zbioru roślin, wytwarzania energii elektrycznej, wysiewu nawozów i nasion, mlócenia, cięcia winorośli, rozdrabniania itp. Glebogryzarka ma prostą konstrukcję, można ją łatwo naprawić i ograniczyć jej zużycie. Jest to idealna rolnicza mikro-maszyna.

Przed rozpoczęciem korzystania z urządzenia przeczytaj uważnie instrukcję obsługi. Może pomóc w rozwiązaniu wszelkich problemów podczas montażu, użytkowania i naprawy maszyny. Dzięki ciągłym innowacjom i ulepszaniu produktów, zawartość instrukcji obsługi może nieznacznie różnić się od rzeczywistych warunków.

Jeśli napotkasz jakieś problemy lub masz jakieś dobre sugestie, skontaktuj się z nami.

SPIS TREŚCI

1. ETYKIETY BEZPIECZEŃSTWA	2
2. INSTRUKCJA BEZPIECZEŃSTWA	3
3. BUDOWA GLEBOGRYZARKI	5
4. MONTAŻ	6
5. STEROWANIE	8
6. PRZED ROZPOCZĘCIEM PRACY	10
7. OBSŁUGA	11
8. SERWISOWANIE	17
9. PRZECHOWYWANIE	23
10. TRANSPORT	24
11. SPECYFIKACJE	25

UMIEJSCOWIENIE ETYKIET BEZPIECZEŃSTWA

Etykiety te ostrzegają przed potencjalnymi zagrożeniami, które mogą spowodować poważne obrażenia ciała. Należy dokładnie zapoznać się z etykietami, uwagami dotyczącymi bezpieczeństwa oraz środkami ostrożności opisanymi w niniejszej instrukcji.

1. **Ostrzeżenie: Przeczytaj instrukcję obsługi przed rozpoczęciem korzystania z urządzenia.**
2. **Niebezpieczeństwo obrażeń – Rotujące noże:** Przed wykonaniem jakiegokolwiek konserwacji lub naprawy odłącz fajkę świecy zapłonowej i przeczytaj instrukcję.
3. **Niebezpieczeństwo obrażeń: wirujące noże.**
4. **Ryzyko wyrzucania przedmiotów:** Utrzymuj osoby postronne z dala od urządzenia
5. **Ryzyko narażenia na hałas i pył:** Nosić słuchawki i okulary ochronne.



6. **Niebezpieczeństwo poparzenia, nie dotykać cylindra, obudowy tłumika i przyległych ram podczas użytkowania i przez 20 minut po wyłączeniu silnika. Długi okres jest konieczny, jeżeli temperatura otoczenia jest wyższa niż 20°C.**



7. **OSTRZEŻENIE:** Nie należy zdejmować osłony. Poważne naprawy pasów należy przeprowadzać wyłącznie w specjalistycznym warsztacie.



2. INSTRUKCJA BEZPIECZEŃSTWA

1) Szkolenie

a) Należy uważnie przeczytać instrukcje. Należy zapoznać się z elementami sterującymi oraz zasadami prawidłowego użytkowania urządzenia;

b) Nigdy nie zezwalaj na użytkowanie maszyny dzieciom lub osobom nie zaznajomionym z niniejszymi instrukcjami. Lokalne przepisy mogą ograniczać wiek operatora;

c) Nigdy nie pracuj, gdy w pobliżu znajdują się ludzie, zwłaszcza dzieci lub zwierzęta domowe;

d) Należy pamiętać, że operator lub użytkownik jest odpowiedzialny za wypadki lub zagrożenia dla innych osób lub ich mienia.

2) Przygotowanie

a) Podczas pracy należy zawsze nosić solidne obuwie i długie spodnie. Nie należy obsługiwać urządzenia boso lub w odkrytych sandałach;

b) Należy dokładnie sprawdzić teren, na którym ma być używany sprzęt i usunąć wszystkie przedmioty, które mogą zostać wyrzucone przez maszynę;

c) **OSTRZEŻENIE** - Benzyna jest wysoce łatwopalna:

- Paliwo należy przechowywać w pojemnikach przeznaczonych specjalnie do tego celu;

- Paliwo należy tankować wyłącznie na wolnym powietrzu i nie palić podczas tankowania;

- Wlewaj paliwo przed uruchomieniem silnika. Nigdy nie zdejmuj korka zbiornika paliwa ani nie dolewaj benzyny, gdy silnik pracuje lub gdy jest gorący;

- w przypadku rozlania benzyny nie należy próbować uruchamiać silnika, lecz odsunąć maszynę od miejsca rozlania i unikać tworzenia jakichkolwiek źródeł zapłonu do momentu rozproszenia się oparów benzyny;

- dobrze zamocować wszystkie korki zbiornika paliwa i pojemników;

d) Wymień uszkodzone tłumiki;

e) Przed użyciem zawsze sprawdzaj wzrokowo, czy narzędzia nie są zużyte lub uszkodzone. Wymieniać zużyte lub uszkodzone elementy i śruby w zestawach, aby zachować równowagę.

3) Obsługa

a) Nie uruchamiaj silnika w zamkniętej przestrzeni, w której mogą gromadzić się niebezpieczne opary tlenu węgla;

b) Pracuj wyłącznie przy świetle dziennym lub przy dobrym oświetleniu sztucznym;

c) Na stokach należy zawsze utrzymywać stabilną pozycję;

d) Chodzić, a nie biegać z maszyną;

e) Podczas zmiany kierunku jazdy na pochyłościach należy zachować szczególną ostrożność;

f) Nie należy pracować na zbyt stromych zboczach;

g) Zachowaj szczególną ostrożność podczas cofania lub przyciągania maszyny do siebie;

h) Nie zmieniaj ustawień regulatora obrotów silnika ani nie zwiększaj nadmiernie prędkości obrotowej silnika;

i) Silnik należy uruchamiać ostrożnie, zgodnie z instrukcjami producenta, trzymając stopy z dala od narzędzia (narzędzi);

j) Nie należy umieszczać rąk ani stóp w pobliżu lub pod obracającymi się elementami;

k) nigdy nie należy podnosić ani przenosić maszyny, gdy silnik pracuje;

l) Zatrzymaj silnik:

- Zawsze, gdy odchodzisz od maszyny;
- przed tankowaniem;

m) Zmniejsz ustawienie przepustnicy podczas wyłączenia silnika i, jeżeli silnik jest wyposażony w zawór odcinający, zakręć paliwo po zakończeniu pracy;

4) Konserwacja i przechowywanie

- Utrzymuj wszystkie nakrętki, śruby i wkręty w dobrym stanie, aby zapewnić bezpieczną pracę urządzenia;
- Nigdy nie przechowuj urządzenia z benzyną w zbiorniku wewnątrz budynku, gdzie opary mogą dotrzeć do otwartego płomienia lub iskry;
- Przed przechowywaniem w jakimkolwiek pomieszczeniu należy odczekać, aż silnik ostygnie;
- Aby zmniejszyć zagrożenie pożarowe, utrzymuj silnik, tłumik i miejsce przechowywania benzyny wolne od materiałów roślinnych i nadmiernego tłuszczu;
- Wymieniaj zużyte lub uszkodzone części dla bezpieczeństwa;
- Jeżeli konieczne jest opróżnienie zbiornika paliwa, należy to zrobić na wolnym powietrzu.

3. BUDOWA GLEBOGRYZARKI

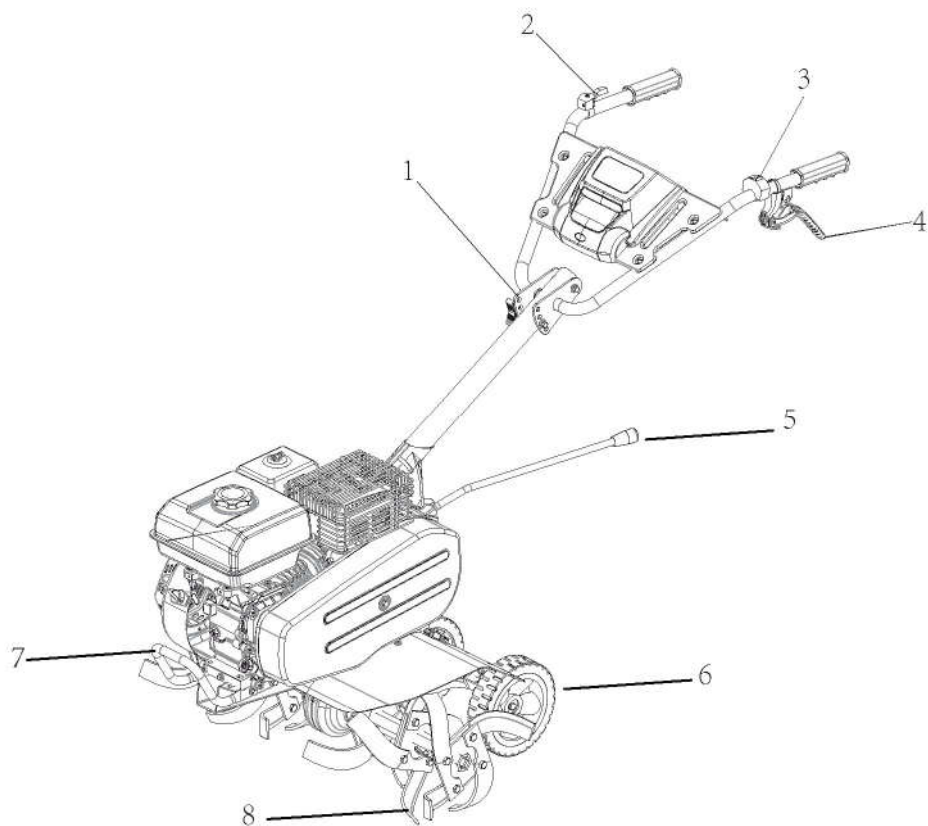

1. Regulator wysokości uchwyty
2. Dźwignia przepustnicy
3. Przełącznik
4. Dźwignia sprzęgła
5. Dźwignia zmiany biegów
6. Koło
7. Zderzak
8. Ostrze

4. MONTAŻ

UWAGA:

Prace montażowe powinny być wykonywane wyłącznie przez specjalnie przeszkolony personel.

4.1 ROZPAKOWANIE

4.1.1 Wyjąć wszystkie luźne elementy z kartonu.

4.1.2 Usunąć plastikową torbę i urządzenie jest gotowe do montażu.

4.2 Zmontować rurę łączącą z przekładnią za pomocą czterech śrub M8x20.



4.3 Uchwyt

4.3.1 Zamontować uchwyt z rurą łączącą.

4.3.2 Dokręcić je za pomocą regulatora uchwytu.



4.4 Dźwignia zmiany biegów

4.4.1 Zdjąć pokrywę komory pasów.

4.4.2 Zdejmij pasywne koło pasowe.

4.4.3 Zamontować dźwignię zmiany biegów za pomocą sworznia.



4.4.4 Montaż pasywnego koła pasowego i pokrywy komory pasa.

4.5 Ostrze

4.5.1 Przechylić maszynę na lewą stronę.

4.5.2 Zamocować skrajne ostrze po prawej stronie za pomocą sworznia.



4.5.3 Montaż lewego ostrza bocznego wykonać w sposób opisany powyżej.

4.6 Koło

4.4.1 Zamontować koło za pomocą sworznia i śruby jak pokazano poniżej.



5. STEROWANIE

5.4 DŹWIGNIA ZAWORU PALIWA

Zawór paliwowy otwiera i zamyka przepływ między zbiornikiem paliwa a gaźnikiem.

Aby silnik mógł pracować, dźwignia zaworu paliwa musi znajdować się w położeniu "ON".

Gdy silnik nie jest używany, należy pozostawić dźwignię zaworu paliwa w pozycji "OFF", aby zapobiec zalaniu gaźnika i ograniczyć możliwość wycieku paliwa..

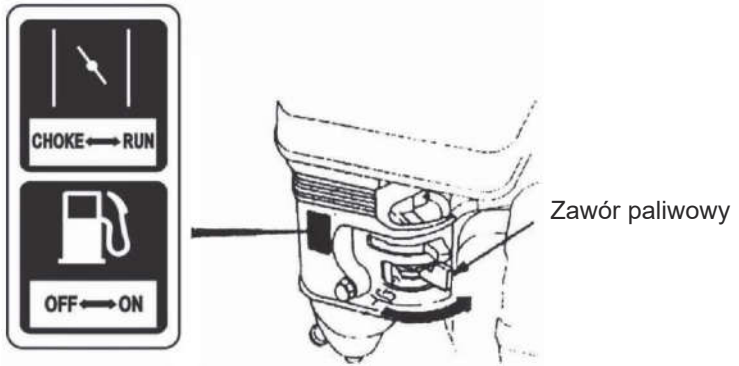

5.2 DŹWIGNIA PRZEPUSTNICY

Dźwignia przepustnicy służy do sterowania prędkością obrotową silnika.

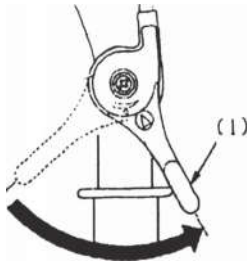

Ustawienie dźwigni przepustnicy w położeniu "H" powoduje szybszą pracę silnika, a w położeniu "L" - wolniejszą.

5.3 UCHWYT DO ROZRUCHU RĘCZNEGO

W celu uruchomienia silnika należy pociągnąć za uchwyt rozrusznika



5.4 DŹWIGNIA SPRZĘGŁA

Znajduje się ona przy lewej ręczce. Naciśnięcie dźwigni sprzęgła powoduje uruchomienie ostrzy glebogryzarki.

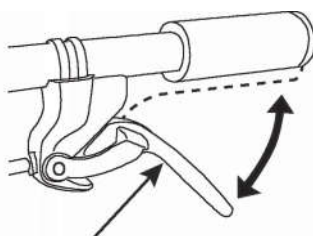

Dźwignia sprzęgła

5.4 DŹWIGNIA ZMIANY BIEGÓW

Maszyna ma dwa biegi. Dźwignia zmiany biegów powinna być ustawiona w odpowiedniej pozycji, aby maszyna mogła jechać do przodu lub do tyłu. (patrz 7.2.2)

6. PRZED ROZPOCZĘCIEM PRACY

6.1 SPRAWDZENIE STANU OGÓLNEGO

- Rozejrzyj się wokół i zajrzyj pod silnik, czy nie ma śladów wycieków oleju lub benzyny.
- Usuń nadmiar brudu i zanieczyszczeń, szczególnie wokół tłumika i rozrusznika ręcznego.
- Poszukaj śladów uszkodzeń.
- Sprawdź, czy wszystkie osłony i pokrywy są na swoim miejscu, a wszystkie nakrętki, śruby i wkręty są dokręcone.

6.2 SPRAWDZENIE SILNIKA

- Sprawdź poziom oleju (patrz 8.5).
Aby ułatwić transport, w silniku nie ma paliwa ani oleju, przed użyciem napełnij silnik olejem.
- Sprawdź filtr powietrza (patrz 8.9).
- Sprawdź poziom paliwa (patrz 8.4).

UWAGA: Silnik bez oleju może ulec poważnemu uszkodzeniu. Przed rozpoczęciem pracy zawsze sprawdzaj poziom oleju. Podczas sprawdzania maszyna musi stać na równym podłożu.

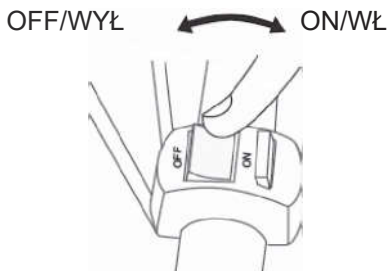

7.1.4 Przesunąć dźwignię przepustnicy w lewo.

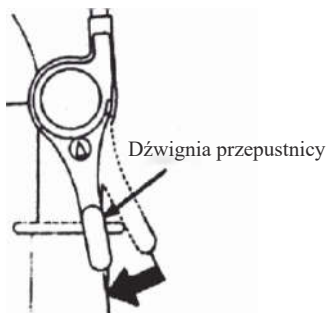

7.1.5 Upewnij się, że dźwignia zmiany biegów znajduje się w naturalnej pozycji (patrz 7.2.2).

7.1.6 Lewą ręką chwyć mocno uchwyt, aby upewnić się, że maszyna jest stabilna. Prawą ręką lekko pociągnij za uchwyt rozrusznika do momentu wyczucia oporu, a następnie pociągnij mocno. Następnie delikatnie cofnij uchwyt rozrusznika.

UWAGA

Nie dopuść, aby uchwyt rozrusznika uderzył z powrotem o silnik. Aby zapobiec uszkodzeniu rozrusznika, uchwyt należy delikatnie cofnąć.



7.1.7 W miarę rozgrzewania się silnika należy stopniowo otwierać ssanie.

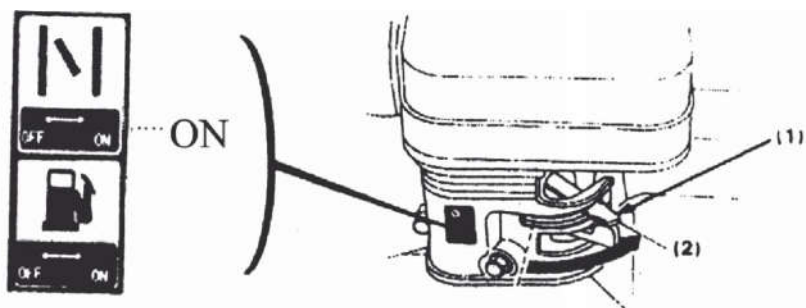

(1) Dźwignia ssania (2) "ON/WŁ"

7.2 OBSŁUGA GLEBOGRYZARKI

7.2.1 Uruchomić silnik w sposób opisany powyżej. Przed rozpoczęciem pracy należy pozostawić silnik na kilka minut, aby się rozgrzał.

7.2.2 Ustawić dźwignię zmiany biegów w żądanym położeniu (do przodu).

Silnik	Model	Skrzynia biegów
R80-V	XPW-750T MICRO FORCE	1 bieg wsteczny, 1 bieg przedni

7.2.3 Naciśnij dźwignię sprzęgła do pozycji "MOVE", a maszyna zacznie poruszać się do przodu/tyłu.

7.2.4 Zwolnij dźwignię sprzęgła do pozycji "STOP", aby zatrzymać maszynę.

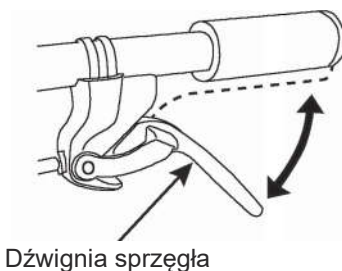
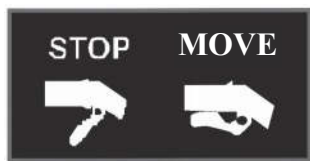

UWAGA: Jeżeli dźwignia zmiany biegów nie włączażądanego biegu, zatrzymaj silnik, a następnie naciśnij dźwignię sprzęgła i lekko poruszaj glebogryzarką, aby ponownie włączyć bieg.

UWAGA Zmniejsz prędkość obrotową silnika (ustaw dźwignię przepustnicy w niskim położeniu) przed uruchomieniem sprzęgła.

UWAGA

Zawsze zwalniaj dźwignię sprzęgła w pozycji "STOP", zanim zaczniesz operować dźwignią zmiany biegów.

Jeśli ziemia przykleiła się do ostrza, nie próbuj jej usuwać przed

- **Zwolnieniem dźwigni sprzęgła.**
- **Zatrzymaniem silnika.**
- **Odlączeniem fajki świecy zapłonowej.**
- **Odczekaniem do 30 minut po użyciu, aby silnik ostygł.**
- **Nie wolno wkładać rąk do komory ostrzy.**

7.3 ZATRZYMANIE SILNIKA/PO ZAKOŃCZENIU PRACY W SYTUACJI AWARYJNEJ

Natychmiast przestaw przełącznik silnika w pozycję "OFF".

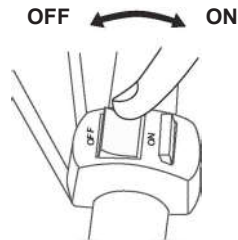

Zazwyczaj po zakończeniu pracy należy wyłączyć silnik, wykonując następujące czynności.

7.3.1 Przesunąć dźwignię przepustnicy całkowicie w prawo.

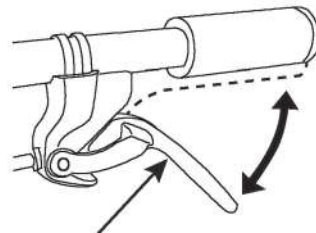
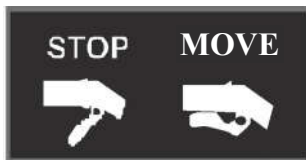

Dźwignia sprzęgła

7.3.2 Ustawić przełącznik silnika w pozycji "OFF".

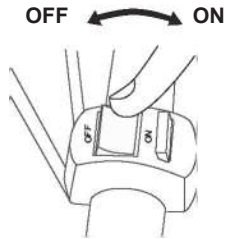

7.3.3 Przesunąć dźwignię zaworu paliwa do pozycji "OFF".

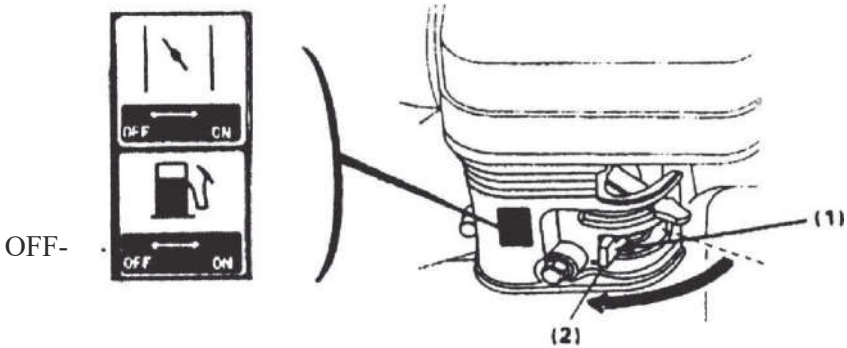

7.3.4 Wyczyścić oba ostrza.

Uwaga: Po zakończeniu pracy należy odczekać do 30 minut, aby silnik ostygł.

7.3.5 Dokręcić poluzowane śruby i nakrętki.

7.3.6 Sprawdzić, czy nie ma luźnych lub uszkodzonych części. Jeśli to konieczne, wymień uszkodzone części.

7.3.7 Odłączanie fajki świecy zapłonowej. (patrz 8.10)

8. SERWISOWANIE

8.1 ŚRODKI OSTROŻNOŚCI

Przed przystąpieniem do konserwacji lub naprawy należy upewnić się, że silnik jest wyłączony. Pozwoli to wyeliminować kilka potencjalnych zagrożeń:

- Zatrucie tlenkiem węgla z wydechu silnika.

Nigdy nie uruchamiaj maszyny w pomieszczeniach zamkniętych. Spaliny zawierają tlenek węgla, który jest bardzo toksycznym gazem.

- Oparzenia gorącymi częściami.

Przed dotknięciem należy poczekać, aż silnik ostygnie, a po zakończeniu pracy - do 30 minut.

- Obrażenia spowodowane przez ruchome części.

Przed rozpoczęciem pracy należy przeczytać instrukcje i upewnić się, że dysponuje się odpowiednimi narzędziami i umiejętnościami.

Aby zmniejszyć prawdopodobieństwo pożaru lub wybuchu, należy zachować ostrożność podczas pracy z benzyną. Do czyszczenia części należy używać wyłącznie niepalnego rozpuszczalnika, a nie benzyny. Należy trzymać papierosy, iskry i płomień z dala od wszystkich części związanych z paliwem.

8.2 HARMONOGRAM KONSERWACJI

REGULARNY OKRES KONSERWACJI(4)	Przed każdym użyciem	Po 5 godz. lub po miesiącu	Co 25 godz. lub co 3 miesiące	Co 50 godz. lub co 6 miesięcy	Co 100 godz. lub co 6 miesięcy	Co 250 godz. lub co 2 lata
Olej silnikowy	Sprawdź	Zmiana(2)		Wymienić(2)		
Filtr powietrza	Sprawdź		Wyczyścić(1)	Wyczyścić (1)		Wymienić
Smarowanie połączeń	Po każdym 10 godz.(3)					
Olej przekładniowy	Za pierwszym razem po 40 godzinach, później co 80 godzin.					
Pojemnik na osady				Wyczyścić		
Świeca zapłonowa					Sprawdź Wyregulować	Wymienić
Obroty biegu jałowego					Sprawdź Wyregulować	
Luz zaworów					Sprawdź Wyregulować	
Komora spalania	Po każdym 300 godz. (3)					
Zbiornik paliwa				Wyczyścić		
Filtr paliwa				Wyczyścić		
Przewód paliwowy	Co 2 lata (w razie potrzeby wymienić) (3)					

- (1) Częściej przeprowadzać konserwację, gdy silnik jest używany w miejscach o dużym zapyleniu.
- (2) Wymieniaj olej co 25 godzin pracy, gdy jest używany przy dużym obciążeniu lub w wysokich temperaturach otoczenia.
- (3) Te elementy powinny być serwisowane przez technika.

8.3 TANKOWANIE

Używanie benzyny bezołowiowej zmniejsza ilość osadów w silniku i na świecach zapłonowych oraz wydłuża żywotność układu wydechowego.

OSTRZEŻENIE

- Benzyna jest wysoce łatwopalna i wybuchowa, a podczas tankowania można ulec poparzeniu lub poważnym obrażeniom.
- Zatrzymaj silnik i trzymaj z dala od źródeł ciepła, iskier i ognia.
- Paliwo należy tankować wyłącznie na wolnym powietrzu.
- Benzyna jest trująca, należy uważać, aby nie wdychać oparów.

Montaż i główne prace naprawcze mogą być wykonywane wyłącznie przez specjalnie przeszkolony personel.

8.4 DOLEWANIE PALIWA

8.2.1 Zdejmij korek zbiornika paliwa.

8.2.2 Dolej paliwa do dolnej granicy poziomu paliwa na szyjce zbiornika paliwa. Nie należy przepelniać zbiornika. Przed uruchomieniem silnika należy wytrzeć rozlane paliwo.

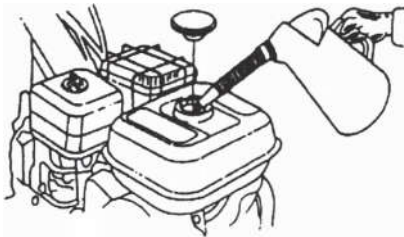

Limit paliwa



8.5 KONTROLA POZIOMU OLEJU SILNIKOWEGO

8.5.1 Sprawdzić poziom oleju przy wyłączonym silniku.

8.5.2 Wyjąć korek wlewu oleju/bagnet i wytrzeć go do czysta.

8.5.3 Włożyć korek wlewu oleju/bagnet do szyjki wlewu oleju, jak pokazano na rysunku, ale nie wkręcać go, a następnie wyjąć, aby sprawdzić poziom oleju.

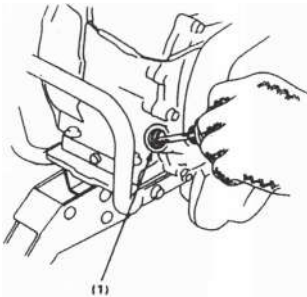

(1)

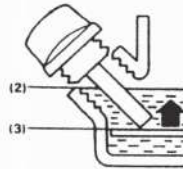

(1) Korek wlewu oleju/bagnet

(2) Górna granica

(3) Dolna granica

8.5.4 Jeśli poziom oleju znajduje się w pobliżu lub poniżej dolnego oznaczenia na miarce, należy zdjąć korek wlewu oleju/bagnet i napełnić zalecany olejem do górnego oznaczenia (dolna krawędź otworu wlewu oleju). Nie przepelniać.

8.5.5 Ponownie zamontować korek wlewu oleju/bagnet.

8.6 ZALECENIA DOTYCZĄCE OLEJU SILNIKOWEGO

Olej jest głównym czynnikiem wpływającym na wydajność i żywotność. Do ogólnego użytku zaleca się stosowanie 4-suwowego samochodowego oleju SAE 10W-30.

Rysunek 9

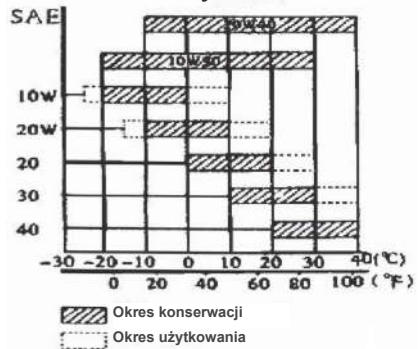

8.7 WYMIANA OLEJU

Spuścić olej silnikowy, gdy silnik jest ciepły. Olej spływa szybko i całkowicie.

8.7.1 Przekręć zawór paliwa do pozycji wyłączonej, aby ograniczyć możliwość dostania się paliwa.

8.7.2 Ustawić odpowiedni pojemnik obok silnika, aby zebrać zużyty olej.

8.7.3 Wykręcić śrubę spustową i spuścić olej do pojemnika, lekko przechylając silnik w kierunku korka wlewu oleju/bagnetu.

8.7.4 Ustawiając silnik w pozycji poziomej, napełnić go do górnego znaku granicznego na bagnecie zalecanym olejem (klasa SAE 15W-40).

Pojemność oleju w silniku: 0,35 l

Pojemność oleju w skrzyni biegów: 0,65 l

OSTRZEŻENIE

- Praca silnika z niskim poziomem oleju może spowodować jego uszkodzenie.

- Olej silnikowy jest trujący, należy uważać, aby go nie dotykać.

8.7.1 Ponownie zamontować korek wlewu oleju/bagnetu.

Zaleca się oddanie zużytego oleju w szczelnie zamkniętym pojemniku do lokalnego centrum recyklingu lub stacji obsługi w celu regeneracji. Nie należy wyrzucać go do kosza, wylewać na ziemię ani spuszczać do kanalizacji.

8.8 SMAROWANIE

OSTRZEŻENIE

Nie wolno wykonywać żadnych czynności serwisowych zanim:

Silnik nie zostanie zatrzymany.

Nie zostanie zdjęta fajka świecy zapłonowej.

Smaruj połączenia co 10 godzin pracy i przed długim przechowywaniem. Należy używać oleju 10W.

Nie należy smarować żadnych części wewnątrz przekładni. Wszystkie łożyska i tuleje są smarowane i nie wymagają konserwacji.

Smarowanie tych części spowoduje jedynie przedostanie się smaru na tarczę cierną i talerz napędowy, co może spowodować uszkodzenie tarczy cierniej pokrytej gumą.

W przypadku przechowywania przez dłuższy czas wyżej wymienione części należy lekko przetrzeć tłustą szmatą, aby zapobiec rdzewieniu.

8.9 KONSERWACJA FILTRA POWIETRZA

Zanieczyszczony filtr powietrza ogranicza przepływ powietrza do gaźnika, zmniejszając osiągi silnika. Jeśli silnik pracuje w miejscach o dużym zapyleniu, należy czyścić filtr powietrza częściej niż podano w **HARMONOGRAMIE KONSERWACJI**.

UWAGA:

Eksplatacja silnika bez filtra powietrza lub z uszkodzonym filtrem powietrza powoduje przedostawanie się zanieczyszczeń do silnika, co prowadzi do jego szybkiego zużycia.

8.9.1 KONTROLA

- (1) Zdejmij pokrywę filtra powietrza i wyjmij wkład.
- (2) Wkład papierowy: Umyj wkład za pomocą domowych detergentów i ciepłej wody (lub niepalnych lub mających wysoką temperaturę zapłonu rozpuszczalników czyszczących) i wysusz.
- Wkład piankowy: Namoczyć w czystym oleju silnikowym aż do nasycenia. Wycisnąć nadmiar oleju, w przeciwnym razie silnik będzie dymił na etapie rozruchu.
- (3) Oczyszczyć pokrywę i wewnętrzną powierzchnię filtra powietrza mokrą szmatką, uważając, aby kurz nie dostał się do gaźnika.
- (4) Ponownie zainstaluj wkład i załóż pokrywę filtra powietrza.

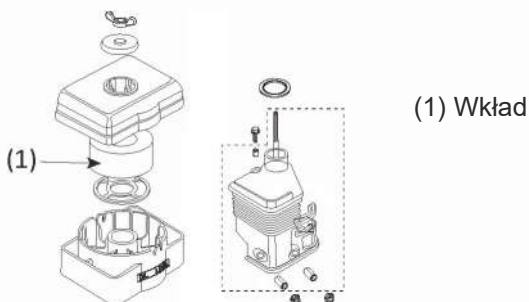

8.9.2 CZYSZCZENIE

1. Zdjąć pokrywę filtra powietrza i wkład piankowy, jak opisano w procedurze KONTROLA.
2. Wyjąć wkład papierowy z filtra powietrza.
3. Papierowy wkład filtra powietrza: Stuknąć kilkakrotnie wkładem filtra o twardą powierzchnię, aby usunąć zanieczyszczenia. Nigdy nie próbuj usuwać zanieczyszczeń szcztoką; szcztokowanie spowoduje wciśnięcie zanieczyszczeń w głąb włókien.
4. Piankowy wkład filtra powietrza: Wyczyścić w ciepłej wodzie z mydłem, spłukać i dokładnie wysuszyć. Zanurzyć wkład filtra w czystym oleju silnikowym, a następnie wycisnąć cały nadmiar oleju.
5. Nadmiar oleju ogranicza przepływ powietrza przez wkład piankowy i może przenieść się na wkład papierowy, nasączając go i zatykając.
6. Zetrzeć brud z wnętrza podstawy i pokrywy filtra powietrza, używając wilgotnej szmatki. Należy uważać, aby brud nie dostał się do kanału powietrznego prowadzącego do gaźnika.
7. Ponownie zamontować wkłady filtra powietrza i upewnić się, że oba wkłady są prawidłowo ustawione. Zamontować pokrywę filtra powietrza i dobrze dokręcić śruby skrzydełkowe.

8.10 SERWIS ŚWIEC ZAPŁONOWYCH

Zalecana świeca zapłonowa: F6RTC

1. Zdejmij fajkę świecy zapłonowej i usuń wszelkie zanieczyszczenia z okolic świecy zapłonowej.
2. Wykręć świecę zapłonową za pomocą klucza do świec zapłonowych.
3. Skontroluj świecę zapłonową. Wymień ją, jeżeli elektrody są zużyte lub jeżeli izolator jest pęknięty lub wyszczerbiony.
4. Zmierzyć szczelinę elektrod świecy zapłonowej za pomocą odpowiedniego miernika. Szczelina powinna wynosić 0,028-0,031 cala (0,70-0,80 mm). W razie potrzeby skoryguj szczelinę, ostrożnie wyginając elektrodę boczną.

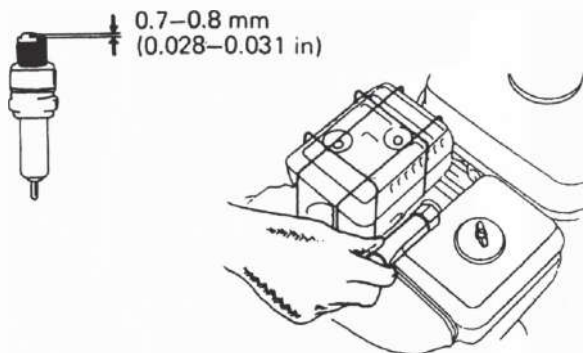

5. Zamontuj świecę zapłonową ostrożnie, ręcznie, aby uniknąć przekręcenia gwintu.
6. Po osadzeniu świecy zapłonowej dokręć ją kluczem do świec zapłonowych, aby docisnąć podkładkę uszczelniającą.

W przypadku ponownego instalowania używanej świecy zapłonowej dokręć 1/8-1/4 obrotu po osadzeniu świecy.

W przypadku instalacji nowej świecy zapłonowej dokręć 1/2 obrotu po osadzeniu świecy.

UWAGA

Luźna świeca zapłonowa może przekręcić się i uszkodzić silnik.

Nadmierne dokręcenie świecy zapłonowej może spowodować uszkodzenie gwintów w głowicy cylindra.

7. Założyć fajkę świecy zapłonowej.

8.11 Linka sprzęgła

Sprawdzić swobodny odstęp w następujący sposób. Jeśli odległość nie jest prawidłowa, poluzować nakrętkę zabezpieczającą i skorygować śrubę. Następnie dokręcić nakrętkę zabezpieczającą i sprawdzić, czy dźwignia sprzęgła działa prawidłowo.

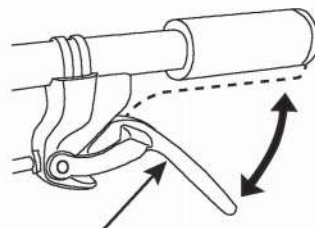
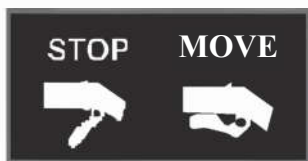

Dźwignia sprzęgła

9 PRZECHOWYWANIE

Nigdy nie przechowuj maszyny z benzyną w zbiorniku paliwa w miejscu o ograniczonej przestrzeni i złej wentylacji. Opary benzyny mogą przedostać się do otwartych płomieni, iskier, papierosów itp.

Jeżeli maszyna ma być przechowywana przez okres dłuższy niż 30 dni, zaleca się zastosowanie następujących metod.

1. Opróżnij zbiornik paliwa.
 2. Uruchom silnik i pozwól mu pracować, aż zatrzyma się z powodu braku paliwa.
 3. Wymień olej silnikowy, jeśli nie było to robione przez 3 miesiące.
 4. Wykręć świecę zapłonową i wpuść do otworu niewielką ilość oleju silnikowego (około 30 ml).
- Przekręć kilka razy korbą silnika. Wkręć z powrotem świecę zapłonową.
5. Dokładnie wyczyść całą maszynę.
 6. Nasmaruj wszystkie części, jak pokazano powyżej w części SMAROWANIE.
 7. Sprawdź maszynę pod kątem uszkodzeń, w razie potrzeby naprawić.
 8. Poprawić wszelkie uszkodzenia lakieru.
 9. Zabezpieczyć powierzchnie metalowe przed rdzą.
 10. W miarę możliwości maszynę należy przechowywać w pomieszczeniach zamkniętych.

10 TRANSPORT

Jeżeli silnik był uruchomiony, przed załadowaniem maszyny na pojazd transportowy należy odczekać co najmniej 15 minut, aby ostygł. Gorący silnik i układ wydechowy może spowodować poparzenia i zapłon niektórych materiałów.

Podczas transportu należy przymocować maszynę, aby ograniczyć możliwość wycieku paliwa. Ustaw dźwignię zaworu paliwa w pozycji OFF.

11 SPECYFIKACJE

	Artykuł	XPW-750T MICRO FORCE
Silnik	Model	R210-V Silnik benzynowy
	Typ silnika	Chłodzony powietrzem, czterosuwowy, OHV, jednocylindrowy
	Pojemność skokowa (mL)	79
	Maks. Moc [kW/(r/min)]	1.7
	Maks. Moment obrotowy [N-m/(r/min)]	4.5
	Układ zapłonowy	Magneto
	Zużycie paliwa(g/kw.h)	≤450
	Pojemność zbiornika paliwa (L)	3,6 l
	Ilość oleju silnikowego (L)	0.35
Glebozryzarka	Wymiary maszyny (długość x szerokość wysokości) (mm)	1470*610*950
	Szerokość robocza (mm)	650
	Głębokość robocza (mm)	≥110
	Tryb uruchamiania	Rozrusznik ręczny
	Tryb przenoszenia napędu	Przekładnia pasowa i zębata
	Tryb połączenia	Pasowe
	Masa netto (kg)	55
<p>Poziom natężenia hałasu (w pozycji operatora): 90,5dB(A)</p> <p>Poziom natężenia hałasu: 98,3dB(A)</p>		

POLITYKA GWARANCYJNA MULTIPOWER QUALITY AND SERVICES S.R.L.

Firma Multipower S.r.l. zobowiązuje się do usunięcia wad produkcyjnych lub wadliwych materiałów w produktach wprowadzonych na rynek w okresie 12 miesięcy od daty sprzedaży przez sprzedawcę detalicznego, a maksymalnie 18 miesięcy od daty wystawienia faktury sprzedaży przez Multipower.

Roszczenia gwarancyjne należy składać na odpowiednim formularzu MRG01; formularz należy wypełnić, podając typ wyrobu, numer seryjny, rodzaj stwierdzonej usterki, części, których dotyczy usterka, oraz załączając wszelkie zdjęcia lub filmy pomocnicze. Formularz należy przesłać pocztą elektroniczną do firmy Multipower (dane kontaktowe podane w punkcie "I"), która rozpatrzy zgłoszenie i może poprosić o dodatkowe informacje w celu ustalenia przyczyny usterki i udzielenia odpowiedzi klientowi.

Firma Multipower zastrzega sobie prawo do naprawy usterki w sposób, który uzna za najlepszy, dostarczając wszelkie części zamienne niezbędne do wykonania naprawy. Za robociznę pobierana jest opłata w wysokości 25,00 euro/godzinę bez podatku VAT. Klient powinien na własny koszt dostarczyć maszynę do najbliższego centrum serwisowego. Koszty transportu i podróży nie są uwzględniane.

A) Gwarancja jest uznawana tylko wtedy, gdy zalecenia dotyczące obsługi i konserwacji zawarte w instrukcjach obsługi są w pełni przestrzegane.

- przed użyciem należy zapoznać się z instrukcją obsługi
- sprawdzić ilość i rodzaj środków smarnych, które należy wprowadzić do silnika i przekładni, jeśli jest obecna.
- stosować produkt wyłącznie do dozwolonych zastosowań
- przeprowadzać konserwację w ustalonych odstępach czasu, używając oryginalnych części zamiennych
- W celu dokonania napraw gwarancyjnych należy skontaktować się z autoryzowanym serwisem.

B) Co jest wyłączone z gwarancji (wcześniejsza informacja dla klienta)

Z gwarancji wyłączone są

- Wszystkie produkty, których warunki gwarancji wygasły.

- Wszystkie produkty, dla których klient nie jest w stanie udokumentować dowodu zakupu paragonem lub fakturą.
- Uszkodzenia wynikające z niewłaściwego użytkowania produktu
- Brak konserwacji zgodnej z terminami i czynnościami podanymi w instrukcjach obsługi.
- Wszystkie gaźniki w silnikach spalinowych, chyba że usterka ujawni się przy pierwszym uruchomieniu lub, w każdym przypadku, w ciągu 6 miesięcy od daty zakupu. Gaźnik jest bowiem narażony na działanie benzyny, która może być zanieczyszczona lub mieć pozostałości po odparowaniu, co z czasem, ale także w przypadku niewłaściwej konserwacji, może pogorszyć działanie samego gaźnika.
- Wszelkie operacje czyszczenia, konserwacji i regulacji
- Wszelkie czynności związane z montażem, przygotowaniem i uruchomieniem wyrobu.
- Modyfikacje dokonane na urządzeniu
- Wszystkie części podlegające zużyciu, takie jak np. filtry oleju, filtry powietrza, filtry paliwa, łopatki, paski, powłoki lakiernicze itp.



Wszelkie obrażenia ciała i/lub uszkodzenia mienia spowodowane przez produkt niezgodny z wymaganiami należy zgłosić firmie Multipower.

B) Dokumentacja dla klienta końcowego.

Zawsze należy wystawić klientowi końcowemu dokument poświadczający odbiór produktu dostarczonego przez niego do naprawy. Dokument powinien zawierać dane osobowe klienta, dane identyfikacyjne maszyny, datę i rodzaj zgłoszonej usterki.

Uwaga:

W przypadku napraw, które nie mogą być uznane w ramach gwarancji, zalecamy zaproponowanie klientowi kosztorysu naprawy. Jeśli szacunkowe koszty naprawy produktu przekroczą 50% wartości samego produktu, należy rozważyć możliwość jego wymiany na nowy. Wybór między naprawą a zakupem nowego produktu zawsze należy do klienta.

C) Wszelkie roszczenia gwarancyjne muszą być zatwierdzone przez firmę Multipower.

- W ciągu 3 dni roboczych od otrzymania formularza zgłoszenia gwarancyjnego, z wyłączeniem świąt, dni wolnych od pracy i okresów zamknięcia, firma Multipower prześle pocztą elektroniczną odpowiedź o zatwierdzeniu lub odrzuceniu zgłoszenia gwarancyjnego. Żadne z zatwierdzeń nie będzie poparte uzasadnieniem.

- W przypadku uznania gwarancji firma Multipower może zdecydować, według własnego uznania, czy zezwolić na naprawę, czy też rozważyć wymianę produktu.



Jeśli serwis przystąpi do naprawy lub wymiany produktu u klienta końcowego bez wysłania zgłoszenia lub oczekiwania na odpowiedź od firmy Multipower, wówczas serwisowi nie przysługuje żadne odszkodowanie, jeśli firma Multipower odrzuci roszczenie gwarancyjne lub podejmie inną decyzję.

D) Wykonywania napraw gwarancyjnych uprzednio autoryzowanych przez Multipower.

Po otrzymaniu upoważnienia do naprawy w ramach gwarancji, serwis przeprowadzi naprawę w następujący sposób:

- w ciągu 10 dni roboczych od otrzymania takiej zgody, jeśli naprawa nie wymaga zastosowania części zamiennych.
- w ciągu 10 dni roboczych od otrzymania żądanych części zamiennych; części zamienne zatwierdzone i wysłane przez Multipower.
- Zdemontowane i/lub uszkodzone części należy przechowywać i pozostawić do dyspozycji firmy Multipower, która podejmie decyzję o ich przyjęciu z powrotem lub zezwoli na ich złomowanie.

E) Dostarczenie naprawionego produktu do klienta.

- Po zakończeniu naprawy serwis powiadomi klienta, aby odebrał produkt.

F) Zwrot kosztów robocizny/wynagrodzeń

- Serwisom przysługuje zwrot kosztów w wysokości 25,00 EUR za godzinę pracy w związku z pracami gwarancyjnymi.
- Faktury za zwrot kosztów robocizny związane z gwarancjami zatwierdzonymi przez Multipower należy przesać w ciągu 30 dni od zakończenia naprawy. Multipower zatwierdza fakturowanie na warunkach obowiązujących między stronami.



Za prace podjęte przez serwis bez uprzedniego upoważnienia ze strony firmy Multipower nie przysługuje zwrot kosztów.

G) Wszelkie uszkodzenia stwierdzone podczas odbioru/rozładunku towarów

Jeżeli po otrzymaniu towaru klient stwierdzi jakiegokolwiek uszkodzenia powstałe w wyniku transportu lub uszkodzenia opakowania, musi umieścić pisemnie

zastrzeżenie na dokumentach przewozowych i powiadomić o tym fakcie kierowcę. Następnie należy niezwłocznie poinformować firmę Multipower, dokumentując stwierdzone uszkodzenie.



Należy zapoznać się z instrukcjami obsługi i konserwacji, instrukcjami dotyczącymi części zamiennych oraz siecią serwisową dostępną na stronie internetowej:

www.multi-power.it

H) Dane kontaktowe firmy Multipower do zgłaszania i przekazywania roszczeń gwarancyjnych:

- Marco Messori: tel. 348 306 33 99 vendite@multi-power.it
- Lino Soliani: tel. 337 163 74 45 assistenza@multi-power.it



RAPORT Z REKLAMACJI KLIENTA				Data	Nr ref. sprzedawcy.
Sprzedawca lub klient sieci Multipower _____					
Dane kontaktowe _____					
Użytkownik końcowy lub klient:			Adres, telefon:		
Opis modelu i typ maszyny:		Numer seryjny:		Data zakupu, numer rachunku / dok.	
Silnik:		Numer seryjny:		Data powstania usterki	
Opis problemu:			Badanie:		
Części zamienne			Propozycja rozwiązania		
Części zamienne				Części zamienne	
Ilość	kod	opis	koszt	Ilość	kod
Godziny pracy _____					
Zastrzeżone Multipower				Rif. Multipower	
Data otwarcia pliku		Potwierdzenie gwarancji		<input type="checkbox"/>	
Data zamknięcia		Nieuznanie gwarancji		<input type="checkbox"/>	
Referencje handlowe		Przypisana odpowiedzialność		_____	
Wniosek o zwrot wadliwego materiału		Poniesione koszty ogółem		_____	
Data zwrotu wadliwego materiału		Strona pokrywająca koszty		_____	
Notatki różne					

Dystrybucja i autoryzowany serwis na terenie POLSKI

Bottari Polska sp. z o.o.

Ul. Długa 7

96-325 Radziejowice Parcel

www.bottari.pl

W przypadku pytań lub problemów prosimy o kontakt z naszym serwisem:

www.bottari.pl

reklamacje@bottari.pl

tel. +46 858 28 93

Formularz zgłoszeniowy / kontaktowy www.bottari.pl/reklamacje-czesci-zamienne