

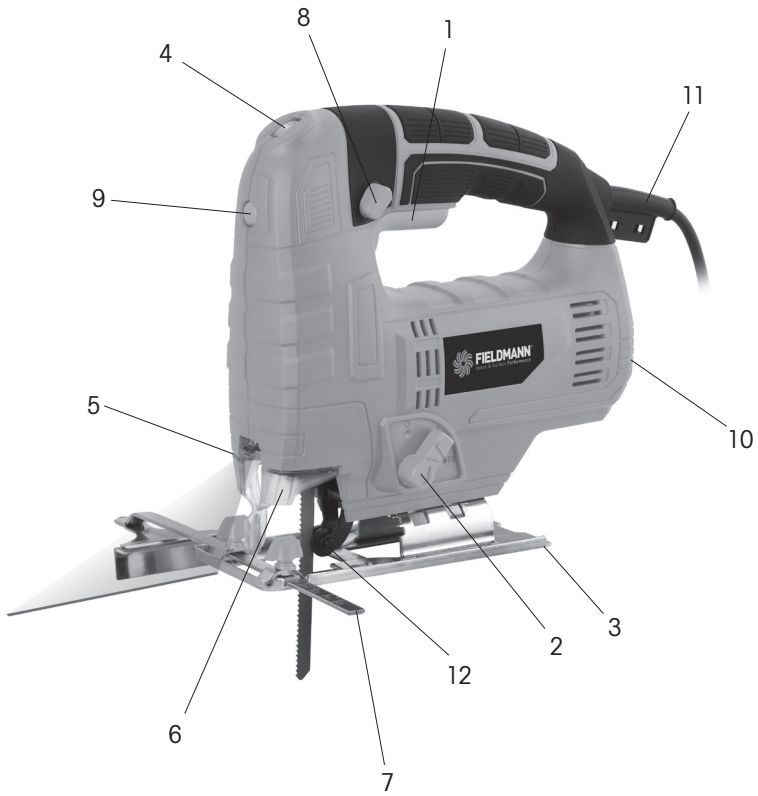

FDP 200805-E

1



Wyrzynarka elektryczna

INSTRUKCJA OBSŁUGI

Dziękujemy za dokonanie zakupu wyrzynarki elektrycznej. Przed rozpoczęciem użytkowania należy dokładnie zapoznać się z treścią niniejszej instrukcji obsługi i zachować ją na przyszłość.

SPIS TREŚCI

ILUSTRACJE	3
1. OGÓLNE PRZEPISY BEZPIECZEŃSTWA	62
Ważne uwagi dotyczące bezpieczeństwa	
Opakowanie	
Instrukcja obsługi	
2. SYMBOLE	71
3. OPIS URZĄDZENIA I ZAWARTOŚCI OPAKOWANIA	72
4. OGÓLNE ZALECENIA BEZPIECZEŃSTWA	72
5. SZCZEGÓLNE ZALECENIA BEZPIECZEŃSTWA	77
6. OCHRONA SŁUCHU.....	78
7. EKSPLOATACJA	78
8. DBAŁOŚĆ O URZĄDZENIE	81
9. GWARANCJA.....	81
10. DEKLARACJA ZGODNOŚCI	82
11. DANE TECHNICZNE	83
12. LIKWIDACJA	84

1. OGÓLNE PRZEPISY BEZPIECZEŃSTWA

⚠ UWAGA! Przed użyciem należy uważnie przeczytać instrukcję użytkowania.

Ważne uwagi dotyczące bezpieczeństwa

- ✿ Produkt należy starannie rozpakować, należy zwrócić uwagę na wyjęcie z opakowania wszystkich części produktu.
- ✿ Produkt należy przechowywać w miejscu suchym, zabezpieczyć przed dostępem dzieci.
- ✿ Przebrać wszelkie uwagi i instrukcje. Zaniedbania w stosunku do uwag i instrukcji mogą być powodem urazu, pożaru i/lub ciężkiego zranienia.

Opakowanie

Produkt jest zapakowany do opakowania chroniącego go przed uszkodzeniem w czasie transportu. Opakowanie jest surowcem wtórnym i należy poddać je recyklingowi.

Instrukcja obsługi

Przed rozpoczęciem korzystania z urządzenia należy zapoznać się z poniższymi przepisami bezpieczeństwa i instrukcją obsługi. Należy zapoznać się z elementami obsługi i właściwym korzystaniem z urządzenia. Instrukcje należy przechowywać w celu późniejszego z niej korzystania. Przez okres trwania gwarancji zaleca się przechowanie oryginalnego opakowania wraz z materiałami opakunkowymi, dokument zakupu i kartę gwarancyjną. Przechowanie opakowania ułatwi w przyszłości ewentualny transport urządzenia (przeprowadzka, odesłanie do naprawy).

📖 Uwaga: Jeżeli nastąpi przekazanie urządzenia innym użytkownikom, należy przekazać również instrukcję obsługi. Stosowanie się do zaleceń zawartych w instrukcji zapewni właściwe użytkowanie urządzenia. Instrukcja obsługi zawiera również instrukcje konserwacji urządzenia i napraw.

Producent nie ponosi odpowiedzialności za wypadki lub szkody powstałe w wyniku nie stosowania się do niniejszej instrukcji obsługi.

2. SYMBOLE



Niniejszy produkt został wyprodukowany zgodnie z obowiązującymi normami.



Przed uruchomieniem urządzenia należy dokładnie zapoznać się z instrukcją obsługi.

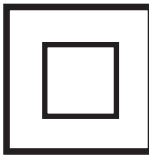

Podwójna izolacja.



Sprzęt ochronny dla oczu



Sprzęt ochronny dla uszu



Nie wyrzucac

3. OPIS URZĄDZENIA I ZAWARTOŚCI OPAKOWANIA

Opis pilarki (patrz: ilustracja 1)

- | | |
|---------------------------------|-----------------------------------|
| 1 - Wyłącznik główny (WŁ./WYŁ.) | 7 - Prowadnica |
| 2 - Regulator ruchu wahadłowego | 8 - Blokada wyłącznika |
| 3 - Podstawa | 9 - Włącznik celownika laserowego |
| 4 - Regulator obrotów | 10 - Podłączenie do odkurzacza |
| 5 - Promień laserowy | 11 - Przewód zasilający |
| 6 - Osłona ochronna | 12 - Mocowanie brzeszczotu |

Zawartość opakowania

Urządzenie należy ostrożnie wyjąć z opakowania i sprawdzić, czy opakowanie zawiera wszystkie elementy:

- ✿ Wyrzynarka
- ✿ rostkątny prowadnik odległości linii cięcia
- ✿ Brzeszczot - 2szt.
- ✿ Karta gwarancyjna
- ✿ Instrukcja obsługi

W razie braku lub uszkodzenia elementów, należy zwrócić się do punktu sprzedaży, w którym urządzenie zostało zakupione.

4. OGÓLNE ZALECENIA BEZPIECZEŃSTWA

Prosimy uważnie przeczytać poniższe zalecenia bezpieczeństwa, zapamiętać je i zachować na przyszłość

- ⚠ OSTRZEŻENIE!** Przy korzystaniu z maszyn elektrycznych i elektronarzędzi trzeba przestrzegać i dotrzymywać następujących zaleceń bezpieczeństwa ze względu na zabezpieczenie przed możliwym porażeniem prądem elektrycznym, zranieniem ludzi i niebezpieczeństwem powstania pożaru. Pojęcie „elektonarzędzie” odnosi się we wszystkich niżej podanych zaleceniach zarówno do elektronarzędzi zasilanych z sieci (przewodem zasilającym), jak i narzędzi zasilanych z akumulatora (bez przewodu zasilającego). Wszystkie ostrzeżenia i zalecenia należy przechować do ewentualnego wykorzystania w przyszłości.

Środowisko pracy

- ✿ Miejsce pracy należy utrzymywać w czystości i zapewnić w nim dobre oświetlenie. Nieporządek i niewystarczające oświetlenie miejsca pracy mogą stać się przyczyną wypadku. Porządkujemy narzędzia, z których nie korzystamy w danej chwili.
- ✿ Nie korzystamy z elektronarzędzi w środowisku zagrożonym niebezpieczeństwem powstania pożaru albo wybuchu, to znaczy w miejscach, w których występują cieple palne, gazy albo pyły. W elektronarzędziu na komutatorze powstaje iskrzenie, które może spowodować zapłon pyłów albo oparów.
- ✿ Przy korzystaniu z elektronarzędzi ograniczamy dostęp niepowołanych osób, a szczególnie dzieci do przestrzeni roboczej! Jeżeli będziecie rozpraszani, możecie stracić kontrolę nad wykonywaną czynnością. W żadnym razie nie pozostawiamy elektronarzędzi bez nadzoru. Uniemożliwiamy dostęp zwierzęt od tych urządzeń.

Bezpieczeństwo elektryczne

- ✿ Wtyczka przewodu zasilającego elektronarzędzia musi pasować do gniazdka sieciowego. Nigdy i w żaden sposób nie przerabiamy konstrukcji wtyczki. Do zasilania narzędzia, które ma we wtyczce przewodu zasilającego styk ochronny (bolec), nigdy nie stosujemy rozgałęźników, ani innych elementów przejściowych. Nieuszkodzona wtyczka i odpowiednie gniazdko ograniczają niebezpieczeństwo porażenia prądem elektrycznym. Uszkodzone albo poplątane przewody zasilające zwiększają niebezpieczeństwo porażenia prądem elektrycznym. Jeżeli przewód sieciowy jest uszkodzony, to trzeba go wymienić na nowy przewód sieciowy, który można zakupić w autoryzowanym ośrodku serwisowym albo u importera.
- ✿ Wystrzegamy się dotykania ciałem do uziemionych przedmiotów takich, jak na przykład rurociągi, grzejniki centralnego ogrzewania, kuchenki i lodówki. Niebezpieczeństwo porażenia prądem elektrycznym jest większe, jeżeli nasze ciało jest połączone z ziemią.
- ✿ Nie narażamy elektronarzędzi na działanie deszczu, wilgoci albo mokrego środowiska. Elektronarzędzi nigdy nie dotykamy mokrymi rękami. Elektronarzędzi nigdy nie myjemy pod bieżącą wodą, ani nie zanurzamy do wody.
- ✿ Przewodu zasilającego nie używamy do innego celu, niż ten, do którego jest przeznaczony. Nigdy nie nosimy i nie ciągniemy elektronarzędzi za przewód zasilający. Nie wyciągamy wtyczki z gniazdka przez pociągnięcie za przewód. Chronimy przewody elektryczne przed uszkodzeniami mechanicznymi spowodowanymi przez ostre albo gorące przedmioty.
- ✿ Elektronarzędzie zostało wykonane wyłącznie do zasilania przemiennym prądem elektrycznym. Zawsze sprawdzamy, czy napięcie elektryczne w sieci odpowiada danym zamieszczonym na tabliczce znamionowej narzędzia.
- ✿ Nigdy nie pracujemy z narzędziem, które ma uszkodzony przewód elektryczny albo wtyczkę, ewentualnie upadło na ziemię i jest uszkodzone w jakikolwiek inny sposób.

- ✿ W przypadku zastosowania przedłużacza zawsze sprawdzamy, czy jego parametry techniczne odpowiadają danym zamieszczonym na tabliczce znamionowej narzędzia. Jeżeli elektronarzędzie jest wykorzystywane na zewnątrz, trzeba stosować przedłużacz przystosowany do użytku zewnętrznego. Przy zastosowaniu przedłużacza zwijanego na szpuli, trzeba go rozwinąć, aby nie doszło do przegrzania przewodu.
- ✿ Jeżeli elektronarzędzie ma być wykorzystywane w pomieszczeniu wilgotnym albo na zewnątrz, to można z niego korzystać tylko, jeżeli jest podłączone do obwodu elektrycznego z wyłącznikiem różnicowoprądowym ≤ 30 mA.. Korzystanie z obwodu elektrycznego z wyłącznikiem różnicowoprądowym /RCD/ zmniejsza zagrożenie porażenia prądem elektrycznym.
- ✿ Ręczne elektronarzędzia trzymamy wyłącznie za izolowane uchwyty przeznaczone do ich trzymania, ponieważ przy pracy może dojść do kontaktu narzędzia tnącego albo wierzącego z niewidocznym przewodem albo z przewodem zasilającym nasze narzędzie.

Bezpieczeństwo osób

- ✿ Przy korzystaniu z elektronarzędzi musimy być ostrożni i przewidujący, poświęcić maksymalną uwagę czynności, którą właśnie wykonujemy. Koncentrujemy się na swojej pracy. Nie pracujemy z elektronarzędziem, jeżeli jesteśmy zmęczeni albo jesteśmy pod wpływem narkotyków, alkoholu albo lekarstw. Nawet chwilowa nieuwaga przy korzystaniu z elektronarzędzi może spowodować poważny wypadek z udziałem osób. Przy pracy z elektronarzędziem nie wolno jeść, pić i palić tytoniu.
- ✿ Korzystamy ze środków ochronnych. Zawsze korzystamy ze środków do ochrony oczu. Stosujemy środki ochronne odpowiadające rodzajowi pracy, którą wykonujemy. Środki ochronne, jak na przykład respirator, obuwie bezpieczeństwa z zabezpieczeniem przeciwpoślizgowym, nakrycie głowy albo ochrona słuchu stosowane zgodnie z warunkami pracy zmniejszają ryzyko wypadku z udziałem osób.
- ✿ Wstrzegamy się niekontrolowanego włączenia narzędzia. Nie przenosimy narzędzia, które jest włączone do sieci elektrycznej, z palcem na wyłączniku albo na przycisku do włączania. Przed podłączeniem do napięcia elektrycznego sprawdzamy, czy wyłącznik albo przycisk są w położeniu „wyłącz”. Przenoszenie narzędzia z palcem na wyłączniku albo z włączoną wtyczką narzędzia do gniazdka przy włączonym wyłączniku w instalacji może być przyczyną poważnego wypadku.
- ✿ Przed włączeniem narzędzia usuwamy wszystkie klucze i przyrządy służące do regulacji. Klucz do regulacji albo inny przyrząd, który będzie pozostawiony przymocowany do obracającej się części elektronarzędzia może spowodować obrażenia u osób.
- ✿ Zawsze utrzymujemy stabilną pozycję i równowagę. Pracujemy tylko tam, dokąd bezpiecznie sięgamy. Nigdy nie przeceniamy własnych możliwości. Nie korzystamy z elektronarzędzi, jeżeli jesteśmy zmęczeni.

- ✿ Ubieramy się w odpowiedni sposób. Korzystamy z odzieży roboczej. Nie nosimy luźnych ubrań, ani biżuterii. Dbamy o to, aby nasze włosy, ubranie, rękawice albo jakaś inna część ciała nie znalazła się w bezpośredniej bliskości wirujących albo rozgrzanych części elektronarzędzi.
- ✿ Podłączamy urządzenie do odsysania pyłu. Jeżeli narzędzie ma możliwość podłączenia urządzenia do wychwytywania albo odsysania pyłu zapewniamy, aby zostało ono dobrze podłączone i wykorzystywane. Korzystanie z tych urządzeń może ograniczyć niebezpieczeństwo powodowane obecnością pyłu.
- ✿ Dobrze zamocowujemy obrabiany przedmiot. Korzystamy z zacisku stolarskiego albo ścisku do mocowania części, która będzie obrabiana.
- ✿ Nie korzystamy z elektronarzędzi będąc pod wpływem alkoholu, narkotyków, lekarstw albo innych substancji odurzających i uzależniających.
- ✿ To urządzenie nie jest przeznaczone do używania przez osoby (łącznie z dziećmi) o zmniejszonych predyspozycjach fizycznych, umysłowych albo mentalnych albo nie posiadające odpowiedniej wiedzy i doświadczenia, jeżeli nie są one pod dozorem albo nie zostały pouczone o zasadach korzystania z tych urządzeń przez osoby odpowiedzialne za ich bezpieczeństwo. Dzieci muszą być pod dozorem, aby mieć pewność, że nie będą się bawić tym urządzeniem.

Stosowanie elektronarzędzi i ich konserwacja

- ✿ Elektronarzędzia należy zawsze odłączyć od sieci elektrycznej w przypadku jakiegokolwiek problemu przy pracy, przed każdym czyszczeniem albo konserwacją, przy każdym przemieszczeniu i po zakończeniu pracy! Nigdy nie pracujemy z elektronarzędziem, jeżeli jest ono w jakikolwiek sposób uszkodzone.
- ✿ Jeżeli narzędzie zacznie wydawać nienormalny dźwięk albo wydzielać podejrzany zapach, należy natychmiast przerwać pracę.
- ✿ Elektronarzędzi nie wolno przeciążać. Elektronarzędzie będzie pracować lepiej i bezpieczniej, jeżeli będzie użytkowane z obrotami, do których jest zaprojektowane. Korzystamy wyłącznie ze sprawnych narzędzi, które są przeznaczone do danej czynności. Sprawne narzędzie lepiej i bezpieczniej wykona pracę, do której zostało skonstruowane.
- ✿ Nie korzystamy z elektronarzędzi, których nie można bezpiecznie włączyć i wyłączyć za pomocą wyłącznika. Stosowanie takiego narzędzia jest niebezpieczne. Wadliwe wyłączniki muszą być wymienione przez certyfikowany serwis.
- ✿ Narzędzie odłączamy od źródła energii elektrycznej przed rozpoczęciem jego regulacji, wymiany wyposażenia albo konserwacji. Ten środek ogranicza niebezpieczeństwo przypadkowego włączenia.
- ✿ Niewykorzystywane elektronarzędzia należy uporządkować i przechowywać tak, aby były poza zasięgiem dzieci i osób niepowołanych. Elektronarzędzia w rękach niedoświadczonych użytkowników mogą być niebezpieczne. Elektronarzędzia przechowuje się w suchym i bezpiecznym miejscu.

- ✿ Elektronarzędzia należy utrzymywać w dobrym stanie. Okresowo kontrolujemy regulacje poruszających się części i ich luzy. Kontrolujemy, czy nie doszło do uszkodzenia osłon ochronnych albo innych części, które mogą zagrozić bezpiecznemu działaniu elektronarzędzi. Jeżeli narzędzie jest uszkodzone, to przed dalszym użyciem trzeba zapewnić jego specjalistyczną naprawę. Wiele wypadków zostało spowodowanych przez źle konserwowane elektronarzędzia.
- ✿ Narzędzia tnące muszą być czyste i ostre. Dobrze utrzymane i naostrzone narzędzia ułatwiają pracę, ograniczają niebezpieczeństwo wypadku, a pracę z nimi łatwiej się kontroluje. Zastosowanie innego wyposażenia, niż to, które jest opisane w instrukcji obsługi może spowodować uszkodzenie narzędzia i stać się przyczyną wypadku.
- ✿ Elektronarzędzia, wyposażenie, narzędzia robocze itp. wykorzystuje się zgodnie z tymi zaleceniami i w taki sposób, który jest wymagany dla konkretnego elektronarzędzia z uwzględnieniem danych warunków i rodzaju wykonywanej pracy. Zastosowanie narzędzia do innych celów, niż te, do których jest przeznaczone, może doprowadzić do niebezpiecznych sytuacji.

Korzystanie z narzędzi akumulatorowych

- ✿ Przed włożeniem akumulatora sprawdzamy, czy wyłącznik jest w położeniu „0-wyłącz”. Włożenie akumulatora do włączonego elektronarzędzia może doprowadzić do niebezpiecznych sytuacji.
- ✿ Do ładowania akumulatorów stosujemy tylko ładowarki zalecane przez producenta. Zastosowanie ładowarki do innego typu akumulatora może spowodować jego uszkodzenie i powstanie pożaru.
- ✿ Korzystamy tylko z akumulatorów przeznaczonych dla danego narzędzia. Zastosowanie innych akumulatorów może spowodować wypadek albo powstanie pożaru.
- ✿ Jeżeli akumulator nie jest wykorzystywany, należy go przechowywać oddzielnie od takich przedmiotów metalowych, jak zaciski, klucze, śruby i inne drobne przedmioty metalowe, które mogą spowodować zwarcie styków akumulatora. Zwarcie akumulatora spowodować wypadek, oparzenia albo powstanie pożaru.
- ✿ Z akumulatorami należy postępować ostrożnie. Przy nieostrożnym postępowaniu z akumulatora mogą się wydostać zawarte w nim chemikalia. Unikamy kontaktu z takimi substancjami, a jeżeli dojdzie do takiego kontaktu, myjemy zanieczyszczone miejsce strumieniem bieżącej wody. Jeżeli substancja chemiczna przedostanie się do oczu, należy natychmiast wezwać pomoc lekarską. Substancja chemiczna z akumulatora może spowodować poważne obrażenia ciała.

Serwis

- ✿ Nie wymieniamy części narzędzia, nie wykonujemy napraw we własnym zakresie, ani w inny sposób nie ingerujemy do konstrukcji narzędzia. Naprawy narzędzia powierzamy specjalistom.

- ✿ Każda naprawa albo przeróbka wyrobu bez upoważnienia naszej spółki jest niedopuszczalna (może spowodować obrażenia ciała albo straty materialne).
- ✿ Elektronarzędzia zawsze oddajemy do naprawy do certyfikowanego ośrodka serwisowego. Stosujemy tylko oryginalne albo zalecane części zamienne. W ten sposób zapewniamy bezpieczeństwo własne i swojego narzędzia.

5. SZCZEGÓLNE ZALECENIA BEZPIECZEŃSTWA

⚠ UWAGA! Przed uruchomieniem prosimy uważnie przeczytać niniejsze zalecenia bezpieczeństwa i zachować je na przyszłość.

- ✿ Należy upewnić się, napięcie w sieci odpowiada danym umieszczonym na tabliczce znamionowej urządzenia. Wyrzynarka jest wyposażona w przewód dwubiegunowy i wtyk!
- ✿ Podczas pracy należy stosować okulary ochronne i w razie powstawania zapalenia przy cięciu lub wierceniu również maskę. Podczas dłuższej trwającej pracy z użyciem narzędzia lub przy dużym poziomie hałasu należy stosować odpowiednie ochroniacze słuchu.
- ✿ Jeżeli wyrzynarka jest wyposażona w przyłącze do odkurzacza lub pochłaniacza pyłu, należy bezwzględnie używać tych urządzeń. Worek na odpady należy regularnie wymieniać.
- ✿ Obrabiany element przed rozpoczęciem pracy należy dobrze zamocować. Zapewnia to większe bezpieczeństwo pracy niż przytrzymywanie obrabianego elementu ręką.
- ✿ Przewód zasilający należy ułożyć w sposób zapewniający bezpieczeństwo podczas pracy. Należy sprawdzić czy nie występuje zagrożenie uszkodzenia przewodu podczas pracy.
- ✿ W przypadku nieprzestrzegania zaleceń zamieszczonych w tej instrukcji, zagraża ryzyko wypadku.
- ✿ Wyrzynarka odpowiada wymaganiom obowiązujących przepisów technicznych i norm.
- ✿ Przy pracy z wyrzynarką osłona ochronna musi być zawsze przesunięta w dół.
- ✿ Okresowo kontrolujemy obie śruby w uchwycie brzeszczotu.
- ✿ Nie korzystamy z uszkodzonych albo zużytych brzeszczotów.
- ✿ Okresowo kontrolujemy ustawienie rolki prowadzącej.
- ✿ Nie włączamy wyrzynarki, jeżeli brzeszczot znajduje się w materiale.
- ✿ Nigdy nie obciążamy wyrzynarki tak, aby silnik się zatrzymał.
- ✿ Nigdy nie przyspieszamy zatrzymania się brzeszczotu nawet, jeżeli silnik jest już wyłączony.
- ✿ Brzeszczot wysuwa się bardzo szybko. Zęby brzeszczotu są bardzo ostre.
- ✿ Brzeszczotu nigdy nie kierujemy w stronę innych osób.
- ✿ Korzystamy ze środków ochronnych zabezpieczających przed hałasem, pyłem i wibracjami!!!

⚠ UWAGA! Te zalecenia bezpieczeństwa należy zachować na przyszłość!!!

6. OCHRONA SŁUCHU

⚠ UWAGA! Jeżeli podczas pracy wartość ciśnienia akustycznego przekroczy 85,0 dB(A), należy stosować odpowiednią ochronę słuchu. Przeciwdziała to uszkodzeniu słuchu!

7. EKSPLOATACJA

Regulacja promienia laserowego

Podczas transportu, manipulowaniu urządzeniem i pracy może nastąpić rozregulowanie dokładności promienia laserowego. Promień laserowy można w łatwy sposób uregulować.

- ✿ Odkręcić dolne śruby z łbem krzyżowym na przodzie lub boku maszyny o kilka obrotów.
- ✿ Ustawić wyrzynarkę z brzeszczotem nad miarką lub prostą płytą.
- ✿ Sprawdzić, czy promień laserowy przebiega dokładnie wzdłuż miarki lub płyty.
- ✿ Jeżeli nie, należy wyregulować promień lasera poprzez delikatne obracanie uchwytem lasera.
- ✿ Po zakończonej regulacji należy dokręcić dolne śruby z łbem krzyżowym.

📖 Uwaga: Podczas cięcia krawędzi skoszonych, rzaz nie będzie znajdował się w jednej płaszczyźnie z wycięciem w podstawie (płozie).

📖 Uwaga: Bez względu na kąt skoszenia promień lasera będzie zawsze pokrywać linię cięcia.

Praca z użyciem wyrzynarki

⚠ UWAGA! Wyrzynarka jest przeznaczona wyłącznie do zastosowań domowych albo hobbystycznych. Producent i importer nie zalecają korzystania z tego narzędzia w ekstremalnych warunkach i przy dużym obciążeniu. Jakikolwiek wymagania dodatkowe muszą być przedmiotem porozumienia pomiędzy producentem, a odbiorcą,

- ✿ Jest to wyrzynarka z regulacją ruchu wahadłowego w celu optymalizacji prędkości przecinania i elektroniczną regulacją obrotów. Regulacja obrotów i trzystopniowa regulacja ruchu wahadłowego powoduje osiągnięcie dobrego efektu cięcia i zoptymalizowanie krzywej cięcia przy minimalnym zużyciu brzeszczotu. Przed pierwszym użyciem narzędzia należy dokładnie zapoznać się z instrukcją obsługi i poszczególnymi funkcjami urządzenia.
- ✿ Należy upewnić się, że w części roboczej nie występują żadne przeszkody, przede wszystkim od spodu elementu ciętego. Jeżeli wyrzynarka jest prowadzona jedną ręką, należy pracować bardzo ostrożnie, a wolną rękę utrzymywać poza obszarem cięcia.

📖 Uwaga: Przed przystąpieniem do regulowania urządzenia lub wymiany oprzyrządowania **ZAWSZE** należy odłączyć urządzenie od zasilania (wyjąć wtyk z gniazda zasilania). Zapobiegnie to przypadkowemu uruchomieniu maszyny podczas manipulowania.

Wymiana brzeszczotu

⚠ UWAGA! Wyłączyć wyrzynarkę i odłączyć przewód zasilający od zasilania.

- ✿ Rodzaj brzeszczotu należy wybrać odpowiednio do rodzaju materiału, który ma być cięty.
- ✿ Odchylamy plastikową, przezroczystą osłonę, przekręcamy uchwyt szybkoocucujący w prawo, wsuwamy brzeszczot (zęby do siebie) aż do oporu i zwalniamy uchwyt szybkoocucujący.
- ✿ Wsunąć brzeszczot w uchwyt, zęby muszą być skierowane w kierunku do przodu a powierzchnia tylnej krawędzi musi być wsunięta do prowadnicy rolkowej.
- ✿ Plastikową, przezroczystą osłonę przesuwamy w początkowe miejsce.
- ✿ Sprawdzić prawidłowość ułożenia brzeszczotu w prowadnicy rolkowej i zamocowanie brzeszczotu w uchwycie. Odsysanie pyłu

Do złączki do odsysania pyłu w tylnej części narzędzia wsunąć końcówkę rurową i dokręcić ją obracając w kierunku przeciwnym do ruchu wskazówek zegara. Poprzez wykonanie ruchu odwrotnego następuje zwolnienie końcówki. Do końcówki rurowej należy podłączyć wąż zwykłego odkurzacza, który podczas cięcia odessie pył i trociny. Zawsze należy używać maski przeciwpyłowej mimo, że zastosowany jest system odsysania pyłu.

Regulacja ruchu wahadłowego

- ✿ Skok ruchu wahadłowego ustawia się przy pomocy regulatora umieszczonego w pobliżu brzeszczotu po lewej stronie wyrzynarki.
- ✿ Istnieje możliwość ustawienia ruchu wahadłowego w czterech stopniach: 0, 1, 2 i 3.
- ✿ Zalecane ustawienie ruchu wahadłowego w stosunku do poszczególnych rodzajów materiałów:

Blacha	0
Stal	0
Płyta wiórowa	2-3
Aluminium	0
Tworzywa sztuczne	
Drewno	2-3

Cięcie pod kątem

- ✿ Poprzez zmianę ustawienia podstawy (płyzy) można prowadzić cięcie pod różnym kątem.
- ✿ Przed dokonaniem zmiany ustawienia podstawy, należy upewnić się, czy wyrzynarka jest odłączona od zasilania.
- ✿ W celu ustawienia podstawy należy odkręcić przy użyciu klucza imbusowego śrubę na spodzie wyrzynarki.

- ✿ Przesunąć podstawę w kierunku do przodu i nachylić ją do wymaganego kąta (położenie: 15°, 30°, 45°).
- ✿ Kluczem imbusowym należy następnie dokręcić śrubę.
- ✿ Podczas cięcia postępować podobnie jak przy cięciu prostym. Podstawę (płozę) wyrzynarki prowadzić równoległe do obrabianego elementu.

Cięcie po prostej

- ✿ Upewnić się, czy cięty element jest prawidłowo zamocowany w imadle lub na stole roboczym.
- ✿ Na elemencie ciętym zaznaczyć linię cięcia.
- ✿ Uruchomić wyrzynarkę i postawić przednią część płozy na elemencie ciętym.
- ✿ Umieścić wyjście brzeszczotu wyrzynarki na wyznaczonym punkcie cięcia.
- ✿ Wolno należy prowadzić wyrzynarkę w kierunku do przodu po wyznaczonej linii cięcia. Jednocześnie należy dociskać w kierunku w dół, aby nie doszło do zakleszczenia lub złamania brzeszczotu.
- ✿ Wyrzynarka powinna pracować we własnym tempie, aby brzeszczot mógł swobodnie przechodzić przez materiał cięty – nigdy nie należy dociskać wyrzynarki, ani jej nie przeciążać. Przez zwiększanie nacisku, proces cięcia nie ulegnie przyspieszeniu.
- ✿ Rodzaj brzeszczotu należy wybrać odpowiednio do rodzaju materiału, który ma być cięty, do rodzaju wykończenia powierzchni, grubości i rodzaju cięcia. Większe zęby wykonują szybkie, wymagające obróbki cięcia, powierzchnia cięcia przy zastosowaniu brzeszczotu o drobnych zębach nie wymaga obróbki.
- ✿ Przy cięciu cienkich płyt należy na cięty element położyć płytę z drewna, która będzie absorbowała wibracje.

Wyłącznik główny (WŁ./WYŁ.)

- ✿ Wyłącznik główny (1) znajduje się na rękojeści wyrzynarki.
- ✿ Poprzez naciśnięcie przycisku uruchamia się wyrzynarkę.
- ✿ Wyłącznik główny można zablokować w danym położeniu za pomocą przycisku umieszczonego na boku rękojeści.
- ✿ Blokadę likwiduje się naciśnięciem wyłącznika głównego. Przed podłączeniem wtyczki przewodu zasilania do gniazda należy zawsze sprawdzić, czy wyłącznik główny znajduje się w położeniu WYŁ. Jeżeli nie korzystania z urządzenia należy zawsze odłączyć je od zasilania.

Regulacja obrotów

- ✿ Obroty maszyny można regulować za pomocą regulatora umieszczonego w czołowej części rękojeści.
- ✿ Dla zwiększenia obrotów należy przekręcić regulator do przodu, dla obniżenia obracać w tył.

Czyszczenie i przechowywanie

- ⚠ UWAGA!** Przed przystąpieniem do konserwacji i czyszczenia należy upewnić się czy urządzenie jest odłączone od zasilania. Odłączyć wyrzynarkę od zasilania. Wyrzynarkę należy czyścić roztworem delikatnego detergentu i wilgotną ściereczką. Uwaga, wiele domowych środków czystości zawiera agresywne substancje chemiczne, które mogą spowodować uszkodzenie elementów urządzenia wykonanych z tworzywa sztucznego. Nie wolno stosować benzyny, terpentyny, rozpuszczalników do farb itp. Należy uważać, aby środek czyszczący lub woda nie przedostały się do wnętrza urządzenia. Wystrzegać się zanurzenia urządzenia w wodzie.
- ✿ Przy użyciu wody lub roztworu detergentu nie wolno czyścić żadnych elektrycznych elementów urządzenia.
 - ✿ Po każdym użyciu, wyrzynarkę należy oczyścić ściereczką.
 - ✿ Sprawdzić, czy w otworach wentylacyjnych nie znajduje się pył, przeciwdziała się w ten sposób przegrzaniu urządzenia.
 - ✿ Regularnie należy sprawdzać stan szczotek węglowych silnika (zabrudzone lub zużyte szczotki powodują nadmierne iskrzenie i obniżają moc urządzenia).
 - ✿ Szczotki należy wymieniać parami.

8. DBAŁOŚĆ O URZĄDZENIE

Przeciążenie

Podczas cięcia nie należy nadmiernie naciskać na wyrzynarkę. Nadmierny nacisk powoduje spadek obrotów narzędzia i ogranicza moc wyrzynarki. Nadmierny nacisk może spowodować przeciążenie maszyny i w następstwie uszkodzenie silnika. Jeżeli wyrzynarka nadmiernie zagrzeje się, należy pozostawić ją przez około 2 minuty na biegu jałowym, a następnie przerwać na krótki czas pracę. Wyrzynarkę należy czyścić używając czystej ściereki i szczoteczki. Otwory wentylacyjne należy utrzymywać w czystości i wolne od pyłu.

9. GWARANCJA

Karta gwarancyjna jest ważna wraz z dowodem zakupu. Oba dokumenty należy starannie przechowywać. W razie konieczności skorzystania z gwarancji należy zwrócić się do sprzedawcy lub zakładu naprawczego - serwisowego. Gwarancja obejmuje wszelkie wady i usterki produktu, które wystąpiły podczas okresu gwarancyjnego i są spowodowane winą produkcyjną lub wadą materiałową. W takim przypadku produkt będzie naprawiony i/lub wyregulowany. Gwarancja nie obejmuje normalnego zużycia produktu, wad spowodowanych przeciążeniem, użyciem niewłaściwego oprzyrządowania lub niewłaściwym użytkowaniem produktu.

10. DEKLARACJA ZGODNOŚCI

FAST[®]

FAST ČR, a.s.

Černokostecká 1621, 251 01 Říčany, Czech Republic
tel.: +420 323 204 111, fax: +420 323 204 110

EU DEKLARACJA ZGODNOŚCI

Produkt / marka: Wyrzynarka elektryczna/ FIELDMANN
Typ / model: **FDP 200805-E** jako fabryczny model M1Q-DD20-80
AC 230 V, 50 Hz, 800 W, 0-2800 / m⁻¹, klasa II, IP20,
światło LED, klasa lasera II
L_{PA} = 86dB(A), L_{WA} = 97dB(A)
Producent: FAST ČR, a.s.
Černokostecká 2111, 100 00 Praha 10, Czech Republic
VAT no: CZ26726548

Produkt spełnia wymagania następujących przepisów:

Directive MD 2006/42/EC
Directive EMC 2014/30/EU
Directive NEE 2000/14/EC
Directive RoHS 2011/65/EU

i norm:

EN 62841-1:2015+AC
EN 62841-2-11:2016
EN 55014-1:2017
EN 55014-2:2015
EN 61000-3-2:2014
EN 61000-3-3:2013



Praga, 23.11.2020

Jmię i nazwisko: inż. Zdeněk Pech
Prezes Zarządu
Podpis i pieczętki:

FAST[®] FAST ČR, a.s. 
Černokostecká 1621, 251 01 Říčany
IČO: 26726548 tel.: +420/ 323 204 111
DIČ: CZ26726548 fax: +420/ 323 204 110

IČO: 26 72 65 48, DIČ: CZ-26 72 65 48

Bankovní spojení: Komerční banka Praha 1, č.ú. 89309011/0100, Česká spořitelna Praha 4, č.ú. 2375682/0800,
CSOB Praha 1, č.ú. 8010-0116233383/0300

11. DANE TECHNICZNE

Zasilanie	230V~ / 50Hz
Moc	800 W
Obroty	0-2800 ot./min
Zdolność cięcia w drewnie	80 mm
Zdolność cięcia w stali.....	10 mm
Stopniowa regulacja ruchu wahadłowego.....	0, I, II, III
Stopniowa regulacja cięcia pod kątem	0°- 45°

Instrukcja użytkowania - tylko wersja językowa.

12. LIKWIDACJA

ZALECENIA I INFORMACJE O POSTĘPOWANIU Z ZUŻYTYM OPAKOWANIEM.

Zużyty materiał z opakowania przekazuje się na gminne wysypisko odpadów.

LIKWIDACJA ZUŻYTYCH URZĄDZEŃ ELEKTRYCZNYCH I ELEKTRONICZNYCH



Ten symbol na produktach albo w dokumentach przewodnich oznacza, że zużyte wyroby elektryczne i elektroniczne nie mogą być dodawane do zwykłych odpadów komunalnych. W celu właściwej likwidacji, odzysku i recyklingu trzeba je przekazywać w ustalone zbiorcze miejsca. Alternatywnie w niektórych krajach Unii Europejskiej albo w innych krajach europejskich można zwrócić takie wyroby lokalnemu sprzedawcy przy zakupie nowego, ekwiwalentnego produktu. Właściwa likwidacja tego produktu pomoże zachować cenne źródła naturalne i pomaga w zapobieganiu negatywnym wpływom na środowisko naturalne i zdrowie ludzi, które mogłaby spowodować niewłaściwa likwidacja odpadów. Szczegółowych informacji udziela Urząd gminy albo najbliższe wysypisko odpadów. Przy niewłaściwej likwidacji tego rodzaju odpadu, zgodnie z przepisami krajowymi, może dojść do nałożenia mandatu karnego.

Dotyczy podmiotów gospodarczych w Unii Europejskiej

Jeżeli trzeba zlikwidować urządzenia elektryczne i elektroniczne, to niezbędne informacje należy uzyskać od swojego sprzedawcy albo dostawcy.

Likwidacja w innych krajach poza Unią Europejską

Ten symbol obowiązuje w Unii Europejskiej. Jeżeli chcemy ten wyrób zlikwidować, to niezbędne informacje o właściwym sposobie likwidacji otrzymujemy od urzędów lokalnych albo od swojego sprzedawcy.



Ten wyrób spełnia wszystkie podstawowe wymagania dyrektyw UE, które go dotyczą.

Zmiany w tekście, designie i specyfikacji technicznej mogą nastąpić bez wcześniejszego uprzedzenia i zastrzegamy sobie prawo do ich wprowadzania.