

FUJIFILM

DIGITAL CAMERA

X-S10

FF200001

Podręcznik podstaw obsługi



Spis treści

Dołączone akcesoria	2
Informacje o Podręczniku użytkownika.....	2
Części aparatu	3
Wyświetlacze aparatu	5
Wizjer elektroniczny.....	5
Monitor LCD.....	7
Pierwsze kroki	9
Mocowanie paska na ramię.....	9
Mocowanie obiektywu.....	9
Wkładanie akumulatora i karty pamięci.....	10
Ładowanie akumulatora.....	12
Podstawowe ustawienia.....	13
Podstawy fotografowania i odtwarzania	14
Robienie zdjęć.....	14
Przeglądanie zdjęć.....	15
Usuwanie zdjęć.....	15
Nagrywanie i odtwarzanie filmów	16
Nagrywanie filmów.....	16
Wyświetlanie filmów.....	17
Używanie menu	18
Menu.....	18
Wybór karty menu.....	19
Menu fotografowania (fotografowanie).....	20
Menu fotografowania (filmy).....	27
Menu odtwarzania.....	33
Menu ustawień.....	34
Dla własnego bezpieczeństwa	40

Dołączone akcesoria

Poniższe akcesoria zostały dołączone do aparatu:

- Akumulator NP-W126S
- Pokrywka bagnetu korpusu (jest zamontowana do aparatu)
- Kabel USB
- Adapter gniazda słuchawkowego
- Pasek na ramię
- Podręcznik podstaw obsługi (ten podręcznik)



- Jeśli zakupiony został zestaw z obiektywem, należy sprawdzić, czy w zestawie znajduje się obiektyw.
- Dołączony adapter gniazda słuchawkowego ma z jednej strony gniazdo pozwalające na podłączenie złącza USB typu C, a z drugiej strony wtyk do gniazda słuchawkowego $\varnothing 3,5$ mm.

Informacje o Podręczniku użytkownika

Niniejsza instrukcja zawiera informacje na temat przygotowania aparatu do użytku oraz jego podstawowej obsługi. Szczegółowy opis obsługi jest dostępny w *Podręczniku użytkownika*, który można wyświetlić na komputerze lub smartfonie.



<http://fujifilm-dsc.com/en-int/manual/>



Części aparatu

Części aparatu są wymienione poniżej.

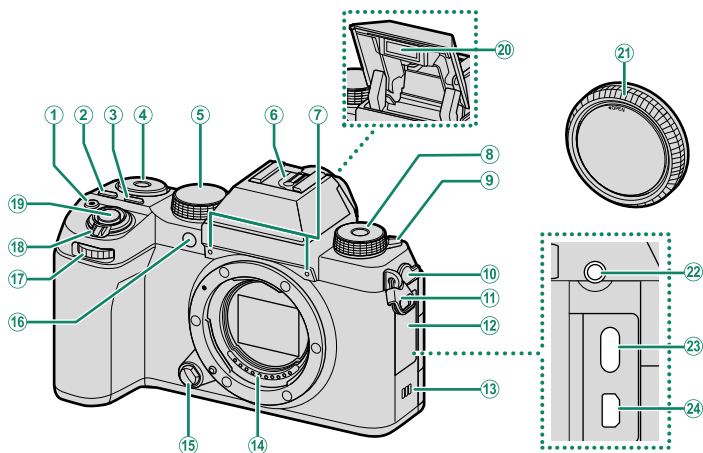

- ① Przcisk \odot (nagrywanie filmów)
- ② Przcisk **Q** (szybkie menu)
- ③ Przcisk **ISO**
- ④ Tylne pokrętko sterowania
- ⑤ Pokrętko trybu
- ⑥ Gniazdo lampy błyskowej
- ⑦ Mikrofon
- ⑧ Pokrętko **Fn** (funkcyjne)
- ⑨ Dźwignia $\frac{1}{2}$ (rozkładanie lampy błyskowej)
- ⑩ Pokrywa złączy
- ⑪ Sprzączka paska
- ⑫ Pokrywa złączy
- ⑬ Głośnik
- ⑭ Styki sygnałowe obiektywu
- ⑮ Przcisk zwalniający obiektyw
- ⑯ Dioda wspomagająca AF
Dioda samowyzwalacza
Kontrolka tally
- ⑰ Przednie pokrętko sterowania
- ⑱ Przełącznik **ON/OFF**
- ⑲ Spust migawki
- ⑳ Lampa błyskowa
- ㉑ Pokrywa bagnetu korpusu
- ㉒ Złącze mikrofonu/zdalnego wyzw.
migawki ($\varnothing 3,5$ mm)
- ㉓ Złącze USB (typu C)
- ㉔ Złącze micro HDMI (typu D)

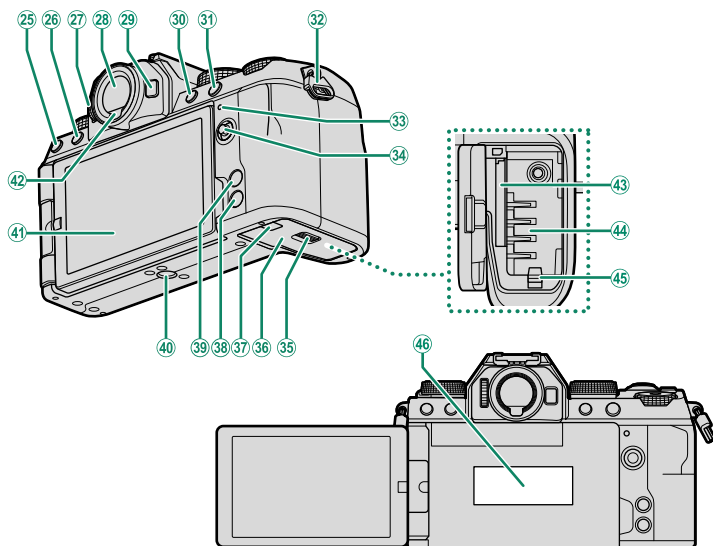

- | | | | |
|----|-----------------------------------------------------------------------------|----|----------------------------------------------------------|
| 25 | Przycisk (trybu wyzwalania migawki)
Przycisk (usuń) (tryb odtwarzania) | 36 | Pokrywa komory akumulatora |
| 26 | Przycisk (odtwarzanie) | 37 | Pokrywa kanału kabla złącza prądu stałego |
| 27 | Pokrętko korekcji dioptrażu | 38 | Przycisk DISP (wyświetlacz)/ BACK (wstecz) |
| 28 | Wizjer elektroniczny (EVF) | 39 | Przycisk MENU/OK |
| 29 | Przycisk Fn | 40 | Mocowanie statywu |
| 30 | Przycisk AEL (blokada ekspozycji) | 41 | Odchylany monitor LCD
Ekran dotykowy |
| 31 | Przycisk AFON | 42 | Czujnik zbliżenia |
| 32 | Sprzączka paska | 43 | Gniazdo karty pamięci |
| 33 | Kontrolka
Kontrolka tally | 44 | Komora akumulatora |
| 34 | Drążek ostrości (dźwignię ostrości) | 45 | Zatrząsk akumulatora |
| 35 | Zatrząsk pokrywy komory akumulatora | 46 | Tabliczka z numerem seryjnym |

22 Korzystanie z opcjonalnego pilota zdalnego wyzwalania RR-100 wymaga użycia przejściówki innej firmy ze złącza z trzema bolcami $\varnothing 2,5$ mm na złącze z trzema bolcami $\varnothing 3,5$ mm.

46 Nie usuwaj tabliczki z numerem seryjnym, która zawiera identyfikator CMIIT ID, numer seryjny i inne ważne informacje.

Wyświetlacze aparatu

W tym rozdziale omówione są wskaźniki, które mogą być wyświetlane podczas robienia zdjęć.

! W celach ilustracyjnych ekrany są przedstawione z wyświetlonymi wszystkimi wskaźnikami.

Wizjer elektroniczny

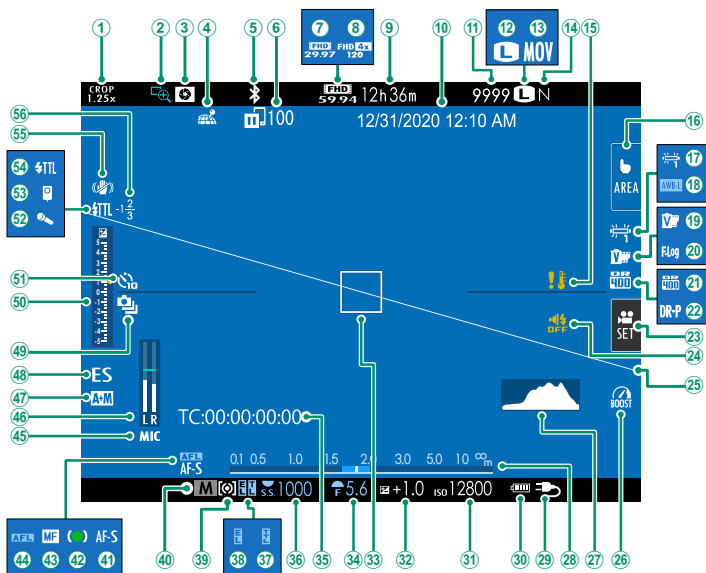

- ① Współczynnik kadru
- ② Podgląd ostrości
- ③ Podgląd głębi ostrości
- ④ Stan pobierania informacji o lokalizacji
- ⑤ Bluetooth WŁ./WYŁ
- ⑥ Stan przesyłania obrazu
- ⑦ Tryb filmu
- ⑧ Szybkie nagrywanie w rozdzielczości Full HD
- ⑨ Dostępny czas nagrywania/ czas nagrywania, który upłynął
- ⑩ Data i godzina
- ⑪ Liczba dostępnych ramek¹
- ⑫ Rozmiar zdjęcia
- ⑬ Format pliku
- ⑭ Jakość zdjęcia
- ⑮ Ostrzeżenie o temperaturze
- ⑯ Tryb ekranu dotykowego
- ⑰ Balans bieli
- ⑱ Blokada automatycznego balansu bieli
- ⑲ Symulacja filmu
- ⑳ Nagrywanie F-log
- ㉑ Zakres dynamiczny
- ㉒ Priorytet zakresu dynamicznego
- ㉓ St. zopt. dla filmu
- ㉔ Wskaźnik dźwięku i lampy błyskowej
- ㉕ Wirtualny horyzont
- ㉖ Tryb zwiększania
- ㉗ Histogram
- ㉘ Wskaźnik odległości²
- ㉙ Zasilanie
- ㉚ Moc baterii
- ㉛ Czulość
- ㉜ Kompensacja ekspozycji
- ㉝ Ostrość ramki
- ㉞ Przesłona
- ㉟ Kod czasowy
- ㊱ Czas otwarcia migawki
- ㊲ Blokada TTL
- ㊳ Blokada AE
- ㊴ Pomiar ekspozycji
- ㊵ Tryb fotografowania
- ㊶ Tryb ostrości²
- ㊷ Wskaźnik ostrości²
- ㊸ Wskaźnik ręcznej regulacji ostrości²
- ㊹ Blokada AF
- ㊺ Regulacja ustawień gniazda mikrofonu
- ㊻ Poziom nagrywania²
- ㊼ Wskaźnik AF+MF²
- ㊽ Typ migawki
- ㊾ Tryb zdjęć seryjnych
- ㊿ Wskaźnik ekspozycji
- 1 Wskaźnik samowyzwalacza
- 2 Mikrofon
- 3 Pilot zdalnego wyzwalania
- 4 Tryb lampy błyskowej (TTL)
- 5 Tryb stab. obrazu²
- 6 Korekcja błysku lampy

1 Wyświetla „9999”, jeśli jest miejsce na ponad 9999 klatek.

2 Nie jest wyświetlane, gdy **WŁ.** jest wybrane dla **[KONFIG. EKRANU] > TRYB DUŻ. WSKAŹNIKÓW (EVF)**.

Monitor LCD

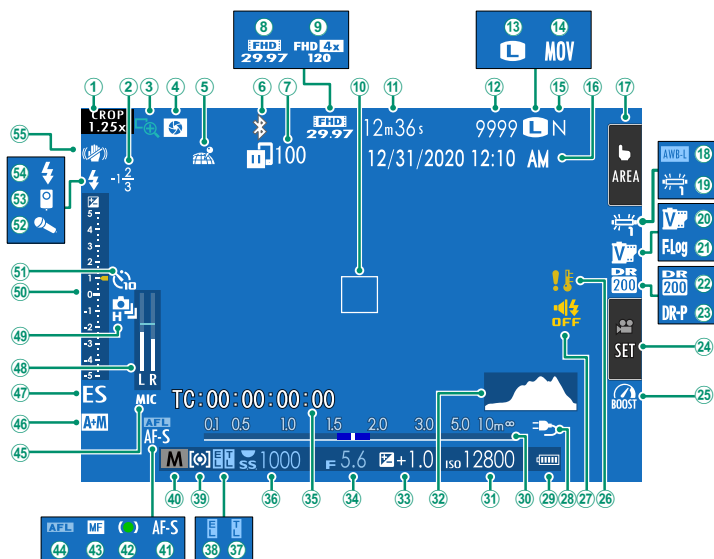

- ① Współczynnik kadru
- ② Korekcja błysku lampy
- ③ Podgląd ostrości
- ④ Podgląd głębi ostrości
- ⑤ Stan pobierania informacji o lokalizacji
- ⑥ Bluetooth WŁ./WYŁ
- ⑦ Stan przesyłania obrazu
- ⑧ Tryb filmu
- ⑨ Szybkie nagrywanie w rozdzielczości Full HD
- ⑩ Ostrość ramki
- ⑪ Dostępny czas nagrywania/ czas nagrywania, który upłynął
- ⑫ Liczba dostępnych ramek¹
- ⑬ Rozmiar zdjęcia
- ⑭ Format pliku
- ⑮ Jakość zdjęcia
- ⑯ Data i godzina
- ⑰ Tryb ekranu dotykowego
- ⑱ Blokada automatycznego balansu bieli
- ⑲ Balans bieli
- ⑳ Symulacja filmu
- ㉑ Nagrywanie F-log
- ㉒ Zakres dynamiczny
- ㉓ Priorytet zakresu dynamicznego
- ㉔ St. zopt. dla filmu
- ㉕ Tryb zwiększania
- ㉖ Ostrzeżenie o temperaturze
- ㉗ Wskaźnik dźwięku i lampy błyskowej
- ㉘ Zasilanie
- ㉙ Moc baterii
- ㉚ Wskaźnik odległości²
- ㉛ Czulość
- ㉜ Histogram
- ㉝ Kompensacja ekspozycji
- ㉞ Przesłona
- ㉟ Kod czasowy
- ㊱ Czas otwarcia migawki
- ㊲ Blokada TTL
- ㊳ Blokada AE
- ㊴ Pomiar ekspozycji
- ㊵ Tryb fotografowania
- ㊶ Tryb ostrości²
- ㊷ Wskaźnik ostrości²
- ㊸ Wskaźnik ręcznej regulacji ostrości²
- ㊹ Blokada AF
- ㊺ Regulacja ustawień gniazda mikrofonu
- ㊻ Wskaźnik AF+MF²
- ㊼ Typ migawki
- ㊽ Poziom nagrywania²
- ㊾ Tryb zdjęć seryjnych
- ㊿ Wskaźnik ekspozycji
- 1 Wskaźnik samowyzwalacza
- 2 Mikrofon
- 3 Pilot zdalnego wyzwalania
- 4 Tryb lampy błyskowej (TTL)
- 5 Tryb stab. obrazu²

1 Wyświetla „9999”, jeśli jest miejsce na ponad 9999 klatek.

2 Nie jest wyświetlane, gdy **WŁ.** jest wybrane dla **[KONFIG. EKRANU] > TRYB DUŻ. WSKAŹNIKÓW (LCD)**.

Pierwsze kroki

Wykonaj czynności opisane poniżej, aby przygotować aparat do użytku.

Mocowanie paska na ramię

Przymocuj pasek do dwóch zaczepów paska zgodnie z ilustracją poniżej.

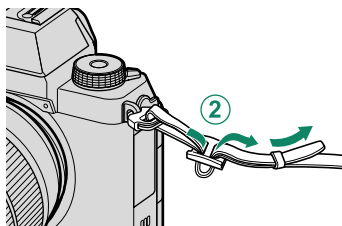
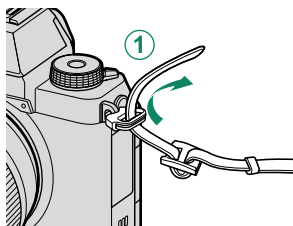

Mocowanie obiektywu

Aparatu można używać z obiektywami dla mocowania FUJIFILM X.

Zdejmij pokrywkę bagnetu korpusu z aparatu i tylną pokrywkę z obiektywu. Umieść obiektyw w mocowaniu, utrzymując oznaczenia na obiektywie i na aparacie dopasowane do siebie (1), a następnie przekręć obiektyw, aż zatrzaśnie się w poprawnym położeniu (2).

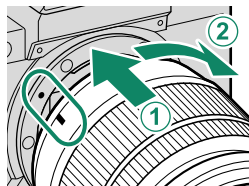

Odlączenie obiektywu

Aby odłączyć obiektyw, wyłącz aparat, a następnie naciśnij przycisk zwalniania obiektywu (1) i przekręć obiektyw zgodnie z ilustracją (2).

! Aby zapobiec zbieraniu się kurzu na obiektywie lub wewnątrz aparatu, zakładaj pokrywki obiektywu oraz pokrywkę bagnetu korpusu, kiedy obiektyw nie jest podłączony do aparatu.

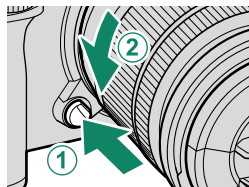

Wkładanie akumulatora i karty pamięci

Włóż akumulator i kartę pamięci zgodnie z poniższym opisem.

- 1 Przesuń zatrzask komory akumulatora zgodnie z ilustracją i otwórz pokrywę komory akumulatora.**

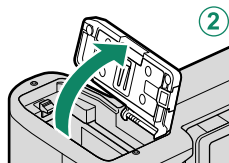
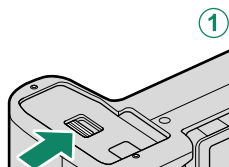

- 2 Włóż akumulator.**

Używając akumulatora tak, aby zatrzask akumulatora pozostawał docięnięty do jednego boku, włóż akumulator stykami do przodu w kierunku wskazanym przez strzałkę.

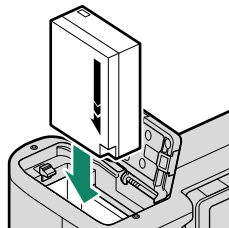

- 3 Włóż kartę pamięci.**

 Opcjonalne karty pamięci SD, SDHC i SDXC aparat używa do przechowywania zdjęć, określane są jako „karty pamięci”.

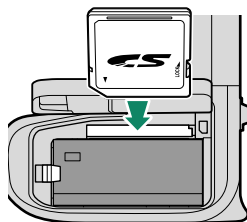

- 4 Zamknij pokrywę komory akumulatora i przesuń zatrzask komory akumulatora do pozycji zamkniętej.**

Wyjmowanie akumulatora

Przed wyjęciem akumulatora lub karty pamięci *wyłącz aparat* i otwórz pokrywę komory akumulatora.

Aby wyjąć akumulator, naciśnij zatrzask akumulatora w bok, a następnie wysuń akumulator z aparatu zgodnie z ilustracją.

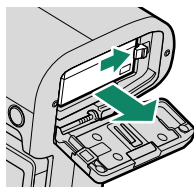

! Podczas pracy w wysokich temperaturach akumulator może robić się gorący. Zachowaj ostrożność, wyjmując akumulator.

Wyjmowanie kart pamięci

Aby wyjąć kartę pamięci, wciśnij ją i powoli odblokuj. Kartę można potem wyjąć ręką.

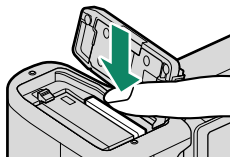

!

- Podczas wysuwania karty naciskaj na jej środek.
- Wyjmowana karta pamięci może za szybko wysunąć się z gniazda. Przytrzymaj ją palcem, a następnie delikatnie wyjmij z gniazda.

Ładowanie akumulatora

- Aparat można ładować przez USB. Ładowanie przez USB jest dostępne w połączeniu z komputerami wyposażonymi w system operacyjny zatwierdzony przez producenta i złącze USB.

Pozostaw komputer włączony podczas ładowania.

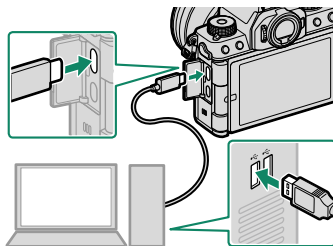

- ! Akumulator nie będzie się ładować, gdy aparat jest włączony.
- Ładowanie akumulatora trwa około 5 godzin, przy prądzie ładowania 5 V/500 mA.

- Kontrolka informuje o stanie ładowania akumulatora w następujący sposób:

Kontrolka	Stan akumulatora
WŁ.	Trwa ładowanie akumulatora.
WYŁ.	Ładowanie zakończone.
Miga	Błąd ładowania.

- Aby ładować akumulator prądem zmiennym z domowego gniazda sieciowego, użyj ładowarki BC-W126S (dostępna osobno).

Sprawdzanie mocy baterii

Moc baterii jest wyświetlana w następujący sposób:

Wskaźnik	Opis
	Akumulator częściowo rozładowany.
	Akumulator jest naładowany w około 80%.
	Akumulator jest naładowany w około 60%.
	Akumulator jest naładowany w około 40%.
	Akumulator jest naładowany w około 20%.
 (czerwony)	Niski poziom naładowania akumulatora. Naładować jak najszybciej.
 (miga na czerwono)	Akumulator jest rozładowany. Wyłącz aparat i naładuj akumulator.

Podstawowe ustawienia

Po włączeniu aparatu po raz pierwszy, można wybrać język i ustawić zegar aparatu.

1 Włącz aparat.

Zostanie wyświetlone okno dialogowe wyboru języka.

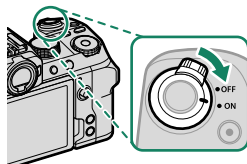

2 Wybierz język.

Wyróżnij język i naciśnij **MENU/OK**.

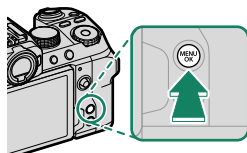

3 Aby zakończyć konfigurację, postępuj zgodnie z poleceniami wyświetlanymi na ekranie.

Po zakończeniu konfiguracji na monitorze pojawi się ekran fotografowania.



Jeśli akumulator zostanie wyjęty na długi czas, zegar aparatu zostanie wyzerowany, a po włączeniu aparatu zostanie wyświetlone okno dialogowe wyboru języka.

Pomijanie bieżącego kroku

Naciśnij **DISP/BACK**, aby pominąć bieżący krok. Wyświetli się okno dialogowe potwierdzenia; wybierz **NIE**, aby przy następnym uruchomieniu aparatu uniknąć powtarzania pominiętych kroków.



Podstawy fotografowania i odtwarzania

Podstawowe procedury służące do robienia i wyświetlania zdjęć są opisane poniżej.

Robienie zdjęć

- 1 Obróć pokrętkę trybu pracy w położenie **AUTO**, aby wyświetlić ekran fotografowania **AUTO**.

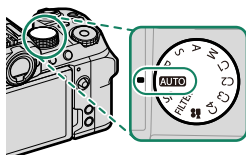

- 2 Naciśnij spust migawki do połowy, aby ustawić ostrość i ekspozycję.

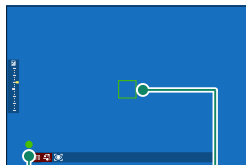

Wskaźnik
ostrości

Ostrość
ramki

- **Jeśli aparat może ustawić ostrości**, włączą się dwa sygnały dźwiękowe, a obszar ostrości i wskaźnik ostrości zaświecą się na zielono.
 - **Jeśli aparat nie jest w stanie ustawić ostrości**, ramka ostrości zmieni kolor na czerwony, wyświetli się **!AF**, a wskaźnik ostrości zamiga na biało.
- 3 Płynnie naciśnij spust migawki do końca, aby zrobić zdjęcie.

Przeglądanie zdjęć

Aby wyświetlić zdjęcie na pełnym ekranie, należy nacisnąć przycisk .

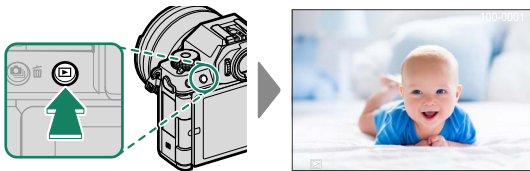



Naciskaj drążek ostrości (dźwignię ostrości) w lewo, aby przeglądać zdjęcia w odwrotnej kolejności. Naciskaj drążek w prawo, aby przeglądać zdjęcia w kolejności ich zrobienia. Aby szybko przejść do wybranego zdjęcia, przytrzymaj drążek wciśnięty.

 Możesz również przeglądać zdjęcia za pomocą przedniego pokrętki sterowania albo gestów przesuwania.

Usuwanie zdjęć

Użyj przycisku  (usuń), aby usunąć zdjęcia.

 Usuniętych zdjęć nie można odzyskać. Przed przejściem dalej ochroń ważne zdjęcia lub skopiuj je do komputera lub na inne urządzenie magazynujące.

- 1 Podczas wyświetlania zdjęcia na pełnym ekranie naciśnij przycisk  i wybierz **ZDJĘCIE**.

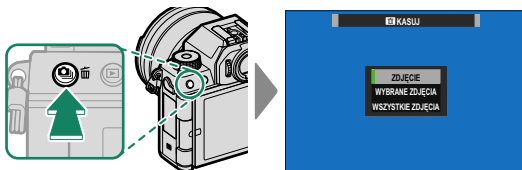



- 2 Wybierz zdjęcie i naciśnij **MENU/OK**, aby je usunąć.
 - Zdjęcie zostanie usunięte w momencie wciśnięcia przycisku **MENU/OK**. Okno dialogowe potwierdzenia nie zostanie wyświetlone. Zachowaj ostrożność, aby przypadkowo nie usunąć zdjęć, które chcesz zachować.
 - Kolejne zdjęcia można usunąć, naciskając przycisk **MENU/OK**. Wyświetlaj żądane zdjęcia i naciskaj **MENU/OK**, aby usuwać zdjęcia jedno po drugim.

Nagrywanie i odtwarzanie filmów

Postępuj zgodnie z opisem poniżej, aby nagrywać i odtwarzać filmy.

Nagrywanie filmów

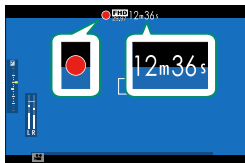
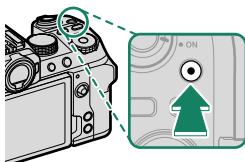

1 Naciśnij , aby rozpocząć nagrywanie.

- Podczas nagrywania wyświetlony jest wskaźnik nagrywania ().
- Wyświetlacz przedstawia czas nagrywania, który upłynął.



2 Naciśnij ponownie , aby zakończyć nagrywanie. Nagrywanie kończy się automatycznie, kiedy film osiągnie długość 29 minut i 59 sekund lub po zapełnieniu karty pamięci.

 Używaj karty o klasie prędkości UHS 3 lub wyższej podczas nagrywania filmów.

 Jeśli wolisz oddzielnie regulować ustawienia, takie jak ekspozycja i tryb ustawiania ostrości, obróć pokrętko trybu w położenie  (film) i używaj spustu migawki do rozpoczęcia i kończenia nagrywania.

Wyświetlanie filmów

W odtwarzaniu pełnoekranowym filmy są identyfikowane przez ikonę . Naciśnij drążek ostrości (dźwignię ostrości) w dół, aby rozpocząć odtwarzanie filmu.



Podczas odtwarzania filmu można wykonywać poniższe operacje.

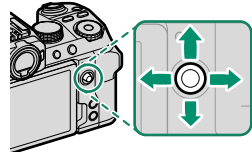

Drążek ostrości (dźwignię ostrości)	Odtwarzanie na pełnym ekranie	Odtwarzanie w toku (▶)	Odtwarzanie wstrzymane (⏸)
Góra	—	Zakończ odtwarzanie	
Dół	Rozpocznij odtwarzanie	Wstrzymaj odtwarzanie	Rozpocznij/ wznów odtwarzanie
Lewo/prawo	Wyświetl inne zdjęcia	Ustaw szybkość	Przewijanie do tyłu/do przodu co jedno zdjęcie

Podczas odtwarzania na wyświetlaczu widoczny jest pasek postępu odtwarzania.







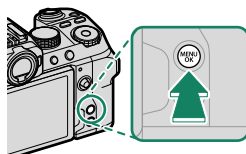

Używanie menu

Aby wyświetlić menu, naciśnij przycisk **MENU/OK**.

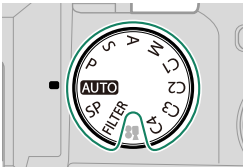

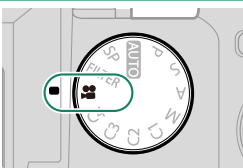
Menu

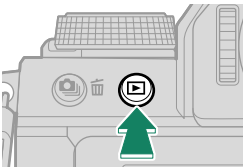
Aparat wyświetla różne menu podczas fotografowania, filmowania i odtwarzania.

Fotografowanie	 <p>Fotografowanie: pokrętko trybu obrócone w położenie inne niż  (film)</p>	 <ul style="list-style-type: none">USTAWIENIA JAKOŚCI OBRAZU 1/3ROZMIAR ZDJĘCIAJAKOŚĆ ZDJĘCIAZAPIS RAWSYMULACJA FILMUBARWY PROSTEEFEKT ZIARNISTOŚCIEFEKT KOLORU CHROM.COLOR CHROME FX NIEBIESKIWYJŚCIE
Nagrywanie filmów	 <p>Nagrywanie filmów: pokrętko trybu obrócone w położenie  (film)</p>	 <ul style="list-style-type: none">USTAWIENIA FILMU 1/3TRYB FOTOGRAFOWANIATRYB FILMUFORMAT PLIKUNAGR. W WYS. PRED. FULL HDSTALY WSP. KADR. FILMU 13%NAGRYWANIE F-LogODTWARZANIE FILMÓW 4KWYJŚCIOWY FILM FULL HDWYJŚCIE
Odtwarzanie	 <p>Podczas odtwarzania</p>	 <ul style="list-style-type: none">MENU ODTWARZANIA 1/3KONWERSJA RAWKASUJKADROWANIEZMIEN ROZMIARCHROŃOBROT ZDJĘCIAUSUWANIE CZRW OCZUUST. NOTATKI GŁOSOWEJWYJŚCIE

Wybór karty menu

Aby poruszać się po menu:

- 1 Naciśnij **MENU/OK**, aby wyświetlić menu.

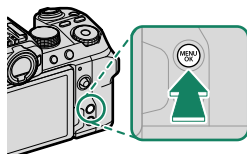

- 2 Naciśnij drążek ostrości (dźwignię ostrości) w lewo, aby wyróżnić kartę dla bieżącego menu.





Karta

- 3 Naciśnij drążek ostrości w górę lub w dół, aby wyróżnić kartę zawierającą żądaną opcję.
- 4 Naciśnij drążek ostrości w prawo, aby umieścić kursor w menu.



 Używaj przedniego pokręta sterowania do wybierania zakładek menu lub przełączania stron menu, a tylnego pokręta sterowania używaj do wyróżniania elementów menu.

Menu fotografowania (fotografowanie)

 Elementy oznaczone ikonami  oraz  są dostępne zarówno w menu fotografowania, jak i w menu filmowania. Zmiany tych elementów w dowolnym z menu mają zastosowanie do odpowiadających im elementów w drugim menu.

USTAWIENIA JAKOŚCI OBRAZU

Aby wyświetlić ustawienia jakości zdjęcia, naciśnij **MENU/OK** na ekranie fotografowania i wybierz zakładkę  (**USTAWIENIA JAKOŚCI OBRAZU**).









Ustawienie	Opis
ROZMIAR ZDJĘCIA	Wybierz rozmiar i współczynnik proporcji dla nowych zdjęć.
JAKOŚĆ ZDJĘCIA	Dostosuj ustawienia kompresji JPEG albo włącz lub wyłącz rejestrowanie zdjęć w formacie RAW.
ZAPIS RAW	Wybierz opcje rejestrowania zdjęć w formacie RAW.
SYMULACJA FILMU	Wybierz paletę barw i zakres odcieni.
BARWY PROSTE	Wybierz odcień monochromatyczny dla zdjęć robionych z użyciem SYMULACJA FILMU >  ACROS i  MONOCHROME .
EFEKT ZIARNISTOŚCI	Dodaj efekt ziarna do filmu.
EFEKT KOLORU CHROM.	Zwiększ zakres dostępnych tonów do renderowania kolorów, które wydają się być bardzo nasycone, takie jak czerwień, żółcie i zielenie.
COLOR CHROME FX NIEBIESKI	Zwiększ zakres tonów dostępnych do renderowania kolorów niebieskich.
BALANS BIELI	Dopasuj balans bieli do źródła światła, niezależnie od tego, czy jest to bezpośrednie światło słoneczne, czy sztuczne oświetlenie.
ZAKRES DYNAMICZNY	Wybierz zakres dynamiczny dla zdjęć.
PRIORYTET ZAKRESU D	Ogranicz utratę szczegółów w obszarach oświetlonych i zacienionych podczas fotografowania scenerii o wysokim kontraście w celu uzyskania naturalnie wyglądających zdjęć.

Ustawienie	Opis
KRZYWA TONALNA	Odnosząc się do krzywej tonalnej, dostosuj wygląd obszarów prześwietlonych lub zaciemnionych, wyodrębiając je lub zmiękczać.
KOLOR	Dostosuj natężenie kolorów.
WYOSTRZENIE	Wyostroz lub zmiękcż krawędzie.
WYSOKI NR ISO	Redukcja zakłóceń na zdjęciach wykonanych przy wysokiej czułości.
PRZEJRZYSTOŚĆ	Zwiększ rozdzielczość, zmieniając przy tym jak najmniej tonów w światłach i cieniach.
DŁUGA EKSPOZ. RZ	Ogranicz występowanie szumów w formie cętek na długich ekspozycjach.
FUNKCJA LMO	Zmniejsz nieznaczną utratę rozdzielczości spowodowaną dyfrakcją przy małych otworach przysłony.
PRZESTRZEŃ KOLORU	Wybierz gamę kolorów używaną do odwzorowywania barw.
ODWZOROWANIE PIKSELI	Użyj tej opcji, jeśli zauważysz jasne plamki na zdjęciach.
ED/ZAP UST. SPEC.	Zapisz osobiste ustawienia menu fotografowania.
  UST. ADAPT.	Dostosuj ustawienia dla obiektywów z mocowaniem M podłączonych za pomocą opcjonalnego ADAPTERA MOCOWANIA FUJIFILM M.

USTAWIENIA AF/MF

Aby wyświetlić ustawienia AF/MF, naciśnij **MENU/OK** na ekranie fotografowania i wybierz zakładkę  (**USTAWIENIA AF/MF**).



Ustawienie	Opis
OBSZAR OSTROŚCI	Wybierz obszar ostrości.
TRYB OSTROŚCI	Wybierz sposób ustawiania ostrości przez aparat.
TRYB AF	Wybierz rozmiar obszaru ostrości.
AF-C UST. NIESTANDARDOWE	Wybierz opcje śledzenia ostrości do użytku, gdy ŚLEDZĄCY AF jest wybrane jako tryb ostrości.
PRZ. TR. AF WG ORIENTACJI	Wybierz, czy tryb ustawiania ostrości i obszar ostrości stosowane, gdy aparat znajduje się w orientacji pionowej są przechowywane oddzielnie od tych, które stosuje się, gdy aparat znajduje się w orientacji poziomej.
OBRAZ PUNKTU AF 	Wybierz, czy poszczególne ramki ostrości mają być wyświetlane, gdy STREFA lub SZEROK./ŚLEDZENIE jest wybrane dla TRYB AF .
LICZBA PUNKTÓW OSTROŚCI	Wybierz liczbę punktów ostrości dostępnych do wyboru punktów ostrości.
PRE-AF	Wybierz, czy aparat ma kontynuować ustawianie ostrości, nawet gdy spust migawki nie jest wciśnięty do połowy.
 OŚWIETLACZ AF	Wybierz, czy dioda wspomagająca autofokusa ma świecić w celu wspomagania automatycznego ustawiania ostrości.
UST. WYKRYW. TWARZY/OCZU	Wybierz, czy aparat ma przydzielać priorytet ludzkim twarzom, a nie obiektom w tle, podczas ustawiania ostrości i ekspozycji.
AF+MF	Wybierz, czy ręczne ustawianie ostrości można włączać, obracając pierścieniem regulacji ostrości, gdy ostrość jest zablokowana.
MF ASSIST	Wybierz sposób wyświetlania ostrości w trybie ręcznego ustawiania ostrości.
PODGLĄD OSTROŚCI	Wybierz, czy na ekranie ma być automatycznie wyświetlane zbliżenie wybranego obszaru ostrości podczas obracania pierścieniem regulacji ostrości w trybie ręcznego ustawiania ostrości.

Ustawienie	Opis
SPRZĘŻ. AN I OBSZ. OSTR.	Wybierz, czy pomiar punktowy ma przeprowadzać pomiar w bieżącej ramce ostrości.
  USTAWIENIE STAŁEGO AF	Wybierz sposób ustawiania ostrości przez aparat, kiedy przyciski funkcyjne, do których przypisane są funkcje, takie jak blokada AF, zostaną wciśnięte w trybie ręcznego ustawiania ostrości.
  SKALA GŁĘBI OSTROŚCI	Wybierz skalę głębi ostrości.
PRIORYTET ZWOLN./ OSTROŚCI	Wybierz, czy zdjęcia można robić, naciskając spust migawki do końca, kiedy aparat nie ustawił ostrości.
  ZAKRES AF OGRANICZNIK	Ogranicz zakres dostępnych odległości ustawiania ostrości, aby zwiększyć szybkość ustawiania ostrości.
  TRYB EKRANU DOTYKOWEGO	Wybierz operacje fotografowania wykonywane przy pomocy elementów sterowania dotykowego.

USTAWIENIA ZDJĘĆ

Aby wyświetlić opcje fotografowania, naciśnij **MENU/OK** na ekranie fotografowania i wybierz zakładkę  (**USTAWIENIA ZDJĘĆ**).

Ustawienie	Opis
PROGRAMY	Dopasuj ustawienia do scenarii.
USTAWIENIA FILTRA	Rób zdjęcia z efektem filtra.
TRYB SPORTS FINDER	Rób zdjęcia z użyciem obszaru kadru pośrodku ekranu.
FOTOGRAFIA WSTĘPNA ES 	Wybierz, czy po naciśnięciu spustu migawki do połowy aparat ma rejestrować serie zdjęć z użyciem elektronicznej migawki.
SAMOWYZWALCZ	Wybierz opóźnienie wyzwolenia migawki.
ZAPISZ UST. MINUTNIKA	Wybierz, czy ustawienia samowyzwalacza mają być resetowane po każdym użyciu samowyzwalacza, czy po wyłączeniu aparatu.
LAMPA SAMOWYZWALACZA	Wybierz, czy dioda samowyzwalacza ma świecić podczas fotografowania z samowyzwalaczem.
ZDJ. W ODST.CZAS.	Ustaw aparat na automatyczne robienie wybranej liczby zdjęć w ustawionych odstępach czasu.
FOTOGRAF. INTERWAŁOWE WYGL. EKSPOZYCJI	Wybierz, czy aparat ma automatycznie dostosowywać ekspozycję podczas fotografowania z interwałometrem, aby zapobiegać znacznym zmianom ekspozycji pomiędzy zdjęciami.
USTAWIENIA AE BKT	Dostosuj ustawienia braketingu ekspozycji.
BKT Z SYMULACJĄ FILMU	Wybierz trzy typy symulacji filmu stosowane do braketingu z symulacją filmu.
USTAWIANIE OSTROŚCI BKT	Dostosuj ustawienia braketingu ostrości.
FOTOMETRIA	Wybierz sposób pomiaru ekspozycji przez aparat.
TYP MIGAWKI	Wybierz typ migawki.
REDUKCJA MIGOTANIA	Wybierz, czy aparat ma ograniczać migotanie na zdjęciach i na ekranie podczas fotografowania przy oświetleniu jarameniowym i przy oświetleniu innymi podobnymi źródłami światła.

Ustawienie	Opis
TRYB STAB. OBRAZU	Wybierz, czy stabilizacja obrazu ma być włączona.
CZUŁOŚĆ ISO	Dostosuj czułość aparatu na światło.
  KOMUN. BEZPRZEW.	Nawiąż połączenia bezprzewodowe ze smartfonami, tabletami lub innymi urządzeniami.



USTAWIENIA LAMPY

Aby wyświetlić opcje lampy błyskowej, naciśnij **MENU/OK** na ekranie fotografowania i wybierz zakładkę  (**USTAWIENIA LAMPY**).



Ustawienie	Opis
USTAWIANIE FUNKCJI LAMPY	Dostosuj ustawienia, takie jak tryb sterowania lampą błyskową, moc lampy błyskowej i moc błysku.
USUWANIE CZRW OCZU	Wybierz, czy aparat ma usuwać efekt czerwonych oczu spowodowany przez lampę błyskową.
TTL- TRYB BLOKADY	Wybierz tryb blokady TTL.
USTAWIENIA LAMPY LED	Wybierz, czy podczas fotografowania chcesz korzystać z lampy LED do filmowania wbudowanej w lampę błyskową (jeśli jest dostępna) w roli lampy doświetlającej, czy z diody wspomagającej AF.
USTAWIENIA GŁÓWNE	Wybierz grupy podczas korzystania z lampy błyskowej aparatu jako sterownika optycznego bezprzewodowego zdalnego sterowania błyskiem Fujifilm.
USTAWIENIA CH	Wybierz kanał używany do komunikacji między sterownikiem a zdalnymi lampami błyskowymi.

USTAWIENIA FILMU

Aby wyświetlić ustawienia filmowania, naciśnij **MENU/OK** na ekranie fotografowania i wybierz zakładkę  (**USTAWIENIA FILMU**).

Ustawienie	Opis
TRYB FILMU	Dostosuj ustawienia nagrywania filmu.
FORMAT PLIKU	Wybierz format pliku filmu.
NAGR. W WYS. PRĘD. FULL HD	Dostosuj ustawienia nagrywania filmów w rozdzielczości Full HD z wysoką prędkością.
 TRYB STAB. OBRAZU	Wybierz, czy stabilizacja obrazu ma być włączona.
 ZW. TRYBU STAB. OBRAZU	Wybierz poziom stabilizacji obrazu.
USTAWIENIA DŹWIĘKU	Dostosuj ustawienia dotyczące dźwięku podczas nagrywania filmów.
MIKR./ZDALNE WYZW	Określ, czy urządzenie podłączone do złącza mikrofonu/ zdalnego wyzwalania migawki jest urządzeniem audio, czy pilotem zdalnego wyzwalania.

Menu fotografowania (filmy)

 Elementy oznaczone ikonami  oraz  są dostępne zarówno w menu fotografowania, jak i w menu filmowania. Zmiany tych elementów w dowolnym z menu mają zastosowanie do odpowiadających im elementów w drugim menu.

USTAWIENIA FILMU

Aby wyświetlić opcje nagrywania filmów, naciśnij **MENU/OK** na ekranie filmowania i wybierz zakładkę  (**USTAWIENIA FILMU**).

Ustawienie	Opis
TRYB FOTOGRAFOWANIA	Wybierz tryb ekspozycji spośród P , S , A i M .
TRYB FILMU	Dostosuj ustawienia nagrywania filmu.
FORMAT PLIKU	Wybierz format pliku filmu.
NAGR. W WYS. PRĘD. FULL HD	Dostosuj ustawienia nagrywania filmów w rozdzielczości Full HD z wysoką prędkością.
STAŁY WSP. KADR. FILMU <small>CROP</small> 1.29x	Wybierz, czy współczynnik kadrowania filmu ma być ustawiony na stałe na 1,29: 1.
NAGRYWANIE F-Log	Wybierz, czy nagrywanie F-Log ma być włączone.
ODTWARZANIE FILMÓW 4K	Wybierz sposób nagrywania materiału filmowego w rozdzielczości 4K i to, czy ma on być przesyłany przez złącze HDMI.
WYJŚCIOWY FILM FULL HD	Wybierz sposób nagrywania materiału filmowego w rozdzielczości Full HD i to, czy ma on być przesyłany przez złącze HDMI.
WYJŚCIE HDMI WYŚW. INFO.	Wybierz, czy urządzenia HDMI mają powtarzać informacje z ekranu aparatu.
JAKOŚĆ CZUWANIA 4K HDMI	Wybierz, czy przesyłanie do podłączonych urządzeń HDMI ma być przełączane z 4K na Full HD w trybie gotowości.
KONTROLA NAGRYWANIA HDMI	Wybierz, czy aparat ma wysyłać sygnały rozpoczęcia i zakończenia filmu do urządzenia HDMI w momencie wciskania spustu migawki w celu rozpoczęcia i zakończenia nagrywania filmu.
 FOTOMETRIA	Wybierz sposób pomiaru ekspozycji przez aparat.

Ustawienie	Opis
 TRYB STAB. OBRAZU	Wybierz, czy stabilizacja obrazu ma być włączona.
 ZW. TRYBU STAB. OBRAZU	Wybierz poziom stabilizacji obrazu.
 CZUŁOŚĆ ISO	Dostosuj czułość aparatu na światło.
UST. ZEBRA	Wybierz, czy obszary, które mogą być prześwietlone, mają być oznaczone czarno-białymi ukośnymi paskami na ekranie trybu filmu.
POZIOM ZEBRA	Wybierz próg jasności dla wyświetlania czarno-białych pasków.
ST. ZOPT. DLA FILMU 	Regulacja ustawień jest możliwa z użyciem pokręteł sterowania i sterowania dotykowego.
KONTROLKA TALLY	Wybierz diodę (diodę kontrolki lub diodę wspomagającą autofokusa), która świeci podczas nagrywania filmu, a także wybierz, czy dioda ma migać, czy świecić światłem stałym.
  KOMUN. BEZPRZEW.	Nawiąż połączenia bezprzewodowe ze smartfonami, tabletami lub innymi urządzeniami.

USTAWIENIA JAKOŚCI OBRAZU

Aby wyświetlić ustawienia jakości filmu, naciśnij **MENU/OK** na ekranie filmowania i wybierz zakładkę  (**USTAWIENIA JAKOŚCI OBRAZU**).

Ustawienie	Opis
 SYMULACJA FILMU	Wybierz efekt symulacji filmu do nagrywania filmów.
 BARWY PROSTE	Wybierz odcień monochromatyczny dla filmów nagrywanych z użyciem SYMULACJA FILMU >  ACROS i  MONOCHROME .
 BALANS BIELI	Dopasuj balans bieli do źródła światła, niezależnie od tego, czy jest to bezpośrednie światło słoneczne, czy sztuczne oświetlenie.
 ZAKRES DYNAMICZNY	Wybierz zakres dynamiczny do nagrywania filmów.
 KRZYWA TONALNA	Odnosząc się do krzywej tonalnej, dostosuj wygląd obszarów prześwieconych lub zacienionych, wyostrając je lub zmiękczając.
 KOLOR	Regulacja gęstości kolorów.
 WYOSTRZENIE	Wyostrenie lub zmiękczenie krawędzi.
 WYSOKI NR ISO	Redukcja zakłóceń na zdjęciach wykonanych przy wysokiej czułości.
 4K INTERFRAME NR	Wybierz, czy szумы między klatkami mają być redukowane.
 KOR. OŚWIET. OBW.	Wybierz, czy podczas nagrywania filmów ma działać redukcja winietowania.
  UST. ADAPT.	Dostosuj ustawienia dla obiektywów z mocowaniem M podłączonych za pomocą opcjonalnego ADAPTERA MOCOWANIA FUJIFILM M.

USTAWIENIA AF/MF

Aby wyświetlić ustawienia AF/MF, naciśnij **MENU/OK** na ekranie filmowania i wybierz zakładkę  (**USTAWIENIA AF/MF**).

Ustawienie	Opis
 OBSZAR OSTROŚCI	Wybierz obszar ostrości.
 TRYB OSTROŚCI	Wybierz sposób ustawiania ostrości przez aparat.
 TRYB AF	Wybierz rozmiar obszaru ostrości.
 AF-C UST. NIESTANDARDOWE	Wybierz opcje śledzenia ostrości podczas nagrywania filmów, gdy ŚLEDZĄCY AF jest wybrane jako tryb ostrości.
  OŚWIETLACZ AF	Wybierz, czy dioda wspomagająca autofokusa ma świecić w celu wspomaganie automatycznego ustawiania ostrości.
 UST. WYKRYW. TWARZY/OCZU	Wybierz, czy aparat ma przydzielać priorytet ludzkim twarzom, a nie obiektom w tle, podczas ustawiania ostrości i ekspozycji.
 MF ASSIST	Wybierz sposób wyświetlania ostrości w trybie ręcznego ustawiania ostrości.
 PODGLĄD OSTROŚCI	Wybierz, czy na ekranie ma być automatycznie wyświetlane zbliżenie wybranego obszaru ostrości podczas obracania pierścieniem regulacji ostrości w trybie ręcznego ustawiania ostrości.
  USTAWIENIE STAŁEGO AF	Wybierz sposób ustawiania ostrości przez aparat, kiedy przyciski funkcyjne, do których przypisane są funkcje, takie jak blokada AF, zostaną wciśnięte w trybie ręcznego ustawiania ostrości.
  SKALA GŁĘBI OSTROŚCI	Wybierz skalę głębi ostrości.
  ZAKRES AF OGRANICZNIK	Ogranicz zakres dostępnych odległości ustawiania ostrości, aby zwiększyć szybkość ustawiania ostrości.
  TRYB EKRANU DOTYKOWEGO	Wybierz operacje fotografowania wykonywane przy pomocy elementów sterowania dotykowego.
BLOKADA SPRAWDZ. OSTROŚCI	Wybierz, czy przybliżanie obszaru ostrości ma pozostawać włączone po rozpoczęciu filmowania.

USTAWIENIA DŹWIĘKU

Aby wyświetlić ustawienia dźwięku, naciśnij **MENU/OK** na ekranie filmowania i wybierz zakładkę  (**USTAWIENIA DŹWIĘKU**).

Ustawienie	Opis
REG. POZ. MIKROFONU WEWN.	Dostosuj poziom głośności nagrywania dla wbudowanego mikrofonu.
REG. POZ. MIKROFONU ZEWN.	Dostosuj poziom głośności nagrywania dla mikrofonów zewnętrznych.
USTAW. GNIAZDA MIKROFONU	Określ typ urządzenia audio podłączonego do złącza mikrofonu/zdalnego wyzwalania migawki.
OGRANICZNIK POZ. MIKROFONU	Zmniejsza zniekształcenia spowodowane przez sygnał wejściowy przekraczający limity obwodów dźwiękowych mikrofonu.
FILTR WIATRU	Wybierz, czy podczas nagrywania filmów ma być włączona redukcja szumu wiatru.
FILTR DOLNOPRZEPUSTOWY	Wybierz, czy podczas nagrywania filmów ma być włączona redukcja szumów o niskiej częstotliwości.
GŁOŚNOŚĆ SŁUCHAWEK MIKR./ZDALNE WYZW	Dostosuj poziom głośności słuchawek. Określ, czy urządzenie podłączone do złącza mikrofonu/zdalnego wyzwalania migawki jest urządzeniem audio, czy pilotem zdalnego wyzwalania.

USTAWIENIA KODU CZASOWEGO

Aby wyświetlić ustawienia kodu czasowego, naciśnij **MENU/OK** na ekranie filmowania i wybierz zakładkę **⌚** (**USTAWIENIA KODU CZASOWEGO**).

Ustawienie	Opis
WYŚWIETL. KODU CZASOWEGO	Wybierz, czy kody czasowe mają być wyświetlane podczas nagrywania i odtwarzania filmów.
USTAW. CZASU ROZPOCZĘCIA	Wybierz czas rozpoczęcia kodu czasowego.
USTAWIENIA LICZNIKA	Wybierz, czy czas ma być odmierzany cały czas, czy jedynie podczas nagrywania filmu.
OPUSZCZANIE KLATEK	Wybierz, czy pomijanie klatek ma być włączone.
WYJ. KODU CZASOWEGO HDMI	Wybierz, czy kody czasowe mają być wysyłane do urządzeń HDMI.

Menu odtwarzania



Menu odtwarzania jest wyświetlane po naciśnięciu **MENU/OK** w trybie odtwarzania.

Ustawienie	Opis
KONWERSJA RAW	Zapisz kopie zdjęć zapisanych w formacie RAW w innych formatach.
KASUJ	Usuń pojedyncze zdjęcia, wiele wybranych zdjęć lub wszystkie zdjęcia.
KADROWANIE	Utwórz przyciętą kopię bieżącego zdjęcia.
ZMIĘŃ ROZMIAR	Utwórz pomniejszoną kopię bieżącego zdjęcia.
CHROŃ	Chroń zdjęcia przed przypadkowym usunięciem.
OBRÓT ZDJĘCIA	Wybierz, czy zdjęcia mają być automatycznie obracane podczas wyświetlania na monitorze podczas odtwarzania.
USUWANIE CZRW OCZU	Wybierz, czy efekt czerwonych oczu ma być usuwany z portretów.
UST. NOTATKI GŁOSOWEJ	Wybierz, czy notatki głosowe mają być dodawane do zdjęć.
OCENA	Ocena zdjęć za pomocą gwiazdek.
ŻĄDANIE TRANSFERU OBRAZU	Wybierz zdjęcia do przesłania do smartfona lub tabletu.
 KOMUN. BEZPRZEW.	Nawiąż połączenia bezprzewodowe ze smartfonami, tabletami lub innymi urządzeniami.
POKAZ SLAJDÓW	Oglądaj zdjęcia w formie automatycznego pokazu slajdów.
POMOC FOTOKSIĄŻKI	Twórz książki ze swoich ulubionych zdjęć.
AUTOMAT. ZAPIS PC	Przesyłaj zdjęcia do komputera za pośrednictwem połączenia bezprzewodowego.
ZAMÓWIENIE (DPOF)	Utwórz cyfrowe „polecenie wydruku” dla drukarek zgodnych z DPOF.
WYDRUK NA DRUK. instax	Drukuj zdjęcia na opcjonalnych drukarkach Fujifilm instax SHARE.
WSPÓŁ. PROPORCJI	Wybierz współczynnik proporcji dla zdjęć wyświetlanych na ekranie telewizora.

Menu ustawień

USTAWIENIA UŻYTKOWNIKA

Aby uzyskać dostęp do podstawowych ustawień aparatu, naciśnij **MENU/OK**, wybierz zakładkę  (**KONFIGURUJ**), po czym wybierz **USTAWIENIA UŻYTKOWNIKA**.

Ustawienie	Opis
FORMATOWANIE	Sformatuj karty pamięci.
DATA/CZAS	Ustaw zegar aparatu.
RÓŻNICA CZASU	Przełącz pomiędzy swoją domową strefą czasową a strefą czasową w bieżącej lokalizacji.
 言語/LANG.	Wybierz język.
 USTAWIENIA MOJEGO MENU	Dokonaj edycji elementów umieszczonych w zakładce  (MOJE MENU), która jest spersonalizowanym menu składającym się z często używanych opcji menu fotografowania.
 USTAWIENIA MOJEGO MENU	Dokonaj edycji elementów umieszczonych w zakładce  (MOJE MENU), która jest spersonalizowanym menu składającym się z często używanych opcji menu filmowania.
CZYSZCZENIE CZUJNIKA	Usuń kurz z przetwornika obrazu aparatu.
DŹWIĘK I LAMPA	Wybierz, czy aparat ma wyłączać głośnik, lampę błyskową, diodę wspomagającą i samowyzwalacz w sytuacjach, gdy dźwięki i światło emitowane przez aparat mogą być niepożądane.
RESETUJ	Przywróć wartości domyślne ustawień opcji menu fotografowania lub menu ustawień.
WYMOGI PRAWNE	Wyświetl elektroniczne kopie numeru modelu produktu i innych certyfikatów.

KONFIG. DŹWIĘKU

Aby uzyskać dostęp do ustawień dźwięku, naciśnij **MENU/OK**, wybierz zakładkę  (**KONFIGURUJ**), a następnie wybierz **KONFIG. DŹWIĘKU**.

Ustawienie	Opis
GŁOŚN. BRZĘCZYKA AF	Wybierz głośność sygnału dźwiękowego emitowanego przez aparat po ustawianiu ostrości.
GŁOŚN. BRZĘCZYKA MINUTNIKA	Wybierz głośność sygnału dźwiękowego emitowanego przez aparat podczas korzystania z samowyzwalacza.
ZMIANA GŁOŚNOŚCI	Dostosuj głośność dźwięków emitowanych podczas korzystania z elementów sterujących aparatu.
GŁOŚNOŚĆ MIGAWKI	Dostosuj głośność dźwięków emitowanych przez elektroniczną migawkę.
DŹWIĘK MIGAWKI	Wybierz dźwięk elektronicznej migawki.
POZIOM DŹWIĘKU	Dostosuj głośność odtwarzania filmów.

KONFIG. EKRANU

Aby uzyskać dostęp do ustawień ekranu, naciśnij **MENU/OK**, wybierz zakładkę  (**KONFIGURUJ**), a następnie wybierz **KONFIG. EKRANU**.

Ustawienie	Opis
USTAWIENIA VIEW WIDOKU	Dostosuj ustawienia czujnika zbliżenia oka dla trybów wyświetlania EVF (wizjera elektronicznego) lub monitora LCD.
JASNOŚĆ EVF	Dostosuj jasność ekranu wizjera elektronicznego.
KOLOR EVF	Dostosuj odcień wyświetlacza w wizjerze elektronicznym.
REGULACJA KOLORU EVF	Dostosuj kolor wyświetlacza w wizjerze elektronicznym.
JASNOŚĆ LCD	Dostosuj jasność monitora.
KOLOR LCD	Dostosuj odcień monitora.
REGULACJA KOLORU LCD	Dostosuj kolor ekranu monitora LCD.
WYŚWIETLANIE	Określ czas, przez jaki zdjęcia są wyświetlane po ich wykonaniu.

Ustawienie	Opis
AUTO OBRÓT OBRAZU	Wybierz, czy wskaźniki w wizjerze (EVF) i na monitorze LCD mają obracać się zgodnie z orientacją aparatu.
PODG. NAŚW./BB W MAN.	Wybierz, czy podgląd ekspozycji i/lub balansu bieli ma być włączony.
NATURALNY PODGLĄD	Wybierz, czy efekty ustawień mają być widoczne na monitorze.
WSPOMAGANIE WIDOKU F-Log	Wybierz, czy aparat ma wyświetlać podgląd z korekcją tonalną (odpowiadającą BT.709) podczas nagrywania lub oglądania filmów F-Log.
WSPOM. KADR.	Wybierz siatkę kadrowania dla trybu fotografowania.
AUT. OBR. OBRAZU	Wybierz, czy automatycznie obracać „pionowe” (portretowe) zdjęcia podczas odtwarzania.
JEDN. SKALI ODL.	Wybierz jednostki używane na wskaźniku odległości zdjęciowej (ustawiania ostrości).
JEDN. PRZYS. DLA OB. KINO.	Wybierz, czy aparat ma wyświetlać przysłonę jako liczbę T, czy jako liczbę f, gdy podłączony jest opcjonalny obiektyw filmowy.
USTAW. SPECJ. WYŚ	Wybierz pozycje wyświetlane na standardowym ekranie wskaźników.
TRYB DUŻ. WSKAŹNIKÓW (EVF)	Wybierz, czy aparat ma wyświetlać duże wskaźniki w wizjerze (EVF).
TRYB DUŻ. WSKAŹNIKÓW (LCD)	Wybierz, czy aparat ma wyświetlać duże wskaźniki na monitorze LCD.
UST. WYŚW. DUŻ. WSKAŹNIKÓW	Wybierz wskaźniki wyświetlane, gdy WŁ. jest wybrane dla TRYB DUŻ. WSKAŹNIKÓW (EVF) lub TRYB DUŻ. WSKAŹNIKÓW (LCD) .
INF. REGULACJI KONTRASTU	Dostosuj kontrast ekranu.
 TŁO MENU Q	Wybierz tło szybkiego menu używane podczas robienia zdjęć.
 TŁO MENU Q	Wybierz tło szybkiego menu używane podczas filmowania.

USTAWIENIA PRZYCISKÓW/POKRĘTŁA

Aby uzyskać dostęp do ustawień sterowania, naciśnij **MENU/OK**, wybierz zakładkę  (**KONFIGURUJ**), a następnie wybierz **USTAWIENIA PRZYCISKÓW/POKRĘTŁA**.

Ustawienie	Opis
USTAWIENIA DŹWIGNI OSTROŚCI	Wybierz funkcje drążek ostrości (dźwignię ostrości).
 EDYTUJ/ZAPISZ SZ. MENU	Wybierz elementy wyświetlane w szybkim menu podczas fotografowania.
 EDYTUJ/ZAPISZ SZ. MENU	Wybierz elementy wyświetlane w szybkim menu podczas filmowania.
UST. FUNKCJI (Fn)	Wybierz funkcje przypisane do przycisków funkcyjnych.
MIGAWKA AF	Wybierz, czy aparat ma ustawiać ostrość, gdy spust migawki jest wciśnięty do połowy.
MIGAWKA AE	Wybierz, czy po wciśnięciu spustu migawki do połowy ekspozycja (blokada ekspozycji) ma być zablokowana.
RÓB ZDJ. BEZ OBIEKTYWU	Wybierz, czy spust migawki ma być zablokowany, gdy aparat jest pozbawiony obiektywu.
FOTOGRAFOW. BEZ KARTY	Wybierz, czy można wyzwać migawkę, gdy w aparacie nie ma karty pamięci.
KRĄG OSTROŚCI	Wybierz kierunek obracania pierścieniem regulacji ostrości w celu zwiększenia odległości zdjęciowej.
TRYB PIERŚCIENIA OSTROŚCI	Wybierz sposób, w jaki aparat ustawia ostrość w reakcji na ruch pierścienia ustawiania ostrości.
TRYB BLOK. AE/AF	Wybierz działanie przycisku, do którego przypisana jest blokada ekspozycji i/lub ostrości.
AWB-TRYB BLOK.	Wybierz działanie przycisków funkcyjnych przypisanych do blokady automatycznego balansu bieli (AWB).
USTAW. EKRANU DOTYKOWEGO	Wybierz, czy sterowanie dotykowe na ekranie LCD ma być włączone.

ZARZĄDZ. ZASILAN.

Aby uzyskać dostęp do ustawień zarządzania energią, naciśnij **MENU/OK**, wybierz zakładkę  (**KONFIGURUJ**), a następnie wybierz **ZARZĄDZ. ZASILAN.**

Ustawienie	Opis
WYŁĄCZENIE PO:	Wybierz, czy aparat ma automatycznie się wyłączać, jeśli nie są przeprowadzone żadne czynności.
WYDAJNOŚĆ	Dostosuj ustawienia zasilania.
USTAWIENIA ZWIĘKSZENIA	Dostosuj działanie EVF i monitora LCD, gdy ZWIĘKSZ. jest wybrane dla WYDAJNOŚĆ .

KONF. ZAP. DANYCH

Aby uzyskać dostęp do ustawień zarządzania plikami, naciśnij **MENU/OK**, wybierz zakładkę  (**KONFIGURUJ**), a następnie wybierz **KONF. ZAP. DANYCH.**

Ustawienie	Opis
NUMERACJA ZDJĘĆ	Wybierz, czy numerowanie plików ma być resetowane po włożeniu nowej karty pamięci.
ZAPISZ ORG. OBRAZ	Wybierz, czy aparat ma zapisywać nieprzetworzone kopie zdjęć utworzonych za pomocą funkcji usuwania efektu czerwonych oczu.
EDYT. NAZWĘ PLIKU	Zmień prefiks dla nazw plików.
WYBIERZ FOLDER	Utwórz foldery i wybierz folder używany do przechowywania kolejnych zdjęć.
INFO. NT. PRAW AUTORSKICH	Wybierz, czy aparat ma dodawać Informacje o prawach autorskich, w postaci tagów Exif, do nowych zdjęć w trakcie ich robienia.

USTAWIENIA POŁĄCZENIA

Aby uzyskać dostęp do ustawień połączeń, naciśnij **MENU/OK**, wybierz zakładkę  (**KONFIGURUJ**), a następnie wybierz **USTAWIENIA POŁĄCZENIA**.

Ustawienie	Opis
USTAWIENIA Bluetooth	Dostosuj ustawienia Bluetooth.
AUTOMAT. ZAPIS PC	Dostosuj ustawienia dotyczące połączeń z komputerami.
USTAW. POŁ Z DR. instax	Dostosuj ustawienia dotyczące połączeń z opcjonalnymi drukarkami Fujifilm instax SHARE.
TRYB POŁĄCZENIA	Dostosuj ustawienia połączeń z urządzeniami zewnętrznymi.
USTAWIENIA ZASILANIA USB	Wybierz, czy aparat ma być zasilany, gdy jest podłączony do komputera lub innego urządzenia za pomocą kabla USB.
USTAWIENIA OGÓLNE	Dostosuj ustawienia dotyczące połączenia z sieciami bezprzewodowymi.
INFORMACJE	Wyświetl adres MAC i adres Bluetooth aparatu.
RESETUJ UST. BEZPRZEWODOWE	Przywróć domyślne wartości ustawień sieci bezprzewodowej.

Dla własnego bezpieczeństwa



Przed rozpoczęciem użytkowania należy koniecznie przeczytać poniższe uwagi

Uwagi dotyczące bezpieczeństwa



- Należy dopilnować, aby aparat był obsługiwany poprawnie. Przed rozpoczęciem użytkowania należy uważnie przeczytać niniejsze uwagi dotyczące bezpieczeństwa oraz *Podręcznik podstaw obsługi*.
- Po przeczytaniu niniejszych uwag dotyczących bezpieczeństwa należy przechowywać je w bezpiecznym miejscu.

Informacje o symbolach



Przedstawione poniżej oznaczenia są używane w niniejszym dokumencie do wskazania stopnia obrażeń ciała lub uszkodzeń, które mogą wynikać ze zignorowania towarzyszących im informacji i niepoprawnego użycia produktu.

 OSTRZEŻENIE	To oznaczenie wskazuje prawdopodobieństwo wystąpienia śmierci lub poważnych obrażeń ciała w przypadku zignorowania informacji.
 PRZESTROGA	To oznaczenie wskazuje prawdopodobieństwo wystąpienia obrażeń ciała lub uszkodzenia mienia w przypadku zignorowania informacji.





Przedstawione poniżej oznaczenia są używane do wskazania rodzaju instrukcji, których należy przestrzegać.

 Trójkątne oznaczenia informują o konieczności zwrócenia uwagi na daną informację („Ważne”).
 Okrągłe oznaczenia z przekreśleniem informują o zakazie wykonywania danej czynności („Zabronione”).
 Wypełnione koła ze znakiem wykrzyknika informują o konieczności wykonania danej czynności („Wymagane”).

Symbole na produkcie (włącznie z akcesoriami) oznaczają, co następuje:

 Prąd przemienny
 Prąd stały
 Urządzenie klasy II (konstrukcja produktu jest podwójnie izolowana).

OSTRZEŻENIE

 <small>Odstąpić od gniazda zasilania</small>	<u>W przypadku wystąpienia problemu, należy wyłączyć aparat, wyjąć akumulator, odłączyć kabel USB i odłączyć zasilacz sieciowy od zasilania.</u> Jeśli z aparatu wydostaje się dym lub dziwny zapach, lub jeśli aparat jest w innym nietypowym stanie, jego dalsze użytkowanie może spowodować pożar lub porażenie prądem. Proszę skontaktować się ze sprzedawcą firmy Fujifilm.
	<u>Należy uważać, aby do aparatu lub kabli połączeniowych nie dostała się ciecz ani ciała obce.</u> Nie używać aparatu ani kabli połączeniowych, jeśli przedostanie się do nich woda słona lub słodka, mleko, napój, detergent lub inne cieczce. Jeśli do aparatu lub do kabli połączeniowych dostanie się ciecz, należy wyłączyć aparat, wyjąć akumulator, odłączyć kabel USB i odłączyć zasilacz sieciowy od aparatu i zasilania. Dalsze użytkowanie aparatu może spowodować pożar lub porażenie prądem. Proszę skontaktować się ze sprzedawcą firmy Fujifilm.
 <small>Nie wolno używać w łazience lub pod prysznicem</small>	<u>Nie wolno używać aparatu w łazience ani pod prysznicem.</u> Może to spowodować pożar lub porażenie prądem.
 <small>Nie wolno demontować</small>	<u>Nigdy nie podejmować prób modyfikacji lub rozmontowania aparatu (nigdy nie otwierać obudowy).</u> Nieprzestrzeżenie tego środka ostrożności może wywołać pożar lub spowodować porażenie prądem.

⚠ OSTRZEŻENIE



Nie dotykać części wewnętrznych

W przypadku gdy obudowa pęknie, na przykład w wyniku upadku, nie dotykać odkrytych części. Nieprzestrzeganie tego zalecenia może prowadzić do porażenia prądem lub uszkodzenia ciała spowodowanych dotknięciem uszkodzonych części. Natychmiast wyjąć akumulator z aparatu, zachowując ostrożność w celu uniknięcia porażenia prądem lub zranienia, a następnie zanieść produkt do miejsca zakupu po poradę.



Nie należy wymieniać, nagrzewać, zbytnio zawijać lub ciągnąć przewodu zasilania, ani umieszczać na nim ciężkich przedmiotów. Czynności te mogą spowodować uszkodzenie przewodu i pożar lub porażenie prądem. Jeśli przewód uległ uszkodzeniu, proszę skontaktować się ze sprzedawcą firmy Fujifilm. Nie używać kabli ze zgiętymi złączami.



Nie stawiać aparatu na niestabilnej powierzchni. W przeciwnym razie aparat może spaść lub przewrócić się i spowodować obrażenia.



Nigdy nie próbować robić zdjęć, będąc w ruchu. Nie używać aparatu podczas chodzenia ani prowadzenia pojazdu. Może to spowodować upadek użytkownika lub wypadek drogowy.



Nie wolno dotykać metalowych części aparatu w czasie burzy. Może to spowodować porażenie prądem wywołane przez ładunek elektryczny pioruna.



Nie używać akumulatora w sposób niezgodny z przeznaczeniem. Wkładając akumulator, dostosowując oznaczenia na akumulatorze do odpowiednich oznaczeń w aparacie.



Nie demontować, nie modyfikować ani nie podgrzewać baterii. Nie upuszczają, nie uderzać, nie rzucać bateriami, ani nie narażać ich na silne uderzenia w inny sposób. Nie należy używać baterii, które wykazują oznaki wycieku, deformacji, odbarwienia lub innych nieprawidłowości. Do ładowania akumulatorów należy używać tylko ładowarek do tego przeznaczonych i nie należy próbować ładować baterii litowo-jonowych ani baterii alkalicznych. Nie wolno doprowadzać do zwarcia baterii ani przechowywać ich z metalowymi przedmiotami. Nieprzestrzeganie tych zaleceń może spowodować przegrzanie, zapłon, rozzerwanie baterii lub wyciek elektrolitu, powodując pożar, poparzenia lub inne obrażenia ciała.



Używać tylko akumulatorów i zasilaczy sieciowych przeznaczonych do tego aparatu. Nie używać napięć innych niż wskazane. Używanie innych źródeł zasilania może doprowadzić do pożaru.



Jeśli dojdzie do wycieku elektrolitu z akumulatora, a ciecz dostanie się do oczu lub zetknie ze skórą lub ubraniem, przemyć obszar styczności czystą wodą i uzyskać pomoc lekarską lub natychmiast zadzwonić na numer alarmowy.



Do ładowania akumulatora nie używać innych ładowarek niż podane w tym dokumencie. Dołączona do aparatu ładowarka jest przeznaczona wyłącznie do użytku z akumulatorami typu dołączonego do aparatu. Używanie ładowarki do ładowania zwykłych baterii lub akumulatorów innych typów może spowodować wyciek z akumulatora/baterii, jego/jej przegrzanie lub wybuch.



Używanie lampy błyskowej zbyt blisko oczu fotografowanej osoby może spowodować pogorszenie widzenia. Podczas robienia zdjęć niemowlętom i małym dzieciom należy zachować szczególną ostrożność.



Nie dotykać gorących powierzchni przez długi okres. Nieprzestrzeganie tego zalecenia może doprowadzić do poparzeń niskotemperaturowych, zwłaszcza przy wysokich temperaturach otoczenia lub w przypadku użytkowników cierpiących na słabe krążenie lub ograniczone czucia, a w przypadku takich osób zalecane jest korzystanie ze statywu lub podobnych środków ostrożności.







Nie dotykaj produktu tą samą częścią ciała przez długi czas, kiedy produkt jest włączony. Nieprzestrzeganie tego zalecenia może doprowadzić do poparzeń niskotemperaturowych, zwłaszcza podczas długiego użytkowania, przy wysokich temperaturach otoczenia lub w przypadku użytkowników cierpiących na słabe krążenie lub ograniczone czucie, przy czym w przypadku takich osób zalecane jest korzystanie ze statywu lub podobnych środków ostrożności.















Nie stosować w obecności łatwopalnych przedmiotów, gazów wybuchowych lub wybuchowego pyłu.



Akumulator przenosić w aparacie cyfrowym lub w sztywnym futerałe. Przechowywać akumulator w sztywnym futerałe. Przed wyrzuceniem akumulatora zakleić jego styki taśmą izolacyjną. Zetknięcie akumulatora z innymi metalowymi przedmiotami lub innym akumulatorem może spowodować zapłon lub wybuch.

 OSTRZEŻENIE	
	<u>Karty pamięci „gorącą stopkę” i inne małe części przechowywać w miejscu niedostępnym dla dzieci.</u> Dzieci mogą połknąć małe części. Przechowywać je w miejscu niedostępnym dla dzieci. Jeśli dziecko połknie małe elementy, niezwłocznie uzyskać pomoc lekarską lub zadzwonić na telefon alarmowy.
	<u>Przechowywać w miejscu niedostępnym dla małych dzieci.</u> Do elementów, które mogą spowodować obrażenia ciała, należy pasek, który może owinąć się wokół szyi dziecka, powodując uduszenie oraz lampa błyskowa, która może spowodować uszkodzenie wzroku.
	<u>Postępować zgodnie z poleceniami pracowników szpitali i linii lotniczych.</u> Ten produkt emituje fale radiowe, które mogą zakłócać sprzęt nawigacyjny i medyczny.

 PRZESTROGA	
	<u>Nie używać tego aparatu w miejscach, w których znajdują się opary benzyny, para, wilgoć lub kurz.</u> Może to spowodować pożar lub porażenie prądem.
	<u>Nie pozostawiać aparatu w miejscach narażonych na działanie bardzo wysokiej temperatury.</u> Nie zostawiać aparatu w miejscach, takich jak wnętrze zamkniętego pojazdu, ani nie wystawiać go na działanie bezpośredniego światła słonecznego. Może to spowodować pożar.
	<u>Nie umieszczać na aparacie ciężkich przedmiotów.</u> W przeciwnym razie ciężki przedmiot może spaść lub przewrócić się i spowodować obrażenia.
	<u>Nie przenosić aparatu z podłączonym zasilaczem sieciowym.</u> Nie ciągnąć za przewód zasilający w celu odłączenia zasilacza sieciowego. Może to spowodować uszkodzenie przewodu zasilania lub kabli i doprowadzić do pożaru bądź porażenia prądem.
	<u>Nie przykrywać ani nie owijać aparatu ani zasilacza sieciowego ściereką lub kocem.</u> Może to spowodować nagrzanie aparatu oraz odkształcenie jego obudowy i grozi pożarem.
	<u>Nie używać, jeśli wtyczka jest uszkodzona lub jeśli nie pasuje do gniazdka.</u> Nieprzestrzeżenie tego środka ostrożności może prowadzić do pożaru lub porażenia prądem.
	<u>Podczas czyszczenia aparatu lub gdy planuje się nie używać go przez dłuższy czas, należy wyjąć akumulator oraz odłączyć zasilacz sieciowy od aparatu i gniazdka sieciowego.</u> W przeciwnym razie może dojść do pożaru lub porażenia prądem.
	<u>Po zakończeniu ładowania odłączyć ładowarkę od gniazdka sieciowego.</u> Pozostawienie podłączonej ładowarki może spowodować pożar.
	<u>Wyjmowana karta pamięci może za szybko wysunąć się z gniazda. Należy ją przytrzymywać palcem, a następnie delikatnie wyjąć z gniazda.</u> Osoby uderzone wyjmowaną kartą mogą odnieść obrażenia.
	<u>Aparat należy oddawać do okresowej kontroli wewnętrznej i czyszczenia.</u> Kurz zgromadzony w aparacie może spowodować pożar lub porażenie prądem. Proszę skontaktować się ze sprzedawcą firmy Fujifilm, aby zamówić czyszczenie wnętrza aparatu raz na dwa lata. Należy pamiętać, że nie jest to darmowa usługa.
	<u>Jeśli akumulator zostanie wymieniony na nieodpowiedni, występuje ryzyko jego wybuchu. Akumulator należy wymienić wyłącznie na identyczny lub zamiennik.</u>
	<u>Baterii (pakietu baterii lub zamontowanych baterii) nie wolno narażać na nadmierne ciepło, np. promienie słoneczne, ogień itp.</u>

Akumulator i zasilanie

Uwaga: Sprawdź rodzaj akumulatora stosowany w tym aparacie i przeczytaj odpowiednie rozdziały.

⚠ OSTRZEŻENIE: akumulatora nie wolno narażać na wpływ nadmiernego gorąca, np. w wyniku działania bezpośredniego nasłonecznienia lub ognia itp.

Poniżej opisano prawidłowe użytkowanie akumulatorów i metody zwiększania ich trwałości. Błędne użytkowanie może skrócić żywotność akumulatora lub spowodować wyciek, przegrzanie, pożar lub wybuch.

Akumulatory litowo-jonowe

Przeczytaj ten rozdział, jeśli aparat jest zasilany akumulatorem litowo-jonowym.

Nowy akumulator nie jest naładowany. Naładuj akumulator przed użyciem. Kiedy nie używasz akumulatora, przechowuj go w jego futerale.

■ Uwagi dotyczące akumulatora

Kiedy akumulator nie jest używany, poziom jego naładowania zmniejsza się stopniowo. Naładuj akumulator dzień lub dwa przed użyciem.

Żywotność akumulatora można wydłużyć, wyłączając aparat, gdy się z niego nie korzysta.

Pojemność akumulatora spada w niskiej temperaturze. Prawie całkowicie rozładowany akumulator może nie działać w niskiej temperaturze. Przechowuj całkowicie naładowany zapasowy akumulator w ciepłym miejscu i wymień go w razie potrzeby lub trzymaj akumulator w kieszeni bądź innym ciepłym miejscu i wkładaj go do aparatu tylko na czas fotografowania. Nie pozwól, by akumulator dotykał bezpośrednio ogrzewaczy rąk lub innych urządzeń grzewczych.

■ Ładowanie akumulatora

Akumulator można ładować za pomocą ładowarki BC-W1265 (dostępna osobno). Czas ładowania wydłuża się w temperaturze otoczenia poniżej +10 °C lub powyżej +35 °C. Nie próbuj ładować akumulatora w temperaturze powyżej +40 °C. W temperaturze poniżej +5 °C akumulator nie będzie się ładować.

Nie próbuj ładować w pełni naładowanego akumulatora. Jednakże nie ma potrzeby całkowitego rozładowania akumulatora przed ładowaniem.

Akumulator może być ciepły w dotyku zaraz po ładowaniu lub użyciu. To normalne zjawisko.

■ Żywotność akumulatora

Zauważalne skrócenie okresu utrzymywania ładunku przez akumulator oznacza, że akumulator osiągnął koniec okresu użytkowania i należy go wymienić.

■ Przechowywanie

Jeśli aparat nie będzie używany przez długi okres, przechowuj go w temperaturze pokojowej z akumulatorem naładowanym do poziomu od około połowy do 3/4 pojemności.

Jeśli aparat nie będzie używany przez długi czas, należy wyjąć z niego akumulator i przechowywać go w suchym miejscu w temperaturze otoczenia od +15 °C do +25 °C. Nie przechowuj akumulatora w miejscach narażonych na skrajne temperatury.

■ Prestrogi: Obchodzenie się z akumulatorem

- Nie przenoś ani nie przechowywać z metalowymi przedmiotami, takimi jak naszyjniki czy spinki do włosów.
- Nie narażać na działanie otwartych płomieni ani ciepła.
- Nie demontować ani nie modyfikować.
- Nie narażać na działanie niskiego ciśnienia atmosferycznego.
- Ładować jedynie w wyznaczonych ładowarkach.
- Zużyte akumulatory należy niezwłocznie oddać do utylizacji.
- Nie upuszczać ani nie narażać na silne wstrząsy.
- Nie narażać na działanie wody.
- Utrzymywać styki w czystości.
- Akumulator i korpus aparatu mogą być ciepłe w dotyku po długim okresie użytkowania. To normalne zjawisko.

■ Przeługa: Utylizacja

Oddawaj zużyte akumulatory/baterie do utylizacji zgodnie z lokalnymi przepisami. Pamiętaj o przeprowadzeniu utylizacji akumulatora zgodnie z zasadami ochrony środowiska. Korzystać z urządzenia w klimacie umiarkowanym.

Nie miażdżyć mechanicznie ani nie rozcinać akumulatorów.

Zasilacze sieciowe

- Zasilacz sieciowy jest przeznaczony do użytku tylko w pomieszczeniach zamkniętych.
- Dopilnuj, aby wtyczka kabla była dobrze podłączona do aparatu.
- Przed odłączeniem zasilacza wyłącz aparat. Odłączając zasilacz, trzymać za wtyczkę, a nie za kabel.
- Nie wolno demontować.
- Nie narażać na działanie wilgotności ani gorąca.
- Nie narażać na silne wstrząsy.
- Podczas pracy zasilacz sieciowy może buczeć lub być gorący w dotyku. To normalne zjawisko.
- Jeśli zasilacz powoduje zakłócenia radiowe, zmień ustawienie lub położenie anteny odbiorczej.

Używanie aparatu

- Nie kieruj aparatu na źródła skrajnie jasnego światła, takie jak sztuczne źródła światła lub naturalne źródła światła, np. słońce na bezchmurnym niebie. Nieprzestrzeganie tego zalecenia może spowodować uszkodzenie czujnika obrazu aparatu.
- Silne światło słoneczne zogniskowane przez wizjer może uszkodzić matrycę wizjera elektronicznego (EVF). Nie kieruj wizjera elektronicznego na słońce.

Źrób zdjęcia próbne

Przed robieniem zdjęć podczas ważnych okazji (np. na ślubie lub przed zabraniem aparatu na wycieczkę) należy zrobić zdjęcie próbne i obejrzeć je, aby mieć pewność, że aparat działa prawidłowo. Firma FUJIFILM Corporation nie ponosi odpowiedzialności za szkody ani utracone korzyści wynikające z nieprawidłowego działania produktu.

Uwagi dotyczące praw autorskich

Obrazy wykonane za pomocą aparatu cyfrowego nie mogą być używane w sposób naruszający prawa autorskie bez uzyskania uprzedniej zgody ich właściciela, z wyjątkiem ich wykorzystywania wyłącznie do użytku prywatnego. Należy pamiętać, że robienie zdjęć występów scenicznych, wydarzeń rozrywkowych i pokazów jest objęte ograniczeniami, nawet jeśli są one przeznaczone tylko do użytku prywatnego. Należy także pamiętać, że przekazywanie kart pamięci zawierających obrazy lub dane chronione prawami autorskimi jest możliwe tylko w zakresie określonym przez te prawa.

Obchodzenie się z aparatem

Aby zdjęcia były poprawnie zapisywane, podczas ich rejestracji nie należy narażać aparatu na uderzenia bądź wstrząsy.

Ciekłe kryształy

W przypadku uszkodzenia wyświetlacza należy zachować ostrożność, aby uniknąć styczności z ciekłymi kryształami. W przypadku wystąpienia którejkolwiek z poniższych sytuacji należy podjąć natychmiastowe działanie, opisane poniżej:

- **Jeśli dojdzie do styczności ciekłego kryształu ze skórą**, należy oczyścić to miejsce ściereczką, a następnie przemyć je dokładnie mydłem i bieżącą wodą.
- **Jeśli ciekły kryształ dostanie się do oczu**, należy przemywać oczy czystą wodą przez co najmniej 15 minut, a następnie uzyskać pomoc lekarską.
- **Jeśli ciekłe kryształy zostaną połknięte**, wypłucz usta dokładnie wodą. Wypij dużo wody i wywołaj wymioty, po czym uzyskaj pomoc lekarską.

Mimo tego, że ekran został wyprodukowany z użyciem niezwykle precyzyjnej i zaawansowanej technologii, może on zawierać piksele, które świecą zawsze lub nie świecą wcale. Nie świadczy to o usterce i nie ma wpływu na obrazy rejestrowane przez aparat.

Informacje o znakach towarowych

Digital Split Image jest znakiem towarowym lub zastrzeżonym znakiem towarowym FUJIFILM Corporation. Digital Micro Prism to znak towarowy lub zastrzeżony znak towarowy firmy FUJIFILM Corporation. Kroje pisma zawarte w niniejszym dokumencie zostały opracowane wyłącznie przez firmę DynaComware Taiwan Inc. Apple, iPhone, iPad, Mac, OS X, macOS oraz Lightning są zastrzeżonymi znakami towarowymi firmy Apple Inc. w USA i innych krajach. Windows jest zarejestrowanym znakiem towarowym firmy Microsoft Corporation w Stanach Zjednoczonych i innych krajach. Android to znak towarowy lub zastrzeżony znak towarowy Google LLC. Adobe, logotyp Adobe, Photoshop i Lightroom są znakami towarowymi lub zastrzeżonymi znakami towarowymi firmy Adobe Systems Incorporated w Stanach Zjednoczonych i innych krajach. Wi-Fi® oraz Wi-Fi Protected Setup® są zastrzeżonymi znakami towarowymi Wi-Fi Alliance. Znak słowny Bluetooth® i logo są zastrzeżonymi znakami towarowymi firmy Bluetooth SIG, Inc., a każde użycie tych znaków przez Fujifilm odbywa się na mocy licencji. Logotypy SDHC oraz SDXC są znakami towarowymi SD-3C, LLC. Logo HDMI to znak towarowy lub zastrzeżony znak towarowy HDMI Licensing LLC. Wszelkie pozostałe nazwy handlowe użyte w niniejszym podręczniku są znakami towarowymi lub zastrzeżonymi znakami towarowymi ich właścicieli.

Zakłócenia elektryczne

Ten aparat może zakłócać pracę urządzeń szpitalnych lub lotniczych. Przed użyciem aparatu w szpitalu lub w samolocie zapytaj pracowników szpitala lub linii lotniczej o zgodę.

Systemy kodowania kolorów telewizyjnych

NTSC (ang. National Television System Committee) to specyfikacja nadawania telewizji kolorowej stosowana głównie w USA, Kanadzie i Japonii. PAL (ang. Phase Alternation by Line) to system telewizji kolorowej stosowany głównie w Europie i Chinach.

Exif Print (Exif w wersji 2.32)

Exif Print to niedawno zmieniony format plików aparatów cyfrowych, w którym informacje przechowywane wraz ze zdjęciem są wykorzystywane do optymalnej reprodukcji barw podczas drukowania.

WAŻNA UWAGA: Przeczytać przed rozpoczęciem korzystania z oprogramowania

Eksport bezpośredni lub pośredni całości lub części licencjonowanego oprogramowania bez zezwolenia odpowiednich instytucji rządowych jest zabroniony.

Obiektywy oraz inne akcesoria

- Do zamocowania statywu użyj śruby 4,5 mm lub krótszej.
- Fujifilm nie ponosi odpowiedzialności za problemy związane z jakością działania lub szkody spowodowane użyciem akcesoriów innych firm.

UWAGI

Aby uniknąć pożaru lub ryzyka porażenia prądem, chroń urządzenie przed deszczem i wilgocią.

Przeczytaj uważnie i ze zrozumieniem „Uwagi dotyczące bezpieczeństwa” przed rozpoczęciem użytkowania aparatu.

Informacje dla klientów w Kanadzie

CAN ICES-3 (B)/NMB-3(B)

PRZESTROGA: To urządzenie cyfrowe klasy B jest zgodne z kanadyjskimi przepisami ICES-003.

Oświadczenie Industry Canada: To urządzenie spełnia wymagania licencji Industry Canada z wyłączeniem standardów RSS. Jego działanie podlega następującym dwóm warunkom: (1) To urządzenie nie może powodować zakłóceń oraz (2) urządzenie to musi przyjmować wszelkie odbierane zakłócenia, włącznie z zakłóceniami, które mogą powodować niepożądane działanie urządzenia.

Urządzenie i jego antena nie mogą się znajdować blisko lub pracować w połączeniu z inną anteną lub nadajnikiem, z wyjątkiem przetestowanego wbudowanego radia. Funkcja wyboru kodu kraju jest wyłączona dla produktów sprzedawanych w Stanach Zjednoczonych/Kanadzie.

Oświadczenie dotyczące ekspozycji na promieniowanie: Dostępne dowody naukowe nie wykazują, aby jakiegokolwiek problemy zdrowotne były związane z używaniem urządzeń bezprzewodowych oniskiej mocy. Jednak nie ma żadnych dowodów, że te urządzenia bezprzewodowe o niskiej mocy są całkowicie bezpieczne. Urządzenia bezprzewodowe o niskiej mocy podczas używania emitują niskie poziomy energii o częstotliwości radiowej (RF) w zakresie mikrofal. Mimo tego, że wysokie poziomy energii o częstotliwości radiowej mogą mieć wpływ na zdrowie (poprzez podgrzewanie tkanki), ekspozycja na niski poziom promieniowania o częstotliwości radiowej, który nie powoduje efektu ogrzewania, nie powoduje żadnego znanego negatywnego wpływu na zdrowie. W wielu badaniach narażenia na niskie poziomy promieniowania o częstotliwości radiowej nie wykryto żadnych efektów biologicznych. Niektóre badania sugerowały, że mogą występować pewne efekty biologiczne, ale takie ustalenia nie zostały potwierdzone przez dalsze badania. X-S10 został przetestowany i uznany za zgodny z limitami ekspozycji promieniowania IC ustanowionymi dla niekontrolowanego środowiska i spełnia wymogi RSS-102 zasad ekspozycji na fale o częstotliwości radiowej (RF) IC.

Utylizacja zużytych urządzeń elektrycznych i elektronicznych w gospodarstwach domowych

W Unii Europejskiej, Norwegii, Islandii i Liechtensteinie: Ten symbol umieszczony na produkcie lub w instrukcji obsługi i gwarancji oraz/lub na opakowaniu oznacza, że tego produktu nie należy traktować jak zwykłego odpadu z gospodarstw domowych. Należy go natomiast oddać do odpowiedniego punktu zbiórki i recyklingu urządzeń elektrycznych i elektronicznych.



Dzięki właściwej utylizacji tego produktu pomagasz uniknąć potencjalnie negatywnych skutków dla środowiska i zdrowia ludzi, na które mogłyby mieć wpływ nieodpowiednie pozbycie się tego produktu.

Ten symbol na bateriach lub akumulatorach oznacza, że nie można ich traktować jak zwykłych odpadów z gospodarstw domowych.



Jeśli urządzenie zawiera łatwo wyjmowane baterie lub akumulatory, oddaj je po wyjęciu do utylizacji zgodnie z lokalnymi przepisami.

Recykling materiałów pomaga oszczędzać zasoby naturalne. Aby uzyskać bardziej szczegółowe informacje na temat recyklingu tego produktu, skontaktuj się z lokalnym urzędem miasta, firmą odpowiadającą za wywóz odpadów lub miejscem sprzedaży produktu.

W krajach poza Unią Europejską, Norwegią, Islandią i Liechtensteinem: Jeśli chcesz pozbyć się tego produktu wraz z bateriami lub akumulatorami, skontaktuj się z lokalnymi władzami i zapytaj o właściwy sposób utylizacji.

W Japonii: Ten symbol znajdujący się na bateriach lub akumulatora oznacza, że należy utylizować je oddzielnie.



Bezprzewodowe urządzenia sieciowe i urządzenia Bluetooth: Przetrogi

Ten produkt jest zgodny z następującymi dyrektywami UE:

- Dyrektywa RoHS 2011/65/UE
- Dyrektywa RE 2014/53/UE

FUJIFILM Corporation niniejszym oświadcza, że typ urządzenia radiowego FF200001 jest zgodny z dyrektywą 2014/53/UE.

Pełny tekst deklaracji zgodności UE jest dostępny pod następującym adresem internetowym:

https://dl.fujifilm-x.com/global/products/cameras/x-s10/pdf/x-s10_doc-ngc.pdf

O tej zgodności informuje następujące oznakowanie zgodności umieszczone na produkcie:



To oznaczenie obowiązuje dla produktów innych niż telekomunikacyjne i produktów telekomunikacyjnych UE objętych normami zharmonizowanymi (np. Bluetooth®).

• **Maksymalna moc częstotliwości radiowej (EIRP):**

Bezprzewodowa sieć LAN: 10,53 dBm
Bluetooth: 2,54 dBm

WAŻNE: Przeczytaj następujące uwagi przed rozpoczęciem korzystania z wbudowanego przekaźnika bezprzewodowego aparatu.

- ① Ten produkt, który zawiera funkcję szyfrowania opracowaną w USA, podlega przepisom eksportowym USA i nie wolno go eksportować ani reeksportować do krajów, które są objęte embargiem USA dotyczącym towarów.
- **Korzystaj tylko z sieci bezprzewodowej lub urządzenia Bluetooth.** Firma Fujifilm nie ponosi odpowiedzialności za szkody wynikające z nieuprawnionego użytkowania. Nie stosuj urządzenia do zastosowań wymagających wysokiego stopnia niezawodności, np. w urządzeniach medycznych lub innych systemach mogących mieć bezpośredni lub pośredni wpływ na ludzkie życie. Podczas korzystania z urządzenia w systemach komputerowych i innych wymagających wysokiego stopnia niezawodności niż zapewniany przez sieć bezprzewodową i urządzenia Bluetooth, podejmij wszelkie wymagane środki ostrożności, aby zapewnić bezpieczeństwo i zapobiec nieprawidłowej pracy.
 - **Używaj tylko w kraju, w którym zakupiono urządzenie.** To urządzenie jest zgodne z przepisami dotyczącymi urządzeń pracujących w sieciach bezprzewodowych i urządzeń Bluetooth obowiązującymi w kraju zakupu. Przestrzegaj wszystkich lokalnych przepisów podczas korzystania z urządzenia. Firma Fujifilm nie ponosi odpowiedzialności za problemy wynikające z jego użytkowania w innych jurysdykcjach.
 - **Nie używaj urządzenia w miejscach narażonych na działanie pól magnetycznych, ładunków elektrostatycznych lub zakłóceń radiowych.** Nie używaj przekaźnika w pobliżu kuchenek mikrofalowych ani w innych miejscach narażonych na działanie pól magnetycznych, ładunków elektrostatycznych ani zakłóceń radiowych, które mogą uniemożliwiać odbiór sygnałów bezprzewodowych. Wzajemne zakłócenia mogą występować podczas korzystania z przekaźnika w pobliżu innych urządzeń bezprzewodowych pracujących w paśmie 2,4 GHz.
 - **Przekaźnik bezprzewodowy pracuje w paśmie 2,4 GHz i wykorzystuje modulację DSSS, OFDM i GFSK.**
 - **Bezpieczeństwo:** Bezprzewodowe urządzenia sieciowe i urządzenia Bluetooth transmitują dane poprzez fale radiowe, a tym samym ich zastosowanie wymaga zwrócenia większej uwagi na bezpieczeństwo, niż w przypadku sieci przewodowych.
 - Nie podłączaj do nieznanych sieci lub sieci, do których nie masz prawa dostępu, nawet jeśli są one wyświetlane na urządzeniu, ponieważ dostęp ten może zostać uznany za nieupoważniony. Łącz się jedynie z sieciami, do których masz uprawnienia dostępu.
 - Pamiętaj, że transmisje bezprzewodowe mogą być narażone na przechwytywanie przez osoby trzecie.
 - Tego urządzenia nie można bezpośrednio podłączać do sieci telekomunikacyjnych (w tym publicznych sieci bezprzewodowych LAN) obsługiwanych przez operatorów ani do telefonii komórkowej, telefonii stacjonarnej, Internetu lub innych usług telekomunikacyjnych.
 - **Poniższe czynności mogą być karalne:**
 - Demontaż lub modyfikacja tego urządzenia
 - Usuwanie etykiet certyfikujących urządzenie
 - **To urządzenie pracuje z taką samą częstotliwością, co urządzenia handlowe, edukacyjne i medyczne oraz przekaźniki bezprzewodowe.** Pracuje również z taką samą częstotliwością, co licencjonowane przekaźniki i specjalne nielicencjonowane niskopięciowe nadajniki stosowane w układach śledzenia RFID dla linii montażowych i w podobnych zastosowaniach.

- **Aby uniknąć zakłócenia powyższych urządzeń, przestrzegaj następujących środków ostrożności.** Przed rozpoczęciem korzystania z tego urządzenia sprawdź, czy przekaźnik RFID nie pracuje. W przypadku zauważenia, że urządzenie zakłóca licencjonowane przekaźniki służące do śledzenia RFID, niezwłocznie zaprzestań używania danej częstotliwości lub przenieś urządzenie w inne miejsce. Jeśli zauważysz, że to urządzenie powoduje zakłócenia w niskonapięciowych systemach śledzenia RFID, skontaktuj się z przedstawicielem firmy Fujifilm.
- **Nie należy używać tego urządzenia na pokładzie samolotu.** Zwróć uwagę, że Bluetooth może pozostawać włączony, nawet gdy aparat jest wyłączony. Bluetooth można wyłączyć, wybierając **WYŁ.** dla  **USTAWIENIA POŁĄCZENIA > USTAWIENIA Bluetooth > Bluetooth WŁ./WYŁ.**
- **Poniżej podane są dane techniczne dotyczące połączeń bezprzewodowych.**

Bezprzewodowa sieć LAN

Standardy	IEEE 802.11b/g/n (standardowy protokół sieci bezprzewodowej)
Częstotliwość robocza (częstotliwość środkowa)	2412 MHz–2462 MHz (11 kanałów)
Protokoły dostępu	Infrastruktura

Bluetooth®

Standardy	Wersja Bluetooth 4.2 (Bluetooth Low Energy)
Częstotliwość robocza (częstotliwość środkowa)	2402 MHz–2480 MHz

Przed rozpoczęciem użytkowania obiektywu koniecznie przeczytaj poniższe uwagi**Uwagi dotyczące bezpieczeństwa**

- Dopilnuj, aby obiektyw był użytkowany poprawnie. Przed rozpoczęciem użytkowania przeczytaj uważnie niniejsze uwagi dotyczące bezpieczeństwa oraz *Podręcznik podstaw obsługi aparatu*.
- Po przeczytaniu niniejszych uwag dotyczących bezpieczeństwa należy przechowywać je w bezpiecznym miejscu.

Informacje o symbolach

Przedstawione poniżej oznaczenia są używane w niniejszym dokumencie do wskazania stopnia obrażeń ciała lub uszkodzeń, które mogą wynikać ze zignorowania towarzyszących im informacji i niepoprawnego użycia produktu.

**OSTRZEŻENIE**

To oznaczenie wskazuje prawdopodobieństwo wystąpienia śmierci lub poważnych obrażeń ciała w przypadku zignorowania informacji.

**PRZESTROGA**

To oznaczenie wskazuje prawdopodobieństwo wystąpienia obrażeń ciała lub uszkodzenia mienia w przypadku zignorowania informacji.

Przedstawione poniżej oznaczenia są używane do wskazania rodzaju instrukcji, których należy przestrzegać.



Trójkątne oznaczenia informują o konieczności zwrócenia uwagi na daną informację („Ważne”).



Okrągłe oznaczenia z przekreśleniem informują o zakazie wykonywania danej czynności („Zabronione”).



Wypełnione koła ze znakiem wykrzyknika informują o konieczności wykonania danej czynności („Wymagane”).

**OSTRZEŻENIE**

Nie zanurzać

Nie zanurzać w wodzie i chronić przed wodą.

Nieprzestrzeżenie tego środka ostrożności może wywołać pożar lub spowodować porażenie prądem.



Nie wolno demontować

Nie wolno demontować urządzenia (nie otwierać obudowy).

Nieprzestrzeżenie tego zalecenia może prowadzić do wybuchu pożaru, porażenia prądem lub uszkodzenia ciała spowodowanych nieprawidłowym działaniem produktu.

**OSTRZEŻENIE**

Nie dotykać części wewnętrznych

W przypadku gdy obudowa pęknie, na przykład w wyniku upadku, nie dotykać odkrytych części.

Nieprzestrzeżenie tego zalecenia może prowadzić do porażenia prądem lub uszkodzenia ciała spowodowanych dotknięciem uszkodzonych części. Natychmiast wyjąć akumulator z aparatu, zachowując ostrożność w celu uniknięcia porażenia prądem lub zranienia, a następnie zanieść produkt do miejsca zakupu po poradę.



Nie stawiać na niestabilnych powierzchniach. Produkt może spaść i spowodować obrażenia ciała.

**Nie patrzeć na słońce przez obiektyw ani przez wizjery aparatu.**

Nieprzestrzeżenie tego zalecenia może spowodować trwałe uszkodzenie wzroku.

**PRZESTROGA****Nie używać ani nie przechowywać w miejscach narażonych na działanie pary lub dymu, ani w miejscach bardzo wilgotnych lub skrajnie zapylonych.**

Nieprzestrzeżenie tego środka ostrożności może wywołać pożar lub spowodować porażenie prądem.

**Nie pozostawiać w miejscach narażonych na bezpośrednie działanie promieni słonecznych lub bardzo wysokiej temperatury, np. w zamkniętym pojeździe w słoneczny dzień.**

Nieprzestrzeżenie tego środka ostrożności może wywołać pożar.

**Przechowywać w miejscu niedostępnym dla dzieci.**

Urządzenie może spowodować obrażenia, gdy znajdzie się w rękach dziecka.



Nie dotykać mokrymi rękami. Nieprzestrzeżenie tego środka ostrożności może spowodować porażenie prądem.



Podczas fotografowania pod słońce nie umieszczać słonecznika w kadrze. Światło słoneczne zogniskowane w aparacie, gdy słonecznik znajduje się w kadrze lub w pobliżu kadru, może spowodować pożar lub poparzenia.

**Kiedy produkt nie jest używany, należy założyć pokrywkę obiektywu na miejsce i przechowywać obiektyw w miejscu chronionym przed bezpośrednim nasłonecznieniem.**

Światło słoneczne zogniskowane przez obiektyw może wywołać pożar lub spowodować poparzenia.



Nie przenosić aparatu ani obiektywu przymocowanych do statywu. Produkt może spaść lub w coś uderzyć, powodując obrażenia ciała.

FUJIFILM

FUJIFILM Corporation

7-3, AKASAKA 9-CHOME, MINATO-KU, TOKYO 107-0052, JAPAN

<https://fujifilm-x.com>

