

Canon

PowerShot G7X Mark III

Zaawansowana instrukcja obsługi

Spis treści

Podstawowe informacje o aparacie

Fotografowanie

Odtwarzanie

Funkcje bezprzewodowe

Ustawienia funkcji

Akcesoria

Dodatek

Skorowidz

POLSKI

Uwagi wstępne i informacje prawne

- Warto wykonać i wyświetlić kilka zdjęć próbnych, aby mieć pewność, że zostały prawidłowo zarejestrowane. Firma Canon Inc. i jej podmioty zależne i stowarzyszone nie ponoszą odpowiedzialności za żadne szkody następcze wynikające z nieprawidłowego działania aparatu fotograficznego lub akcesoriów (w tym kart pamięci), związane z niezapisaniem zdjęcia lub zapisaniem go w postaci niezdatnej do odczytu maszynowego.
- Nieupoważnione fotografowanie lub nagrywanie (w formie filmu i/lub dźwięku) przez użytkownika innych osób lub materiałów chronionych prawem autorskim może stanowić naruszenie prywatności tych osób i/lub praw należących do innych osób, m.in. prawa autorskiego i innych praw do własności intelektualnej. Należy pamiętać, że ograniczenia mogą mieć zastosowanie, nawet jeśli to fotografowanie lub nagrywanie jest wykonywane wyłącznie do użytku osobistego.
- Wiadomości na temat gwarancji na aparat fotograficzny i informacje umożliwiające skontaktowanie się z działem obsługi klienta można znaleźć w dostarczonym wraz z aparatem pakiecie materiałów dla użytkownika, w części dotyczącej gwarancji.
- Mimo że ekran został wyprodukowany z zastosowaniem niezwykle precyzyjnych technik wytwarzania, a ponad 99,99% pikseli spełnia wymagania projektowe, w rzadkich przypadkach niektóre piksele mogą być uszkodzone albo przybierać na stałe kolor czerwony lub czarny. Nie oznacza to uszkodzenia aparatu ani nie wpływa na rejestrowane obrazy.
- Podczas długotrwałego korzystania z aparatu może się on rozgrzać. Nie oznacza to uszkodzenia.

Wprowadzenie

- Aby przejść do początku rozdziału, kliknij jego tytuł w prawej górnej części strony.
- Aby przechodzić między stronami, klikaj ikony u dołu każdej strony.
 - 🏠: Przejdź do pierwszej strony
 - ↶: Wróć do poprzedniej strony
 - ◀: Wstecz o jedną stronę
 - ▶: Do przodu o jedną stronę
- Instrukcje zawarte w niniejszym podręczniku mają zastosowanie do aparatu przy poniższych ustawieniach domyślnych.
- Karty, takie jak **AUTO**, służą do identyfikacji trybów używanych w instrukcjach dotyczących fotografowania. Niektóre funkcje są dostępne również w innych trybach.
- !: Ważne informacje i wskazówki dla użytkowników zaawansowanych

Konwencje stosowane w tekście

- W niniejszej instrukcji ikony służą do symbolizowania odpowiednich przycisków i tarcz aparatu, na których się znajdują lub które przypominają.
- Poniższe elementy sterujące aparatu zostały oznaczone ikonami.

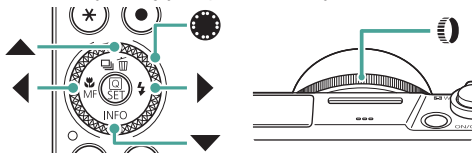

- Ikony wyświetlane na ekranie zostały ujęte w nawiasy.
- Numery na niektórych rysunkach i ilustracjach odnoszą się do numerów w punktach instrukcji.
- 📖 xx: strony z pokrewnymi informacjami (w tym przykładzie „xx” oznacza numer strony)
- Dla wygody odnośnie do wszystkich obsługiwanych kart pamięci stosuje się po prostu określenie „karta pamięci”.

Spis treści

Uwagi wstępne i informacje prawne.....	2
Wprowadzenie	3
Konwencje stosowane w tekście	3
Podstawy obsługi aparatu	13
Instrukcje dotyczące bezpieczeństwa	16
Podstawowe informacje o aparacie	19
Przygotowanie.....	20
Mocowanie paska	20
Ładowanie akumulatora	21
Przygotowywanie karty pamięci	22
Wkładanie/wyjmowanie akumulatora i karty pamięci	23
Ustawianie daty, godziny, strefy czasowej i języka.....	25
Trzymanie aparatu	28
Wypróbowanie aparatu	29
Fotografowanie.....	29
Wyświetlanie.....	31
Nazwy elementów aparatu	32
Przód	32
Tył.....	33
Regulacja kąta nachylenia ekranu	34
Przechylenie ekranu w dół.....	34
Przechylenie ekranu w górę	34
Działanie wskaźnika	35
Ustawianie trybu fotografowania	36
Konfigurowanie funkcji aparatu	37
Ekran szybkich nastaw	37
Ekran menu	39
Funkcje dostępne na ekranie szybkich nastaw	41
Ustawienia menu.....	42
Ekran trybu fotografowania	44

Ramki na ekranie fotografowania.....	45
Opcje ekranu informacyjnego w trybie fotografowania	46
Opcje ekranu informacyjnego w trybie odtwarzania.....	47
Obsługa dotykowa.....	48
Wybór obiektów	48
Ekran szybkich nastaw	49
Ekran menu	50
Wyświetlanie.....	52
Klawiatura ekranowa.....	54
Fotografowanie	55
Fotografowanie przy użyciu ustawień dobieranych przez aparatus (Tryb automatyczny/tryb hybrydowy automatyczny).....	56
Ikony stabilizacji obrazu.....	59
Fotografowanie z zastosowaniem efektów (Twórcze wspomaganie).....	60
Fotografowanie w trybie hybrydowym automatycznym	62
Fotografowanie w szczególnych sceneriach (trzyb specjalnego ujęcia)	63
Fotografowanie siebie z optymalnymi ustawieniami (trzyb Autoportret).....	67
Fotografowanie panoram (trzyb zdjęć panoramicznych).....	68
Rejestrowanie obiektów na ruchomych tłach (trzyb Panoramowanie)	70
Fotografowanie osób na tle rozgwieżdżonego nieba (trzyb Portret na tle gwiazd)	71
Fotografowanie nocnych scenerii pod rozgwieżdżonym niebem (trzyb Gwiazdzista noc).....	74
Fotografowanie śladów gwiazd (trzyb Ślady gwiazd).....	76
Nagrywanie filmu z ruchem gwiazd (trzyb Film poklatkowy gwiazd)	78
Fotografowanie z efektami fotograficznymi (trzyb filtrów twórczych)	82
Wykonywanie zdjęć, na których przedmioty wyglądają jak miniatury (Efekt miniatury)	87

Nagrywanie różnych filmów (tryb filmu)	88
Nagrywanie filmów z określonymi czasami naświetlania i wartościami przysłony (ręczna ekspozycja filmu)	89
Nagrywanie filmów HDR	90
Fotografowanie w trybie Programowa AE (Tryb P)	91
Fotografowanie przy określonych wartościach czasu naświetlania (Tryb Tv)	92
Fotografowanie przy określonych wartościach przysłony (Tryb Av)	93
Fotografowanie przy określonych wartościach czasu naświetlania i przysłony (Tryb M)	94
Fotografowanie z długimi czasami ekspozycji (Bulb)	96
Dalsze powiększanie obiektów (Powiększenie cyfrowe)	97
Blokowanie jasności/ekspozycji obrazu (Blokada AE)	98
Zdjęcia z małej odległości (Makro)	99
Fotografowanie w trybie ręcznej regulacji ostrości	100
Ułatwiona identyfikacja obszaru regulacji ostrości (Wspomaganie MF)	102
Fotografowanie przy użyciu funkcji blokowania AF	103
Fotografowanie z użyciem ustawionych wstępnie długości ogniskowej (Ogniskowa)	104
Zmiana jakości obrazu	105
Rejestrowanie obrazów w formacie RAW	105
Zmiana współczynnika proporcji obrazu	107
Zmiana czasu wyświetlania obrazu po zarejestrowaniu	108
Zmiana trybu błysku	109
Blokowanie jasności/ekspozycji na zdjęciach z lampą (Blokada ekspozycji lampy)	110
Konfigurowanie nastaw błysku	112
Ustawianie korekty ekspozycji z lampą	112
Ustawianie ilości światła	113
Zmiana synchronizacji błysku	114
Korekta czerwonych oczu	115
Konfigurowanie opcji Bezpieczna FE	115

Serie zdjęć	116
Korzystanie z samowyzwalacza.....	117
Fotografowanie w trybie serii RAW	118
Dodawanie stempla daty	120
Regulacja jasności obrazu (korygowanie ekspozycji)	121
Seria zdjęć z ustawieniami automatycznej ekspozycji (fotografowanie z użyciem sekwencji naświetlania)	122
Zmiana czułości ISO dla zdjęć	124
Zmiana zakresu czułości ISO	125
Dostosowywanie zakresu automatycznych ustawień ISO.....	125
Ustawianie minimalnego czasu naświetlania na potrzeby funkcji Autom. ISO	126
Zmiana czułości ISO dla filmów	127
Zmiana zakresu czułości ISO	127
Dostosowywanie maksymalnej czułości ISO funkcji Autom. ISO	128
Automatyczne korygowanie jasności i kontrastu (Automatyczny optymalizator jasności).....	129
Fotografowanie jasnych obiektów (Priorytet jasnych partii obr.)	130
Dostosowywanie automatycznych ustawień filtra szarego	131
Zmiana metody pomiaru	132
Ustawianie timera pomiarowego	133
Konfigurowanie symulacji ekspozycji	134
Rejestrowanie naturalnych kolorów (Balans bieli).....	135
Balans bieli według wzorca	137
Dostosowanie kolorów (Styl obrazów)	139
Dostosowywanie stylów obrazów.....	141
Zapisywanie niestandardowych stylów obrazów.....	144
Redukcja zakłóceń podczas fotografowania w wysokiej czułości ISO	145
Stosowanie redukcji zakłóceń zdjęć seryjnych	145
Fotografowanie przez dotknięcie ekranu (Migawka dotyk.)	147

Fotografowanie z migawką elektroniczną	148
Fotografowanie przy użyciu funkcji Servo AF	149
Wybór metody AF	150
Przemieszczanie punktu AF	151
Zmiana ustawienia ostrości	152
Konfigurowanie oświetlenia wspomagającego AF	153
Serie zdjęć ze zmianą ostrości (Bracketing ostrości)	154
Dokładna regulacja ostrości	157
Zmiana ustawień funkcji stabilizacji obrazu	158
Korygowanie silnych drgań aparatu	159
Korzystanie z automatycznego poziomowania	160
Używanie cyfrowego telekonwertera	161
Zmiana wielkości podczas nagrywania filmu	162
Nagrywanie filmów pod kątem odtwarzania w zwolnionym tempie (Duża szyb. klatek)	163
Konfiguracja ustawień nagrywania dźwięku	164
Regulowanie głośności rejestrowanego dźwięku	164
Filtr wiatru	165
Tłumik	165
Konfigurowanie opcji Filmowy Servo AF	166
Używanie funkcji Automatyczna wolna migawka	167
Efekt miniaturowy w filmach (Film z efektem miniaturowym)	168
Rejestrowanie migawek wideo	170
Nagrywanie filmów poklatkowo	172
Nagrywanie filmów o sobie	174
Korzystanie z samowyzwalacza	175
Konfigurowanie wyświetlanych informacji dla wyjścia HDMI ...	176
Ustawianie typu przeglądu filmowego	177
Odtwarzanie	178
Wyświetlanie	179
Powiększanie zdjęć	181
Wyświetlanie przeglądów filmowych	182

Znajdowanie obrazów wyświetlanych w postaci miniatur	183
Edytowanie filmów	184
Usunięcie początku/końca filmów	184
Zapisywanie kadrów filmów 4K jako zdjęć	186
Edytowanie przeglądów filmowych	187
Wyodrębnianie zdjęć z serii obrazów RAW	189
Ochrona obrazów	191
Ochrona wielu zdjęć	192
Obracanie obrazów	194
Zmiana informacji o obrocie filmu	195
Usuwanie obrazów	196
Usuwanie wielu obrazów naraz	197
Dodawanie obrazów do zleceń wydruku obrazów (DPOF)	199
Drukowanie zdjęć dodanych do Zlecenia wydruku obrazów (DPOF)	200
Dodawanie zdjęć do fotoksiążki	201
Stosowanie efektów filtrów do obrazów (filtrów twórczych)	202
Obróbka obrazów RAW	203
Stosowanie swoich ulubionych efektów (Twórcze wspomaganie)	205
Obróbka RAW z szybk. nastaw	206
Korekta czerwonych oczu	207
Łączenie migawek wideo	208
Kadrowanie	210
Zmiana rozmiaru obrazów	212
Ocenianie obrazów	213
Wyświetlanie pokazów przezroczy	214
Znajdowanie zdjęć spełniających warunki filtra	215
Znajdowanie obrazów pierścieniem sterowania	216
Konfigurowanie wyświetlanych informacji o odtwarzaniu	217
Rozpoczęcie odtwarzania od ostatniego wyświetlanego obrazu	218





Funkcje bezprzewodowe	219
Dostępne funkcje bezprzewodowe	220
Zapisywanie obrazów z aparatu na smartfonie	222
Łączenie ze smartfonami przez Wi-Fi za pomocą przycisku Wi-Fi	226
Ograniczanie wyświetlania obrazów	228
Funkcje używane ze smartfonami	229
Automatyczne wysyłanie obrazów do smartfona podczas fotografowania	229
Fotografowanie zdalne podczas wyświetlania obrazu na żywo z aparatu w smartfonie	229
Sterowanie aparatem za pomocą smartfona	230
Dodawanie do obrazów znaczników geograficznych podczas fotografowania	230
Łączenie z drukarkami za pomocą Wi-Fi	232
Nawiązywanie połączenia z punktem dostępu	234
Automatyczne wysyłanie obrazów do komputera	236
Przesyłanie obrazów do usług sieci Web	240
Rejestrowanie usług sieci Web	240
Przesyłanie obrazów do usług sieci Web	244
Strumieniowe przesyłanie obrazów	245
Rozpocznij transmisję	247
Wydarzenia (Transmisja strumieniowa)	249
Ponowne łączenie przez Wi-Fi	253
Kończenie połączeń Wi-Fi	254
Usuwanie informacji o urządzeniach sparowanych poprzez Bluetooth	255
Zmiana lub usuwanie ustawień połączenia	256
Ustawienia funkcji	257
Wybieranie i tworzenie folderów	258
Zmienianie numeracji plików	259
Konfigurowanie automatycznego obracania obrazów pionowych	260

Dodawanie informacji o orientacji do filmów	261
Formatowanie kart pamięci	262
Ustawianie wyświetlania ekranu startowego	264
Korzystanie z trybu Eco	265
Dostosowywanie funkcji oszczędzania energii	266
Dostosowywanie jasności ekranu	267
Przełączanie koloru informacji na ekranie	268
Ustawianie daty, godziny i strefy czasowej	269
Zmiana języka	270
Czas cofania obiektywu	271
Ustawianie standardu TV	272
Dostosowywanie ekranu dotykowego	273
Dostosowywanie dźwięków	274
Regulacja głośności	275
Ustawianie rozdzielczości wyjściowej HDMI	276
Odtwarzanie obrazów RAW na ekranie telewizora HDR	277
Konfigurowanie wyświetlanych informacji o fotografowaniu	278
Ustawianie odwróconego obrazu	279
Wyświetlanie jednostek metrycznych/niemetrycznych	280
Konfigurowanie przewodnika funkcji	281
Konfigurowanie funkcji indywidualnych	282
Dostosowywanie przycisków	283
Własne tryby fotografowania (tryb C)	285
Przywracanie ustawień domyślnych aparatu	287
Wprowadzanie informacji o prawach autorskich w celu ich zapisywania w danych obrazów	288
Pobieranie instrukcji/oprogramowania przy użyciu kodu QR ...	289
Wyświetlanie logo certyfikatów	290
Zapisywanie najczęściej używanych elementów menu fotografowania (Moje Menu)	291
Zmiana nazw kart Mojego menu	292
Usuwanie karty Mojego menu	292

Usunięcie wszystkich kart Mojego menu	293
Usunięcie wszystkich dodanych pozycji	293
Dostosowywanie wyglądu Mojego menu	293
Akcesoria	294
Akcesoria opcjonalne	295
Zasilanie	295
Lampa błyskowa	296
Inne	296
Drukarki	296
Korzystanie z akcesoriów opcjonalnych	297
Odtwarzanie obrazów i filmów na ekranie telewizora	297
Ładowanie/zasilanie kamery zasilaczem sieciowym USB	299
Zdalna aktywacja migawki	301
Korzystanie z zewnętrznego mikrofonu	302
Zapisywanie obrazów na dysku komputera	303
Drukowanie obrazów	304
Dodatek	306
Uwagi dotyczące obsługi	307
Rozwiązywanie problemów	308
Informacje wyświetlane na ekranie	313
Podczas fotografowania	313
Podczas odtwarzania	315
Zalecenia dotyczące funkcji bezprzewodowych	317
Zalecenia dotyczące bezpieczeństwa	318
Oprogramowanie innych firm	319
Zalecenia dotyczące danych osobowych i bezpieczeństwa	322
Znaki towarowe i licencjonowanie	323
Zastrzeżenie prawne	325
Skorowidz	326

Podstawy obsługi aparatu

Fotografowanie

- Korzystanie z ustawień dobieranych przez aparat (Tryb automatyczny/ tryb hybrydowy automatyczny)
 -  29,  62
- Fotografowanie samego(-ej) siebie z optymalnymi ustawieniami (Autoportret)
 -  67
- Fotografowanie panoram (Zdjęcie panoramiczne)
 -  68

Udane fotografowanie osób



Portrety
 63

Dopasowanie do określonych scenerii



Zdjęcia nocne
z ręki
 63



Fajerwerki
 63



Kontrola
podśw. HDR
 63



Żywność
 63

Stosowanie efektów specjalnych



Gładka cera
 63



Monochrom.
 82



Nieostre tło
 82



13





Miękka ostrość
(📖82)



Efekt rybiego oka
(📖82)



Zdjęcia przypominające
obrazy malowane akwarelami
(📖82)



Efekt aparatu zabawki
(📖82)





Efekt miniatury
(📖87, 📖168)

- Ustawianie ostrości na twarzach
 - 📖29, 📖63, 📖150
- Bez użycia lampy błyskowej (Lampa błyskowa wyłączona)
 - 📖109
- Znajdowanie się na własnych zdjęciach (Samowyzwalacz)
 - 📖117
- Dodawanie stempla daty
 - 📖120
- Filmy i zdjęcia razem
 - 📖62
- Oddanie poczucia prędkości przez rozmycie tła
 - 📖70
- Wykonywanie zdjęć rozgwieżdżonego nieba
 - 📖71, 📖74, 📖76, 📖78



▶ Wyświetlanie

- Przeglądanie obrazów
 - 📖31, 📖178
- Automatyczne odtwarzanie (Pokaz przezroczy)
 - 📖214
- Na ekranie telewizora
 - 📖297



- Szybkie przeglądanie zdjęć
 -  183
- Usuwanie obr.
 -  196

Nagrywanie i wyświetlanie filmów

- Nagrywanie filmów
 -  29,  88
- Wyświetlanie filmów
 -  31







Drukowanie

- Drukowanie zdjęć
 -  304

Zapisywanie

- Zapisywanie zdjęć na dysku komputera
 -  303

Korzystanie z funkcji Wi-Fi

- Wysłanie zdjęć do smartfonu
 -  222,  229
- Drukowanie zdjęć
 -  232
- Udostępnianie zdjęć online
 -  240
- Strumieniowe przesyłanie zdjęć
 -  245
- Wysłanie zdjęć do komputera
 -  236

Instrukcje dotyczące bezpieczeństwa

- Należy zapoznać się z poniższymi instrukcjami, aby bezpiecznie posługiwać się produktem.
- Należy postępować zgodnie z poniższymi instrukcjami, aby zapobiegać skaleczeniom lub innym obrażeniom ciała użytkownika produktu bądź innych osób.



OSTRZEŻENIE

Wskazuje ryzyko spowodowania poważnych obrażeń lub śmierci.

- Produkt należy przechowywać w miejscu niedostępnym dla małych dzieci. Pasek może się zacisnąć na szyi osoby, powodując jej uduszenie.
- Należy korzystać wyłącznie ze źródeł zasilania zalecanych w niniejszej instrukcji obsługi do użytku z produktem.
- Nie należy demontować ani modyfikować produktu.
- Nie należy narażać produktu na silne wstrząsy ani drgania.
- Nie należy dotykać żadnych wewnętrznych podzespołów.
- W przypadku jakichkolwiek objawów nietypowego działania produktu, np. jeśli wydobywa się z niego dym lub dziwny zapach, należy natychmiast zaprzestać jego użytkowania.
- Do czyszczenia produktu nie należy stosować żadnych rozpuszczalników organicznych, takich jak alkohol, benzyna lub rozcieńczalniki.
- Nie należy dopuszczać do zamoczenia produktu. Nie wolno wkładać do wnętrza produktu żadnych ciał obcych ani wlewać do niego cieczy.
- Nie należy użytkować produktu w miejscach, w których występują gazy łatwopalne. Mogłoby to spowodować porażenie prądem, wybuch lub pożar.
- W przypadku korzystania z dostępnych w sprzedaży lub dostarczonych w zestawie akumulatorów należy postępować zgodnie z poniższymi instrukcjami.
 - Należy korzystać wyłącznie z akumulatorów przeznaczonych do danego produktu.
 - Nie należy podgrzewać akumulatorów ani trzymać ich w pobliżu ognia.
 - Nie należy ładować akumulatorów za pomocą nieautoryzowanych ładowarek.
 - Należy chronić złącza przed zabrudzeniem oraz przed zetknięciem z metalowymi stykami lub innymi przedmiotami wykonanymi z metalu.
 - Nie należy używać przeciekających akumulatorów.
 - Przed wyrzuceniem akumulatorów należy zasłonić ich złącza taśmą lub innym izolatorem.

Mogłoby to spowodować porażenie prądem, wybuch lub pożar.

W przypadku zetknięcia się elektrolitu wyciekającego z akumulatoru ze skórą lub odzieżą należy natychmiast przepłukać te miejsca dużą ilością wody. W przypadku zetknięcia się elektrolitu z oczami należy przepłukać je dużą ilością czystej, bieżącej wody i niezwłocznie zasięgnąć pomocy lekarskiej.



- W przypadku korzystania z ładowarki lub zasilacza należy postępować zgodnie z poniższymi instrukcjami.
 - Należy okresowo usuwać suchą ściereczką kurz zbierający się na wtyczce przewodu zasilającego i gnieździe elektrycznym.
 - Nie należy podłączać ani odłączać produktu mokrymi rękoma.
 - Nie należy korzystać z produktu, jeśli wtyczka przewodu zasilającego nie jest wsunięta do końca do gniazda elektrycznego.
 - Należy chronić wtyczkę przewodu zasilającego i złącza przed zabrudzeniem oraz przed zetknięciem z metalowymi stykami lub innymi przedmiotami wykonanymi z metalu.
 - W czasie burz z piorunami nie należy dotykać ładowarki ani zasilacza, jeśli są podłączone do gniazda elektrycznego.
 - Na przewodzie zasilającym nie należy umieszczać ciężkich przedmiotów. Nie należy uszkadzać, przecinać ani modyfikować przewodu zasilającego.
 - Nie należy owijać produktu tkaniną bądź innymi materiałami w trakcie korzystania z niego ani krótko po jego użyciu, gdy jest nadal ciepły.
 - Nie należy pozostawiać produktu podłączonego przez dłuższy czas do źródła zasilania.

Mogłoby to spowodować porażenie prądem, wybuch lub pożar.

- W trakcie korzystania z produktu należy unikać jego dłuższego kontaktu z tym samym obszarem skóry.

Mogłoby to spowodować powierzchowne poparzenia, objawiające się zaczerwienieniem skóry i powstawaniem na niej pęcherzy, nawet jeśli powierzchnia produktu nie wydaje się gorąca. W przypadku korzystania z produktu w miejscach o wysokiej temperaturze albo jeśli użytkownik ma problemy z krążeniem lub mało wrażliwą skórę, należy używać statywu lub podobnego akcesorium.

- Należy stosować się do wszelkich tablic informacyjnych lub komunikatów nakazujących wyłączenie produktu w miejscach, w których jego używanie jest zabronione.

Zlekceważenie takich zaleceń mogłoby spowodować wadliwe działanie innych urządzeń w wyniku emisji fal elektromagnetycznych, a nawet doprowadzić do wypadków.



PRZESTROGA

Wskazuje ryzyko spowodowania obrażeń.

- Nie wolno emitować światła lampy błyskowej w bliskiej odległości od oczu fotografowanej osoby.

Mogłoby to spowodować uszkodzenie wzroku.

- Pasek jest przeznaczony do użytku tylko z korpusem aparatu. Wieszanie paska z przymocowanym produktem na haku lub na innym przedmiocie może doprowadzić do uszkodzenia produktu. Nie należy również potrząsać produktem ani narażać go na silne uderzenia.
- Nie wolno wywierać dużej siły na obiektach ani dopuszczać do uderzenia go innym przedmiotem.

Mogłoby to spowodować obrażenia ciała lub uszkodzenie produktu.



- Podczas emitowania światła lampa błyskowa silnie się nagrzewa. W trakcie fotografowania należy trzymać palce i inne części ciała oraz wszelkie przedmioty z dala od lampy błyskowej.

W przeciwnym razie może dojść do poparzenia użytkownika lub uszkodzenia lampy błyskowej.

- Nie należy pozostawiać produktu w miejscach o bardzo wysokiej lub bardzo niskiej temperaturze.

Mogłoby to doprowadzić do silnego nagrzania lub schłodzenia produktu, przez co jego dotknięcie groziłoby poparzeniami bądź uszkodzeniami ciała.

- Jeśli podczas korzystania z tego produktu nastąpi nietypowa reakcja skórna lub podrażnienie, należy powstrzymać się od jego dalszego użycia i uzyskać pomoc lub poradę medyczną.

PRZESTROGA

Wskazuje możliwość spowodowania uszkodzeń sprzętu.

- Nie należy kierować aparatu w stronę silnych źródeł światła (np. słońca w bezchmurny dzień lub intensywnych źródeł sztucznego oświetlenia).

Mogłoby to spowodować uszkodzenie matrycy lub innych podzespołów wewnętrznych.

- Podczas korzystania z aparatu na piaszczystej plaży lub przy silnym wietrze należy uważać, aby pył lub piasek nie przedostały się do jego wnętrza.
- Kurz, brud lub inne ciała obce należy usuwać z lampy błyskowej za pomocą tkaniny lub bawełnianej szmatki.

Ciepło wydzielane przez lampę błyskową mogłoby spowodować spalenie ciał obcych lub wadliwe działanie produktu.

- Gdy produkt nie jest używany, należy wyjąć z niego akumulatory i schować w bezpiecznym miejscu.

Jakiegokolwiek rozszczelnienie baterii mogłoby spowodować uszkodzenie produktu.

- Przed wyrzuceniem akumulatorów należy zasłonić styki taśmą lub innym izolatorem. Kontakt z innymi elementami metalowymi mógłby spowodować pożar lub wybuch.

- Jeśli ładowarka nie jest aktualnie używana, należy odłączyć ją od produktu. Podczas korzystania z ładowarki nie należy przykrywać jej tkaniną ani umieszczać na niej innych przedmiotów.

Pozostawienie podłączonego urządzenia na dłuższy czas może spowodować jego przegrzanie i zniekształcenie, a w rezultacie spowodować pożar.

- Akumulatorów przeznaczonych do produktu nie należy pozostawiać w pobliżu zwierząt. Pogryzienie przez nie akumulatorów mogłoby spowodować wyciek elektrolitu albo przegrzanie lub wybuch, a w efekcie uszkodzenie produktu lub pożar.

- Jeśli produkt jest wyposażony w kilka baterii, nie należy ładować jednocześnie baterii różnego typu ani też stosować starszych baterii razem z nowszymi. Baterii nie wolno wkładać w sposób powodujący zamianę biegunów + i –.

Mogłoby to spowodować usterkę produktu.

- Gdy trwa odczyt/zapis karty, nie należy nigdy wyłączać aparatu, otwierać pokrywy karty pamięci/akumulatora ani poruszać lub porządkować aparatem.

Mogłoby to spowodować zniszczenie zdjęć albo uszkodzenie aparatu lub karty pamięci.

- Nie należy wkładać karty pamięci do aparatu w niewłaściwym kierunku przy użyciu siły. Mogłoby to spowodować uszkodzenie aparatu.

Podstawowe informacje o aparacie

Podstawowe informacje oraz instrukcje: od wstępnego przygotowania przez wykonywanie zdjęć i nagrywanie filmów do wyświetlania zdjęć i odtwarzania filmów.

Przygotowanie

● Mocowanie paska

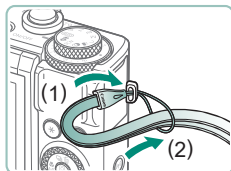

- 1 Przymocuj dostarczony w zestawie pasek do zaczepu paska.

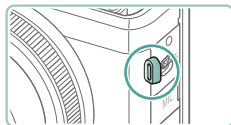

- Pasek można też przymocować z lewej strony aparatu.

Ładowanie akumulatora

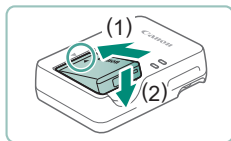

1 Włóż akumulator do ładowarki.

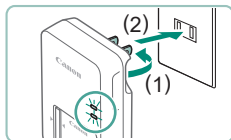

2 Naładuj akumulator.

- Kolory lampki
 - Ładowanie: Pomarańczowy
 - Pełne naładowanie: Zielony

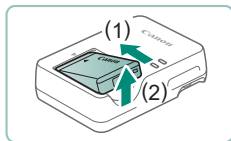

3 Wymij akumulator.



- Akumulatora nie należy ładować dłużej niż 24 godziny, ponieważ grozi to jego uszkodzeniu lub pogorszeniem sprawności.
- Ładowarka może być użytkowana w regionach, gdzie stosowane jest zasilanie prądem zmiennym o napięciu 100–240 V (50/60 Hz). W przypadku gniazdek sieci elektrycznej o różnych kształtach należy używać dostępnego w sprzedaży adaptera wtyczki. Nie wolno nigdy korzystać z podróznego transformatora elektrycznego, gdyż może on uszkodzić akumulator.
- Naładowane akumulatory stopniowo się rozładowują, nawet gdy nie są użytkowane. Akumulator należy ładować w dniu, w którym będzie użytkowany (lub dzień wcześniej).



● Przygotowywanie karty pamięci

Można korzystać z następujących kart pamięci (sprzedawanych oddzielnie) niezależnie od ich pojemności.

- Karty pamięci SD*¹
- Karty pamięci SDHC*^{1*2}
- Karty pamięci SDXC*^{1*2} 

*1 Karty zgodne ze standardami SD. Jednak nie wszystkie karty pamięci zostały zweryfikowane pod kątem współpracy z aparatem.

*2 Obsługiwane są również karty pamięci UHS-I.

● Wkładanie/wyjmowanie akumulatora i karty pamięci



1 Otwórz pokrywę.

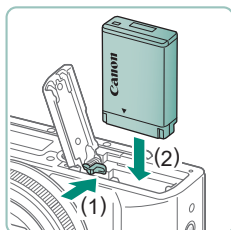

2 Włóż akumulator.

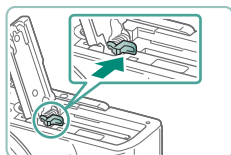

Wymowanie:

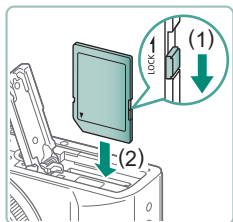

3 Włóż kartę pamięci.

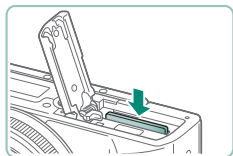

Wymowanie:

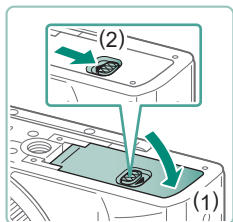

4 Zamknij pokrywę.



- Akumulator włożony niewłaściwą stroną nie może się zablokować w odpowiednim położeniu. Przy wkładaniu akumulatora należy zawsze upewnić się, że jest odpowiednio ustawiony i zatrzaskuje się na swoim miejscu.
- Przed użyciem nowej karty pamięci lub karty sformatowanej w innym urządzeniu trzeba ją sformatować za pomocą tego aparatu.
- Nie można zapisywać danych na kartach pamięci z przełącznikiem ochrony przed zapisem ustawionym w pozycji blokady (dolnym). Przesuń przełącznik, aby odblokować kartę.
- Jeśli zostanie wyświetlony komunikat [Wymień akumulator], po automatycznym wyłączeniu aparatu należy wymienić akumulator.



Ustawianie daty, godziny, strefy czasowej i języka

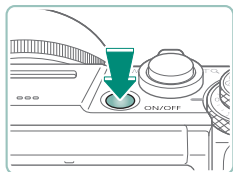

1 Włącz aparat.

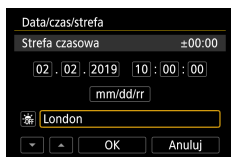

2 Ustaw strefę czasową.

- Wybierz strefę czasową przy użyciu przycisków ◀▶ lub pokrętła ⚙ → przycisk (SET)

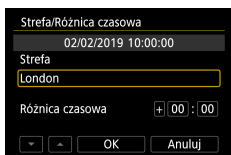

- Przycisk (SET)

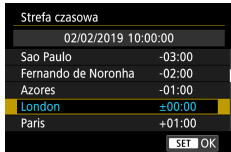

- Wybierz strefę czasową przy użyciu przycisków ▲ / ▼ lub pokrętła ⚙ → przycisk (SET) → przyciskami ◀ / ▶ lub pokrętłem ⚙ wybierz opcję [OK] → przycisk (SET)

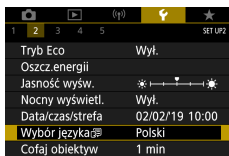

3 Ustaw datę i godzinę.

- Wybierz datę lub godzinę przy użyciu przycisków ◀▶ lub pokrętła ⚙ → przycisk (SET) → dostosuj przy użyciu przycisków ▲/▼ lub pokrętła ⚙ → przycisk (SET)
- Wybierz opcję [OK] → przycisk (SET)

4 Ustaw język monitora.

- Użyj przycisków ▲ / ▼, aby wybrać [Wybór języka] (SET) → przycisk (SET)
- Przyciski ▲/▼/◀▶, aby wybrać język → przycisk (SET)



- Jeśli po włączeniu aparatu wyświetlany jest ekran [Data/czas/strefa], ustaw bieżącą datę, czas i strefę w podany niżej sposób. Informacje wprowadzone w ten sposób są zapisywane we właściwościach wykonywanych zdjęć i wykorzystywane do sortowania zdjęć według daty wykonania lub do druku zdjęć z widoczną datą.
- Aby ustawić czas letni (dodać 1 godzinę), dla opcji [☀️] wybierz ustawienie [☀️] na ekranie [Data/czas/strefa].
- Jeśli ustawienia daty/czasu/strefy zostały skasowane, należy je ponownie ustawić prawidłowo.
- Należy ustawić datę/czas/strefę, aby włączyć kontrolę normalnej temperatury aparatu. Jedynie po ustawieniu daty/czasu/strefy ostrzeżenia o temperaturze będą wyświetlane poprawnie.



Trzymanie aparatu



- Załóż pasek na nadgarstek.
- Podczas fotografowania trzymaj ręce blisko ciała i chwyć mocno aparat, aby zapobiegać jego przemieszczaniu się. Jeśli lampa błyskowa została uniesiona, nie opieraj na niej palców.

Wypróbowanie aparatu

Wypróbuj aparat, włączając go, rejestrując kilka zdjęć lub filmów, a następnie je wyświetlając.

Fotografowanie

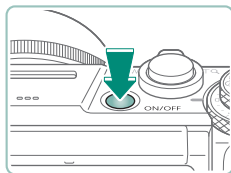

1 Włącz aparat.

- Aby wyłączyć aparat, naciśnij ponownie przycisk ON/OFF.



2 Włącz tryb AUTO.

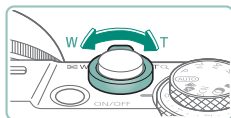

3 W razie potrzeby powiększ lub pomniejsz obraz.

- Patrząc na ekran, poruszaj dźwignią powiększenia.

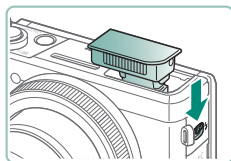

Podczas korzystania z lampy błyskowej:

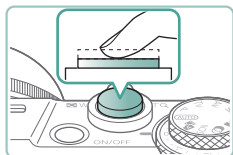

4 Ustaw ostrość, naciskając przycisk do połowy.



- Po ustawieniu ostrości aparat wyemituje sygnał dźwiękowy.
- Wokół pozycji, na które została ustawiona ostrość, jest wyświetlany punkt AF.

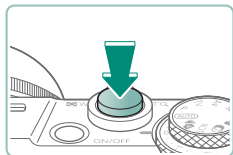

5 Zrób zdjęcie (naciśnij przycisk do końca).



Podczas nagrywania filmów:

- Podczas nagrywania jest wyświetlana ikona [●REC].
- Aby przerwać nagrywanie filmu, ponownie naciśnij przycisk nagrywania filmu.

Wyświetlanie

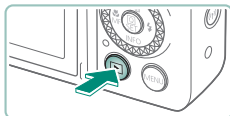

1 Naciśnij przycisk .





2 Wybierz zdjęcie.



Filmy są oznaczone symbolem .



Odtwarzanie filmów:

- Naciśnij przycisk  (dwukrotnie)
- Do regulacji głośności służą przyciski  / .



Nazwy elementów aparatu

Przód

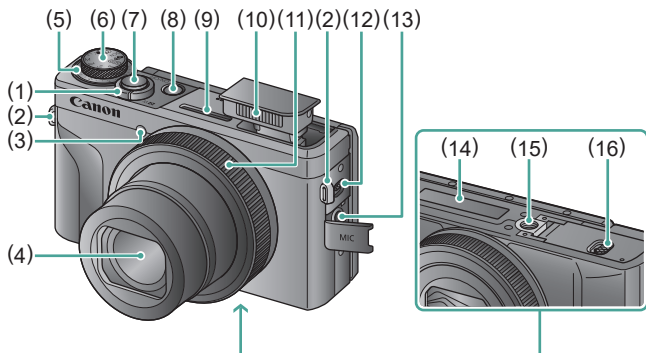

- | | |
|---|---|
| (1) Dźwignia powiększenia
Fotografowanie: W (oddalenie) /
T (zbliżenie)
Odtwarzanie: Q (miniatury) /
Q (powiększ) | (8) Przycisk ON/OFF |
| (2) Zaczep paska | (9) Mikrofon (stereo) |
| (3) Lampka | (10) Lampa błyskowa |
| (4) Obiektyw | (11) Pierścień sterowania (pierścień Q) |
| (5) Pokrętło kompensacji ekspozycji
● : Położenie przypisania pokrętła/
pierścienia | (12) Dźwignia podnoszenia ⚡
(lampy błyskowej) |
| (6) Pokrętło wyboru trybów | (13) Złącze wejściowe do mikrofonu
zewnętrznego |
| (7) Spust migawki | (14) Numer seryjny |
| | (15) Gniazdo statywu |
| | (16) Pokrywa karty pamięci/akumulatora |

Tył

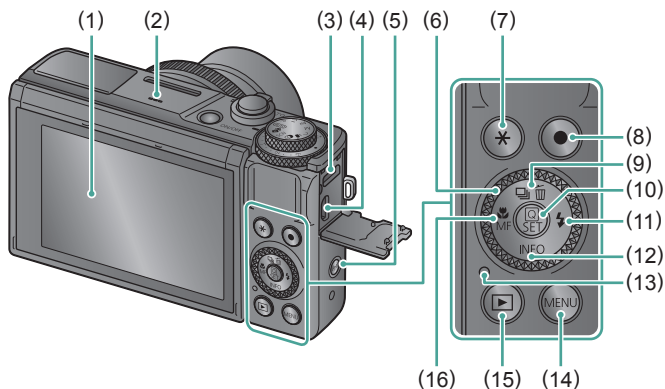

- (1) Ekran
Uchyła się w górę o około 180°
i w dół o około 45°.
- (2) Głośnik
- (3) Złącze DIGITAL
- (4) Gniazdo HDMI™
- (5) Przycisk (Wi-Fi)
- (6) Pokrętko sterujące (pokrętko)
- (7) Przycisk * (blokada AE)
- (8) Przycisk nagrywania filmu
Filmy można nagrywać również
w trybach innych niż tryb filmu.
- (9) Przycisk (wyzwalanie migawki) /
(usuwanie pojedynczego obrazu) /
strzałka w górę
- (10) Przycisk (szybkie nastawy)
Wyświetlanie ekranu szybkich
nastaw. Służy również do
potwierdzania wybranych ustawień.
- (11) Przycisk (lampa błyskowa) /
strzałka w prawo
- (12) Przycisk INFO / strzałka w dół
- (13) Wskaźnik
- (14) Przycisk MENU
Służy do wyświetlania ekranów menu.
- (15) Przycisk (odtworzenia)
- (16) Przycisk (makro) /
MF (ostrość ręczna) /
strzałka w lewo

Regulacja kąta nachylenia ekranu

Przechylenie ekranu w dół

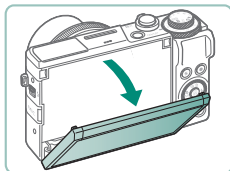

- Przesuń górną część ekranu w dół do siebie.
- Ekran można otworzyć do ok. 45°.

Przechylenie ekranu w górę

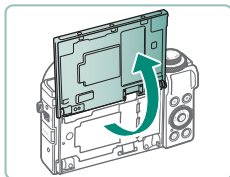

- Ekran można unieść i otworzyć do ok. 180°.
- Obserwuj obraz lustrzany podczas fotografowania siebie z ekranem odwróconym w stronę przodu aparatu.
- Po zakończeniu ustaw ekran w wyjściowym położeniu.



- Gdy aparat nie jest używany, ekran powinien pozostawać zamknięty.
- Nie otwieraj ekranu zbyt szeroko, aby nie uszkodzić aparatu.

Działanie wskaźnika

Działanie wskaźnika zależy od stanu aparatu.

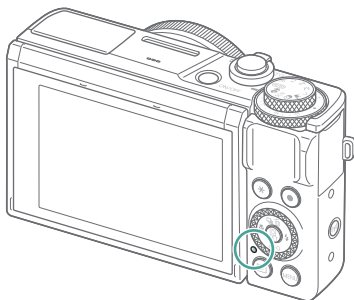

Kolor	Stan wskaźnika	Stan aparatu
Zielony	Świeci	<ul style="list-style-type: none">● Zapisywanie zdjęć na karcie pamięci lub ich odczytywanie
	Miga powoli	<ul style="list-style-type: none">● Wyśw. wył.
	Miga	<ul style="list-style-type: none">● Zapisywanie filmów na karcie pamięci lub ich odczytywanie● Przesyłanie przez Wi-Fi
Pomarańczowy	Wł.	<ul style="list-style-type: none">● Ładowanie przez złącze USB
	Miga	<ul style="list-style-type: none">● Błąd ładowania przez złącze USB

Ustawianie trybu fotografowania

Aby uzyskać dostęp do poszczególnych trybów fotografowania, korzystaj z pokrętki wyboru trybów.



- (1) Tryb Tv **Tv**
Ustaw czas naświetlania przed rozpoczęciem fotografowania (📖92). Ustaw pierścieniem (🔘). Aparat automatycznie dostosowuje wartość przysłony do wybranego czasu naświetlania.
- (2) Tryb P **P**
Czas naświetlania i wartość przysłony są automatycznie dostosowywane do jasności obiektu. Określ dowolnie ustawienia przed rozpoczęciem fotografowania (📖91).
- (3) Tryb automatyczny **AUTO**
W pełni zautomatyzowane fotografowanie z ustawieniami dobieranymi przez aparat (📖56).
- (4) Tryb hybrydowy automatyczny **SCN**
Automatyczne nagrywanie filmu przedstawiającego fotografowaną scenę przed wykonaniem każdego zdjęcia (📖62).
- (5) Tryb specjalnego ujęcia **SCN**
Fotografowanie z ustawieniami odpowiednimi dla określonych scenarii (📖63).
- (6) Tryb Av **Av**
Ustaw wartość przysłony przed rozpoczęciem fotografowania (📖93). Ustaw pierścieniem (🔘). Aparat automatycznie dostosowuje czas naświetlania do wybranej wartości przysłony.
- (7) Tryb M **M**
Samodzielne ustawianie czasu naświetlania i wartości przysłony przed rozpoczęciem fotografowania w celu uzyskania odpowiedniej ekspozycji (📖94). Ustaw czas naświetlania, obracając pokrętkę (🔘), a wartość przysłony, obracając pierścieniem (🔘).
- (8) Tryb C **C**
Można zapisywać najczęściej używane tryby fotografowania i wprowadzone ustawienia funkcji do późniejszego użytku (📖285).
- (9) Tryb filmu **FILM**
Nagrywanie różnych filmów (📖88).
- (10) Tryb filtrów twórczych **🎨**
Dodawanie do obrazów różnych efektów podczas fotografowania (📖82).

Konfigurowanie funkcji aparatu

Ekran szybkich nastaw



1 Naciśnij przycisk .



- (1) Elementy ustawień
- (2) Opcje ustawień



2 Wybierz jeden z elementów ustawień.



3 Wybierz jedną z opcji ustawień.

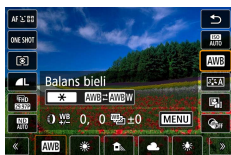

- Elementy oznaczone ikoną  można konfigurować, naciskając przycisk MENU.



4 Zakończ wprowadzanie ustawień.



- Opcje można również wybierać za pomocą pokrętła .
- Na ekranie Menu można również skonfigurować funkcje szybkiego sterowania.



Ekran menu

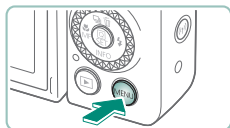

1 Naciśnij przycisk MENU.



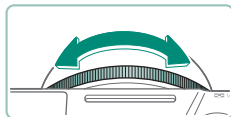
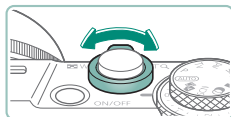

2 Wybierz jedną z kart.

- (1) Karta główna
 - (2) Karta podrzędna
 - (3) Elementy ustawień
 - (4) Opcje ustawień
-
- Wybierz jedną z kart głównych za pomocą dźwigni powiększenia.
 - Za pomocą przycisków ◀▶ lub pierścienia ⌚ wybierz kartę podrzędną.





3 Wybierz jeden z elementów ustawień.

- Niektóre elementy można wybierać za pomocą przycisków ▲/▼ lub pokrętła  na innym ekranie, po naciśnięciu na początku przycisku .



4 Wybierz jedną z opcji ustawień.



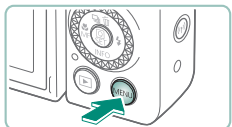

5 Zakończ wprowadzanie ustawień.



6 Wróć do ekranu fotografowania.

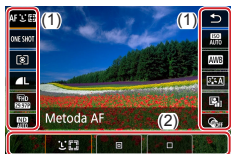









Funkcje dostępne na ekranie szybkich nastaw



Naciśnięcie przycisku  na ekranie fotografowania lub odtwarzania powoduje wyświetlenie ekranu szybkich nastaw umożliwiającego dostosowanie ustawień. Wybierz element ustawień po prawej lub po lewej stronie, aby wyświetlić opcje ustawień dostępne dla tego elementu w dolnej części ekranu.

- (1) Elementy ustawień
- (2) Opcje ustawień

Poniższe ustawienia są dostępne w trybie **P**. Dostępne elementy i opcje ustawień zmieniają się w zależności od trybu fotografowania.

	Metoda AF	Wybierz tryb automatycznego ustawiania ostrości (AF) dla fotografowanej sceny.
	Działanie AF	Wybierz opcję [SERVO] , aby aparat utrzymywał ostrość obiektów po naciśnięciu spustu migawki do połowy.
	Tryb pomiaru	Wybieranie sposobu pomiaru jasności.
	Jakość obrazu	Możesz wybrać rozmiar (liczbę pikseli) i stopień kompresji (jakość) zdjęć.
	Wielk.nagr. filmu	Wybierz rozmiar i prędkość nagrywania filmów.
	Filtr szary	Umożliwia ograniczenie natężenia światła w celu uzyskania odpowiedniej jasności.
	Czułość ISO	Wybierz czułość ISO.
	Balans bieli	Fotografuj z naturalnymi kolorami przy specjalnych rodzajach oświetlenia.
	Styl obrazów	Wybierz ustawienia koloru, które dobrze podkreślają sceny lub obiekty.
	Autom. optymalizator jasności	Wybierz poziom automatycznego korygowania jasności i kontrastu.
	Filtry twórcze	Dodawanie do zdjęć różnych efektów podczas fotografowania.

Ustawienia menu

Ekran menu umożliwiającą konfigurowanie różnych funkcji aparatu. Aby wyświetlić ekrany menu, naciśnij przycisk **MENU**. Opcje ustawień są zorganizowane w pięciu głównych grupach z wieloma kartami w każdej grupie.

Na ekranach menu można skonfigurować następujące elementy ustawień. Dostępne elementy ustawień zmieniają się w zależności od trybu fotografowania.

Ustawienia fotografowania

- Tryb fotografowania
- Jakość obrazu
- Współ. prop. obrazu
- Kontrolne wyśw
- Nastawy błysku
- Wyzwal. migawki
- Tryb serii RAW
- Stempel daty 
- Koryg.exp./AEB
-  Nastawy czułości ISO
-  Nastawy czułości ISO
- Autom. optymalizator jasności
- Priorytet jasnych partii obr.
- Filtr szary
- Tryb pomiaru
- Timer pomiarowy
- Symulacja ekspoz.
- Balans bieli
- Balans bieli według wzorca
- WB-Przesuw/Bkt
- Wyśw. informacji HDMI
- Styl obrazów
- Redukow. zakłóceń - High ISO
- Zachowaj dane Twórcz. wspom.
- Migawka dotyk.
- Tryb migawki
- Działanie AF
- Metoda AF
- Ciągły AF
- Oświetlenie wspomagające AF
- Bracketing ostrości
- AF+MF
- Nastawy wyróżniania MF
- Bezpieczny MF
- Lupa ostrości
- Ustaw. stab.
-  Autom. poz.
- Powiększenie cyfrowe
- Typ przeglądu
- Jakość nagr.filmu
- Samowyzw. filmu
- Nagryw. dźwięku
- Filmowy Serwo AF
-  Autom. wolna migawka
- Ustawienie filmu pokł. gwiazd
- Uwydat. gwiazd
- Nast. portretu na tle gwiazd
- Dostosow. koloru
- Migawka wideo
- Film poklatk.
- Pilot

Ustawienia odtwarzania

- Ochrona obrazów
- Obróć zdjęcia
- Zmień inf. o obr.filmów
- Usuwanie obrazów
- Zlec.wydr.obr.
- Opcje fotoksiążki
- Filtry twórcze
- Obróbka obrazu RAW
- Twórcze wspomaganie
- Obróbka RAW z szybk. nastaw
- Korekta czer. oczu
- Utwórz album
- Kadrowanie
- Zmień rozmiar
- Ocena
- Pokaz przezr.
- Ustaw kryteria wyszukiwania
- Skoki za pom. 
- Wyśw. inf. o odtwarzaniu
- Wyśw.od ost.ogląd.

Ustawienia komunikacji bezprzewodowej ()

- Stan połączenia Wi-Fi / Bluetooth
- Ustawienia Wi-Fi
- Ustawienia Bluetooth
- Nick
- Ustawienia GPS
- Kasuj ustawienia bezprzew.

Ustawienia funkcji

- Wybierz folder
- Numery plików
- Autoobracanie
- Dodaj  inf. o obr.
- Formatuj kartę
- Obraz startowy
- Tryb Eco
- Oszczędzanie energii
- Jasność wyśw.
- Nocny wyświetl.
- Data/czas/strefa
- Język 
- Cofaj obiektyw
- Standard TV
- Ster. dotykiem
- Sygnał „bip”
- Głośność
- Rozdzielczość HDMI
- Wyjście HDMI HDR
- Wyśw.inf. fotogr.
- Odwróć obraz
- Jednostki miary
- Przew. funkcji
- Funkcje indywidualne (C.Fn)
- Własny tryb fotograf. (tryb C)
- Resetuj aparat
- Inform. o prawach autorskich
- Adres URL instrukcji/oprogram.
- Wyśw. logo cert.
- Firmware

Moje menu

- Dodaj kartę Moje menu
- Usuń wszyst. karty Moje menu
- Usuń wszystkie pozycje
- Widok menu



Ekran trybu fotografowania



- (1) Tryb fotografowania / ikona sceny
- (2) Liczba zdjęć do zapisania
- (3) Maksymalna liczba zdjęć w serii
- (4) Dostępny czas nagrywania filmów
- (5) Poziom naładowania akumulatora

Ramki na ekranie fotografowania

Ramki ustawiania ostrości (punkty AF) są wyświetlane na ekranie fotografowania.

Biała ramka	Wyświetlana wokół obiektu lub osoby wykrytej jako obiekt główny.
Zielona ramka	Wyświetlana po naciśnięciu spustu migawki do połowy, kiedy aparat ustawia ostrość.
Niebieska ramka	Wyświetlana, kiedy aparat ustawia ostrość na ruchomych obiektach. Wyświetlana do momentu zwolnienia wciskanego do połowy spustu migawki.
Żółta ramka	Wyświetlana, jeśli aparat nie może ustawić ostrości lub po naciśnięciu spustu migawki do połowy.



- Jeśli ramki nie są wyświetlane, są wyświetlane wokół niewłaściwych obiektów albo pojawiają się w tle bądź na podobnych do niego obszarach, spróbuj wykonać zdjęcia w trybie **P**.



Opcje ekranu informacyjnego w trybie fotografowania

Można wybrać wyświetlanie innych informacji na ekranie fotografowania.



1 Naciśnij przycisk ▼.

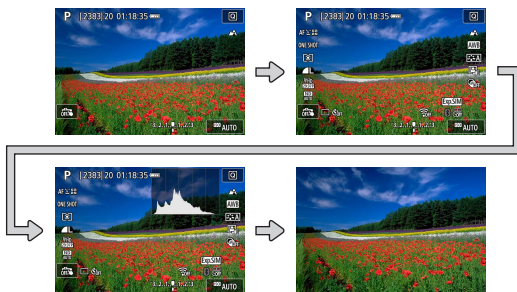

Opcje ekranu informacyjnego w trybie odtwarzania

Można wybrać wyświetlanie innych informacji na ekranie odtwarzania.



1 Naciśnij przycisk ▼.

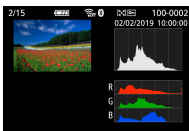
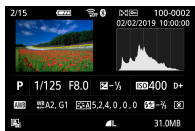

- Prześwietlone, najjaśniejsze obszary migają na obrazie z wyświetlonymi informacjami po przejściu do ekranów zawierających szczegółowe informacje.
- Wykres nazywany histogramem jasności, który jest widoczny u góry ekranów ze szczegółowymi informacjami, przedstawia rozkład jasności na obrazach. Oś pozioma odnosi się do stopnia jasności, a oś pionowa wskazuje, jak duża część zdjęcia osiąga dany poziom jasności. Histogram ten umożliwia sprawdzanie ekspozycji.

Przełączanie histogramów

- Po przejściu na ekran RGB jest wyświetlany histogram w wartościach RGB z widocznym rozkładem koloru czerwonego, zielonego i niebieskiego na obrazach. Oś pozioma odnosi się do jasności składowej R, G lub B, a oś pionowa wskazuje, jak duża część obrazu osiąga dany poziom jasności. Histogram ten umożliwia sprawdzanie charakterystyki kolorów obrazu.



47



Obsługa dotykowa

Wybór obiektów

Obiekty można wybierać, dotykając twarzy osoby lub innych elementów wyświetlanych na ekranie.



1 Wybierz obiekt.

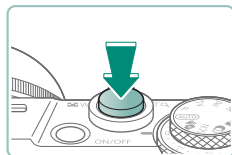

2 Zrób zdjęcie lub nagraj film.



- Śledzenie może być niemożliwe, gdy obiekty są zbyt małe lub poruszają się za szybko albo gdy występuje nieodpowiedni kontrast między fotografowanymi obiektami a tłem.



Ekran szybkich nastaw



Przechodzenie na ekran ustawień

- Dotknij ikony **[Q]**.



Konfigurowanie aparatu

- Dotknij elementu ustawień → opcji ustawień

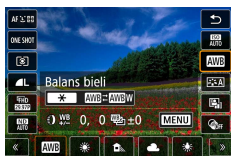

Przełączanie ekranów

- Pozycje oznaczone ikoną **[MENU]** można skonfigurować, dotykając ikony **[MENU]**.



Powrót do poprzedniego ekranu

- Dotknij ikony **[↶]**.



Zmiana wartości na paskach

- Dotknij paska lub przeciągnij po nim.

Ekran menu

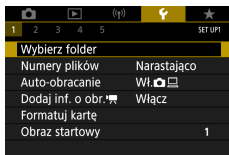

Konfigurowanie aparatu

- Dotknij główną kartę → kartę podrzędną → pozycję w ramach ustawień → opcję



Powrót do poprzedniego ekranu

- Dotknij ikony [MENU ↩].



Dodawanie/usuwanie symboli zaznaczeń

- Dotknij symbolu zaznaczenia.

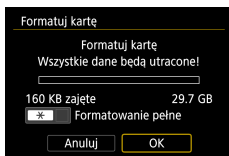

Zamiast naciskać przycisk *

- Dotknij ikony [*].

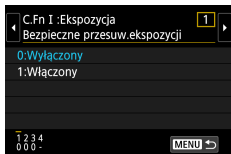

Zamiast naciskać przycisk MENU

- Dotknij ikony **[MENU]**.

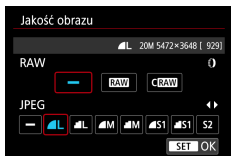

Zamiast naciskać przycisk

- Dotknij ikony **[SET]**.

Wyświetlanie



Wyświetlanie obrazów pojedynczo

- Następny obraz: przeciągnij w lewo
- Poprzedni obraz: przeciągnij w prawo



Odtwarzanie filmów

- Odtwórz: Dotknij ikony [▶].



Obsługa podczas odtwarzania filmów

- Zatrzymaj: dotknij ekranu
- Dalej: Dotknij ikony [▶].
- Wyreguluj głośność: Dotknij ikony [🔊].



Przełączanie na widok miniatur



Wyświetlanie mniejszej liczby obrazów



Powiększanie obrazów

- Dotknij obrazu dwukrotnie (szybko).



Zmniejszanie powiększenia obrazów

- Przywracanie oryginalnego rozmiaru:
Dotknij ikony [↶] lub szybko dwukrotnie dotknij ekranu



- Panel odtwarzania filmów można również wyświetlić, dotykając ekranu podczas odtwarzania filmu.
- W widoku miniatur przeciągnij w górę lub w dół, aby przewinąć obrazy.
- Przeciągnij, aby przesunąć wyświetlaną część na powiększonym widoku.

Klawiatura ekranowa

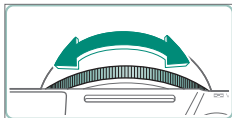
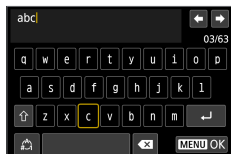

Wprowadzanie znaków

- Dotykaj znaków, aby je wprowadzić.

Przemieszczanie kursora

- [←] / → lub pierścień (⤷)

Przełączanie trybów wprowadzania znaków

- [⇧]: Przełączanie na wielkie litery
- [⇩]: Przełączanie na cyfry lub symbole

Usuwanie znaków

- [✕]

Wprowadzanie podziałów wierszy

- [↵]

Powrót do poprzedniego ekranu

- [MENU]

Fotografowanie

Fotografuj z łatwością w prostych trybach lub wykonuj bardziej zaawansowane zdjęcia przy użyciu różnych funkcji.



Fotografowanie przy użyciu ustawień dobieranych przez aparat (Tryb automatyczny/tryb hybrydowy automatyczny)

Aby korzystać z w pełni automatycznego dobierania optymalnych ustawień dla scenerii, można użyć trybu automatycznego, w którym aparat wykrywa fotografowany obiekt i warunki zdjęciowe.

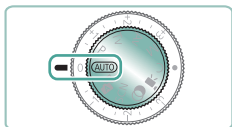

1 Włącz tryb AUTO.

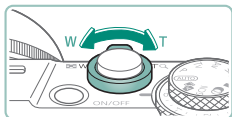

2 W razie potrzeby powiększ lub pomniejsz obraz.

- Patrząc na ekran, poruszaj dźwignią powiększenia.

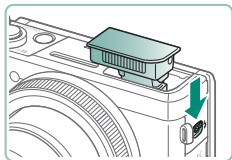

Podczas korzystania z lampy błyskowej:



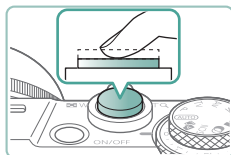

3 Ustaw ostrość, naciskając przycisk do połowy.

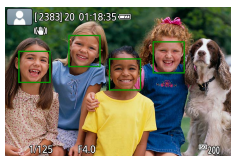

- Po ustawieniu ostrości aparat wyemituje sygnał dźwiękowy.
- Wokół pozycji, na które została ustawiona ostrość, jest wyświetlany punkt AF.

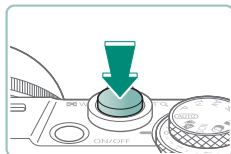

4 Zrób zdjęcie (naciśnij przycisk do końca).

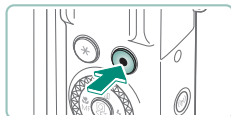

Podczas nagrywania filmów:

- Podczas nagrywania jest wyświetlana ikona [●REC].
- Aby przerwać nagrywanie filmu, ponownie naciśnij przycisk nagrywania filmu.



Zdjęcia

- Migająca ikona [📷] ostrzega przed możliwym rozmyciem obrazów w wyniku poruszenia aparatu. W takim przypadku zamocuj aparat na statywie lub unieruchom go w jakiś inny sposób.
- Jeśli zdjęcia są ciemne pomimo użycia lampy błyskowej, zbliż się do fotografowanego obiektu.
- Aby ułatwić ustawianie ostrości, lampa może się włączyć po naciśnięciu spustu migawki do połowy w słabych warunkach oświetleniowych.





Filmy

- Czarne paski na górze i na dole ekranu nie są rejestrowane.
- Po zmianie kompozycji ujęcia nastąpi automatyczna regulacja ostrości, jasności i kolorów.
- Nagrywanie zatrzyma się automatycznie, gdy karta pamięci zapełni się lub długość pojedynczego nagrania osiągnie maksymalną długość.
- Maksymalny czas nagrywania pojedynczego filmu to 29 min 59 s.
- Aparat może się rozgrzać w wyniku wielokrotnego nagrywania filmów przez dłuższy czas, nie jest to jednak problem.
- Podczas filmowania nie należy zasłaniać mikrofonu palcami. Mogłoby to uniemożliwić rejestrowanie dźwięku lub spowodować jego znaczne stłumienie.
- Dźwięk jest rejestrowany przez wbudowany mikrofon stereofoniczny.
- Podczas nagrywania filmu należy unikać dotykania innych elementów sterujących aparatu lub ekranu niż przycisk nagrywania filmu, ponieważ zostałyby zarejestrowane odgłosy aparatu. Jeśli zachodzi potrzeba zmiany ustawień lub wykonania innych operacji podczas nagrywania, należy używać, o ile to możliwe, ekranu dotykowego.
- Dźwięki obsługi połączeń Wi-Fi mogą zostać zarejestrowane wbudowanym lub zewnętrznym mikrofonem. Podczas nagrywania dźwięku nie jest zalecane korzystanie z funkcji komunikacji bezprzewodowej.
- Po rozpoczęciu nagrywania filmu obszar wyświetlania obrazu ulegnie zmianie, a fotografowane obiekty zostaną powiększone w kadrze, aby umożliwić korektę gwałtownego poruszenia aparatu. Aby rejestrować nagrania obiektów bez ich powiększania, należy odpowiednio zmodyfikować ustawienie stabilizacji obrazu.
- Podczas nagrywania filmu mogą też zostać zarejestrowane odgłosy towarzyszące pracy mechanizmu automatycznego ustawiania ostrości obiektywu.
- Poszczególne filmy zajmujące więcej niż 4 GB pamięci można podzielić na kilka plików. Automatyczne odtwarzanie po kolei poszczególnych plików jednego filmu nie jest obsługiwane. Każdy film należy odtwarzać osobno.

Ikony scenarii

- W trybach **AUTO** / **AS** scenierie wykryte przez aparat są oznaczane ikoną na ekranie, a odpowiednie ustawienia są wybierane automatycznie pod kątem zapewnienia optymalnej ostrości, jasności fotografowanego obiektu i kolorów.
- Jeśli ikona sceny nie odpowiada rzeczywistym warunkom zdjęciowym lub niemożliwe jest uzyskanie oczekiwanych efektów, kolorów lub poziomów jasności, spróbuj wykonać zdjęcia w trybie **P**.





Ikony stabilizacji obrazu

Ustawienie stabilizacji obrazu optymalne dla warunków zdjęciowych (Inteligentna stabilizacja obrazu) jest wprowadzane automatycznie. Ponadto pojawiają się poniższe ikony.

	Stabilizacja obrazu dla zdjęć (normalna)
	Stabilizacja obrazu dla zdjęć podczas panoramowania (pionowa)*
	Stabilizacja obrazu ograniczająca wpływ kątowych drgań aparatu i wstrząsów podczas wykonywania zdjęć w trybie makro (hybrydowa stabilizacja obrazu). W przypadku filmów pojawia się ikona i stosowana jest dodatkowo stabilizacja obrazu.
	Stabilizacja obrazu w przypadku filmów, ograniczająca wpływ silnych poruszeń aparatu, takich jak podczas nagrywania w trakcie chodzenia (tryb dynamiczny)
	Stabilizacja obrazu ogranicza wpływ niezbyt gwałtownych drgań aparatu, np. podczas nagrywania filmów przy maksymalnym zbliżeniu (wzmocnienie stabilizacji)
 	Brak stabilizacji obrazu ze względu na zamocowanie aparatu na statywie lub unieruchomienie go w inny sposób. Jednak podczas nagrywania filmu wyświetlana jest ikona , a w użyciu znajduje się funkcja stabilizacji obrazu przeciwdziałająca niekorzystnemu wpływowi wiatru i innych źródeł drgań (stabilizacja ze statywem).

* Pojawia się przy panoramowaniu, czyli podążaniu aparatem za poruszającymi się obiektami. Przy podążaniu za obiektami poruszającymi się w poziomie stabilizacja obrazu przeciwdziała tylko poruszeniu aparatu w pionie, a stabilizacja w poziomie zostaje wyłączona. I analogicznie przy podążaniu za obiektami poruszającymi się pionowo stabilizacja obrazu przeciwdziała tylko poruszeniu aparatu w poziomie.





Fotografowanie z zastosowaniem efektów (Twórcze wspomaganie)

Wybierz preferowane efekty podczas fotografowania.

AUTO

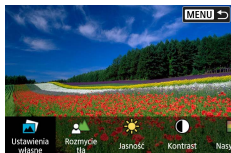

1 Naciśnij przycisk .

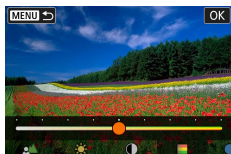





2 Wybierz efekt.

- Przyciski   → przycisk 

3 Wybierz poziom efektu i inne szczegóły.

- Przyciski   → przycisk 
- Resetuj: Przycisk 



 Ustawienia własne	Wybierz jeden z predefiniowanych efektów.
 Rozmycie tła	Dostosuj rozmycie tła. Wybierz wyższe wartości, aby wyostrzyć tło. Wybierz niższe wartości, aby je rozmyć. [AUTO] reguluje rozmycie tła w celu dopasowania do jasności.
 Jasność	Dostosuj jasność obrazu.
 Kontrast	Regulacja kontrastu.
 Nasycenie	Umożliwia dostosowanie intensywności kolorów.



60





 Ton koloru 1	Dostosuj ton koloru niebieskiego / bursztynowego.
 Ton koloru 2	Dostosuj ton koloru magenta / zielonego.
 Monochromatyczny	Dostosuj efekt tonowania podczas fotografowania w trybie monochromatycznym. Ustaw na [Wyłącz], aby strzelać w kolorze.



- [Rozmycie tła] nie jest dostępne, gdy używana jest lampa błyskowa.
- Ustawienia te są resetowane po przełączeniu trybów lub wyłączeniu aparatu. Aby zapisać ustawienia, ustaw  [Zachowaj dane Twórcz. wspom.] na [Włącz].
- Możesz zapisać do trzech bieżących efektów w [Ustawienia własne], dotykając [Rejestruj].





Fotografowanie w trybie hybrydowym automatycznym



Zarejestrowanie zdjęcia powoduje automatyczne nagranie przez aparat poprzedzającego zdjęcie filmu o długości 2–4 s. Każdy film, zakończony zdjęciem i dźwiękiem migawki, jest pojedynczym rozdziałem. Aparat tworzy krótki przegląd filmowy będący zapisem zdarzeń z danego dnia, łącząc filmy.



1 Włącz tryb .

2 Ustaw ostrość i zrób zdjęcie.



- Aby utworzyć bardziej atrakcyjne przeglądy filmowe, skieruj aparat na obiekty około cztery sekundy przed wykonaniem zdjęć.
- Żywotność akumulatora jest w tym trybie mniejsza niż w trybie **AUTO** ze względu na nagrywanie przeglądu filmowego dla każdego wykonywanego zdjęcia.
- Przegląd filmowy może nie zostać nagrany, jeśli wykonujesz zdjęcia bezpośrednio po włączeniu aparatu, wybierasz tryb  lub używasz aparatu w inny sposób.
- W przeglądzie filmowym zostaną też zarejestrowane wszystkie dźwięki i wibracje towarzyszące pracy aparatu lub obiektywu.
- Jakość obrazu przeglądu filmowego to **[FHD 29.97P]** dla NTSC lub **[FHD 25.00P]** dla PAL. Zmienia się ona w zależności od ustawienia standardu TV.
- Aparat nie emituje dźwięków po naciśnięciu spustu migawki do połowy ani po uruchomieniu samowyzwalacza.
- Przeglądy filmowe są zapisywane w osobnych plikach, nawet jeśli zostały nagrane w trybie  tego samego dnia.
 - Czas nagrywania przeglądu filmowego to około 29 min 59 s. (Można go również zapisać w osobnych plikach, jeśli wielkość przekracza około 4 GB).
 - Przegląd filmowy jest chroniony.
 - Zostały zmienione ustawienia czasu letniego, standardu TV lub strefy czasowej.
- Nie można zmienić ani usunąć nagranych dźwięków migawki.





Fotografowanie w szczególnych sceneriach (tryb specjalnego ujęcia)

Wystarczy wybrać tryb odpowiadający fotografowanej scenerii, aby aparat automatycznie dobrał optymalne ustawienia. Spróbuj wykonać najpierw kilka zdjęć testowych, aby mieć pewność osiągnięcia zamierzonych efektów.



1 Włącz tryb SCN.



2 Przycisk  →  → wybierz jedną z opcji

3 Zrób zdjęcie lub nagraj film.





 Autoportret

W przypadku autoportretów dostosowywana obróbka obrazu obejmuje wygładzanie cery oraz korektę jasności i tła w celu uwydatnienia wizerunku.

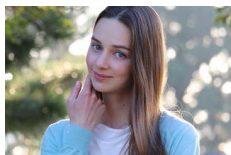

 Portrety



Fotografuj obiekty z gładką cerą i miękkimi włosami wyróżniające się na rozmytym tle.



 Gładka cera

Obrazy są poddawane przetwarzaniu mającemu na celu wygładzenie cery.



- Zależnie od warunków zdjęciowych mogą zostać też zmienione kolory inne niż odcień ludzkiej skóry.
- Szczegóły ustawienia w trybie  nie zostaną zastosowane w trybie .





🍴 Żywność

Ustaw tony kolorów tak, aby żywność wyglądała świeżo i atrakcyjnie.



- Te tony kolorów mogą nie wydawać się odpowiednie w przypadku osób.
- Podczas fotografowania z lampą opcja [Ton koloru] przyjmuje ustawienie standardowe.

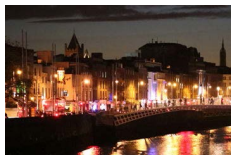

📷 Zdjęcia nocne z ręki

Rób piękne zdjęcia nocnych scenerii lub portrety z nocną scenerią w tle.



- Szumy obrazu można ograniczyć przez połączenie kolejnych zdjęć w jedno.
- Podczas fotografowania w trybie ciągłym trzymaj aparat nieruchomo.
- Zanim ponownie uzyskasz możliwość fotografowania, upłynie chwila, w czasie której aparat będzie przetwarzał i łączył ze sobą zarejestrowane obrazy.
- Na zdjęciach może być widoczna ziarnistość, ponieważ czułość ISO jest zwiększana w celu dostosowania do warunków zdjęciowych.
- Nadmierne rozmycie spowodowane ruchem lub pewne warunki zdjęciowe mogą przeszkodzić w uzyskaniu oczekiwanych efektów.
- Podczas używania lampy błyskowej staraj się trzymać aparat nieruchomo, ponieważ czas naświetlania może być dłuższy.



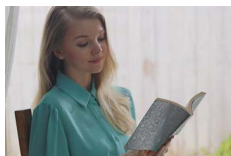

 Kontrola podsw. HDR

Rejestrowane są trzy kolejne obrazy z różnymi ustawieniami jasności, a następnie automatycznie łączone w jeden obraz. W tym trybie można ograniczyć utratę szczegółów w najjaśniejszych obszarach i w cieniach, co zdarza się w przypadku zdjęć scen zawierających jednocześnie ciemne, jak i jasne obszary.



- Podczas fotografowania w trybie ciągłym trzymaj aparat nieruchomo.
- Nadmierne rozmycie spowodowane ruchem lub pewne warunki zdjęciowe mogą przeszkodzić w uzyskaniu oczekiwanych efektów.
- Jeśli nadmierne poruszenia aparatu utrudniają fotografowanie, należy zamocować go na statywie lub unieruchomić w inny sposób. W takim przypadku należy też wyłączyć stabilizację obrazu.
- Każde przemieszczenie się fotografowanego obiektu spowoduje rozmycie wynikowego zdjęcia.
- Zanim ponownie uzyskasz możliwość fotografowania, upłynie chwila, w czasie której aparat będzie przetwarzał i łączył ze sobą zarejestrowane obrazy.



 Fajerwerki

Żywe zdjęcia pokazów sztucznych ogni.



- Zamocuj aparat na statywie lub unieruchom go w inny sposób, aby zapobiec drganiom. Ponadto przy korzystaniu ze statywu lub unieruchamianiu aparatu w inny sposób wybierz dla opcji [Stabilizacja] ustawienie [Wył.].
- Chociaż po naciśnięciu spustu migawki do połowy nie są wyświetlane żadne ramki, optymalna ostrość jest ustalana.





Fotografowanie siebie z optymalnymi ustawieniami (tryb Autoportret)

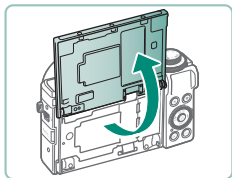

1 Wybierz ikonę [📷].

2 Otwórz ekran.

3 Wprowadź ustawienia.

- Dotknij na ekranie ikony elementu do skonfigurowania.
- Wybierz jedną z opcji.
- Aby powrócić do poprzedniego ekranu, dotknij ikony [↶].

4 Zrób zdjęcie lub nagraj film.



- Zależnie od warunków zdjęciowych mogą zostać też zmienione kolory inne niż odcień ludzkiej skóry.
- Ustawienia opcji [Efekt gładkiej cery] wybrane w trybie [📷] nie będą stosowane w trybie [🎥].
- Element [Rozmycie tła] jest ustawiony na wartość [AUTO] po ustawieniu trybu błysku na [🔦] w przypadku zdjęć z lampą błyskową (ponieważ lampa błyskowa nie zadziała w trybach innych niż [AUTO]).





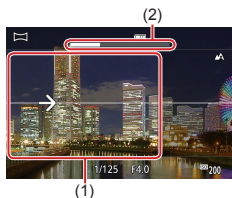

Fotografowanie panoram (tryb zdjęć panoramicznych)

Utwórz panoramę, łącząc serię zdjęć powstałą przez ruch aparatu w jednym kierunku przy naciśniętym do końca spuście migawki.



1 Wybierz ikonę .

2 Wybierz kierunek fotografowania.

- Wybierz kierunek fotografowania przy użyciu przycisku .
- Zostanie wyświetlona strzałka pokazująca kierunek ruchu aparatu.

3 Naciśnij spust migawki do połowy.

- Trzymając spust migawki naciśnięty do połowy, ustaw ostrość na fotografowanym obiekcie.

4 Zrób zdjęcie lub nagraj film.

- Trzymając spust migawki naciśnięty do końca, poruszaj aparatem ze stałą prędkością w kierunku strzałki.
- Fotografowany jest obszar wyświetlany jako wyraźny (1).
- Wyświetlany jest wskaźnik postępu fotografowania (2).
- Fotografowanie zostaje przerwane, gdy zwolnisz spust migawki lub gdy wskaźnik postępu stanie się całkowicie biały.





- W przypadku niektórych scenerii oczekiwane obrazy mogą nie zostać zapisane lub zapisane obrazy mogą się różnić od oczekiwanych.
- Fotografowanie może zostać przerwane, jeśli poruszasz aparatem zbyt wolno lub zbyt szybko. Jednak panorama utworzona do momentu przerwania zostanie zapisana.
- Obrazy utworzone z ujęć w trybie  są duże. Użyj komputera lub innego urządzenia w celu zmniejszenia obrazów panoramicznych, jeśli drukujesz je przez włożenie karty pamięci do drukarki firmy Canon. Jeśli panoramy nie są zgodne z pewnym oprogramowaniem lub usługami sieci Web, spróbuj zmienić ich rozmiar na komputerze.
- Poniższe obiekty i scenerie mogą nie być poprawnie łączone.
 - Obiekty w ruchu
 - Obiekty położone zbyt blisko
 - Scenerie o dużych zmianach kontrastu
 - Scenerie z długimi obszarami o tym samym kolorze lub wzorze, np. morze lub niebo







● Rejestrowanie obiektów na ruchomych tłach (tryb Panoramowanie)

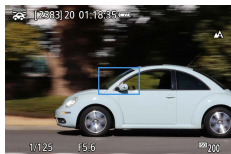

Dzięki panoramowaniu można uzyskać efekt rozmycia tła, który wywołuje poczucie prędkości.



1 Wybierz ikonę .

2 Zrób zdjęcie lub nagraj film.

- Przed wykonaniem zdjęcia naciśnij spust migawki do połowy i podążaj aparatem za fotografowanym obiektem.
- Utrzymując ruchomy obiekt w wyświetlanej ramce, naciśnij spust migawki do końca.
- Kontynuuj podążanie aparatem za fotografowanym obiektem nawet po naciśnięciu spustu migawki do końca.



- W celu uzyskania najlepszych efektów należy mocno trzymać aparat obiema rękami, przyciskając łokcie do tułowia, i obracać się całym ciałem za fotografowanym obiektem.
- Ta funkcja lepiej sprawdza się w przypadku obiektów przemieszczających się w poziomie, np. samochodów lub pociągów.





Fotografowanie osób na tle rozgwieżdżonego nieba (tryb Portret na tle gwiazd)

Wykonuj piękne zdjęcia osób na tle rozgwieżdżonego nieba. Po wstępnym użyciu lampy błyskowej w celu sfotografowania osoby aparat wykona dwa zdjęcia bez użycia lampy błyskowej. Te trzy obrazy zostaną automatycznie połączone w celu uzyskania jednego obrazu.

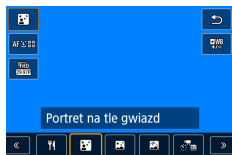

1 Wybierz ikonę [🌠].

- Zoom jest ustawiony na maksymalnie szeroki kąt i nie można go regulować.

Dostosowywanie kolorów

- Przycisk [SET] → przyciski [WB] → ⬅️/➡️
- Dokładna regulacja: Przycisk [SET] → [WB] → przycisk MENU → przyciski ▲/▼/⬅️/➡️

2 Podnieś lampę błyskową.

- Przesuń dźwignię ⚡, aby podnieść lampę błyskową.

3 Zamocuj aparat.

- Zamontuj aparat na statywie lub unieruchom go w inny sposób.

4 Zrób zdjęcie lub nagraj film.

- Naciśnij spust migawki. Lampa błyskowa błysnie i aparat wykona pierwsze zdjęcie.
- Następnie zostanie wykonane drugie i trzecie zdjęcie bez użycia lampy błyskowej.

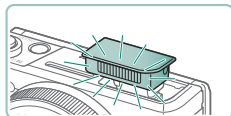





5 Fotografowana osoba powinna pozostawać w bezruchu do chwili użycia lampy błyskowej.

- Fotografowana osoba powinna pozostawać w bezruchu do rozbłyśnięcia lampy błyskowej po wykonaniu trzeciego zdjęcia, co może zająć do około dwóch sekund.
- Wszystkie zdjęcia zostaną połączone w celu uzyskania jednego obrazu.





- W celu polepszenia jakości zdjęć fotografowana osoba powinna znajdować się z dala od źródeł oświetlenia, takich jak lampy uliczne, a lampa błyskowa powinna być podniesiona.
- Zanim ponownie uzyskasz możliwość fotografowania, upłynie chwila, w czasie której aparat będzie przetwarzał zdjęcie.
- Aby uniknąć rozmytych zdjęć, osoba fotografowana powinna pozostawać w bezruchu.
- B: niebieski; A: bursztynowy; M: purpurowy; G: zielony
- Tonacja odcieni skóry przy dostosowywaniu kolorów pozostaje taka sama.
- W tym trybie spróbuj wybrać dla elementu  [Nocny wyświetl.] ustawienie [Włącz].
- W celu dostosowania jasności osób należy spróbować zmienić korektę ekspozycji z lampą.
- W celu dostosowania jasności tła należy spróbować zmienić kompensację ekspozycji. Należy zwrócić uwagę, że w pewnych warunkach fotografowania obrazy mogą wyglądać niezgodnie z oczekiwaniami. Osoba fotografowana w sposób podany w punktach 4–5 powinna pozostawać w bezruchu, ponieważ fotografowanie zajmuje więcej czasu (do około 15 sekund).
- Aby uchwycić na zdjęciu więcej gwiazd i zwiększyć intensywność ich światła, wybierz opcję  [Nast. portretu na tle gwiazd] → [Widocz. gwiazd] → [Wydatne]. Należy zwrócić uwagę, że w pewnych warunkach fotografowania obrazy mogą wyglądać niezgodnie z oczekiwaniami. Osoba fotografowana w sposób podany w punktach 4–5 powinna pozostawać w bezruchu, ponieważ fotografowanie zajmuje więcej czasu (do około 30 sekund).
- Aby zwiększyć jasność gwiazd, wybierz opcję  [Uwydat. gwiazd] → [Ostre]. Aby uwydatnić jasne gwiazdy na tle rozgwieżdżonego nieba, wybierz opcję [Miękkie]. Ustawienie to umożliwia wykonywanie efektownych zdjęć przez zwiększenie jaśniejszych gwiazd i zmniejszenie widoczności ciemniejszych gwiazd. Aby wyłączyć funkcję przetwarzania światła gwiazd, wybierz opcję [Wył.]. Należy zwrócić uwagę, że w przypadku jaśniejszych scen obrazy nie będą przetwarzane w celu uwydatnienia gwiazd, nawet po ustawieniu opcji [Ostre] lub [Miękkie].





Fotografowanie nocnych scenerii pod rozgwieżdżonym niebem (tryb Gwiazdzista noc)

Wykonywanie imponujących zdjęć rozgwieżdżonego nieba ponad nocnymi krajobrazami.

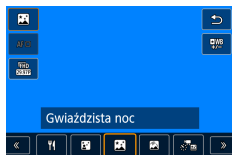

1 Wybierz ikonę [🌌].

- Zoom jest ustawiony na maksymalnie szeroki kąt i nie można go regulować.

Dostosowywanie kolorów

- Przycisk [SET] → przyciski [WB] → [↔]
- Dokładna regulacja: Przycisk [SET] → [WB] → przycisk MENU → przyciski [▲/▼/↔]

2 Zamocuj aparat.

- Zamontuj aparat na statywie lub unieruchom go w inny sposób.

Regulacja ostrości



- Przycisk [←] → [MF] → przycisk [SET]
- Naciśnij przycisk MENU, a następnie przechyl aparat w taki sposób, aby gwiazdy do uchwycenia były wewnątrz wyświetlanej ramki.
- Aby rozpocząć dostosowywanie, naciśnij przycisk [SET].
- Dostosowywanie może chwilę potrwać. Nie ruszaj aparatem do momentu wyświetlenia powiadomienia o zakończeniu dostosowywania.

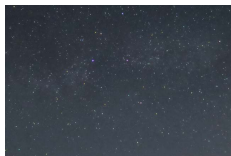



3 Zrób zdjęcie lub nagraj film.



- Zanim ponownie uzyskasz możliwość fotografowania, upłynie chwila, w czasie której aparat będzie przetwarzał zdjęcie.
- B: niebieski; A: bursztynowy; M: purpurowy; G: zielony
- W tym trybie spróbuj wybrać dla elementu  [Nocny wyświetl.] ustawienie [Włącz].
- Aby zwiększyć jasność gwiazd, wybierz opcję  [Uwydat. gwiazd] → [Ostre]. Aby uwydatnić jasne gwiazdy na tle rozgwieżdżonego nieba, wybierz opcję [Miękkie]. Ustawienie to umożliwia wykonywanie efektownych zdjęć przez zwiększenie jaśniejszych gwiazd i zmniejszenie widoczności ciemniejszych gwiazd. Aby wyłączyć funkcję przetwarzania światła gwiazd, wybierz opcję [Wył.]. Należy zwrócić uwagę, że w przypadku jaśniejszych scen obrazy nie będą przetwarzane w celu uwydatnienia gwiazd, nawet po ustawieniu opcji [Ostre] lub [Miękkie].
- Spróbuj przełączyć aparat w tryb ręcznego ustawiania ostrości, aby bardziej precyzyjnie ustawić ostrość przed fotografowaniem.





Fotografowanie śladów gwiazd (tryb Ślady gwiazd)



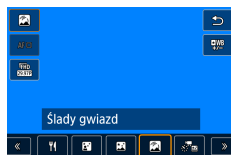



Ślady widoczne po przemieszczeniu się gwiazd na niebie są rejestrowane na pojedynczym obrazie. Po wybraniu czasu naświetlania i liczby zdjęć aparat wykonuje zdjęcia w trybie ciągłym. Każda sesja fotograficzna może trwać do około dwóch godzin. Należy wcześniej sprawdzić poziom naładowania baterii.



1 Wybierz ikonę .

- Zoom jest ustawiony na maksymalnie szeroki kąt i nie można go regulować.

Dostosowywanie kolorów

- Przycisk  → przyciski  → 
- Dokładna regulacja: Przycisk  →  → przycisk **MENU** → przyciski 



2 Określ czas trwania sesji fotograficznej.

- Wybierz czas trwania sesji fotograficznej pierścieniem .

3 Zamocuj aparat.

- Zamontuj aparat na statywie lub unieruchom go w inny sposób.

Regulacja ostrości

- Przycisk  → **[MF]** → przycisk 
- Naciśnij przycisk **MENU**, a następnie przechyl aparat w taki sposób, aby gwiazdy do uchwycenia były wewnątrz wyświetlanej ramki.





- Aby rozpocząć dostosowywanie, naciśnij przycisk
- Dostosowywanie może chwilę potrwać. Nie ruszaj aparatem do momentu wyświetlenia powiadomienia o zakończeniu dostosowywania.



4 Zrób zdjęcie lub nagraj film.

- Nie należy manipulować aparatem podczas fotografowania.
- Aby anulować fotografowanie, naciśnij ponownie do końca spust migawki. Uwaga: anulowanie może potrwać do 30 sekund.



- Jeśli bateria aparatu zostanie rozładowana, fotografowanie zostanie przerwane i nastąpi zapisanie obrazu utworzonego przez połączenie obrazów zarejestrowanych do tego momentu.
- Zanim ponownie uzyskasz możliwość fotografowania, upłynie chwila, w czasie której aparat będzie przetwarzał zdjęcia.
- B: niebieski; A: bursztynowy; M: purpurowy; G: zielony
- W tym trybie spróbuj wybrać dla elementu [Nocny wyświetl.] ustawienie [Włącz].
- Spróbuj przełączyć aparat w tryb ręcznego ustawiania ostrości, aby bardziej precyzyjnie ustawić ostrość przed fotografowaniem.





Nagrywanie filmu z ruchem gwiazd (tryb Film poklatkowy gwiazd)

Nagrywając film poklatkowy łączący obrazy sfotografowane z określonym odstępem, można tworzyć filmy przedstawiające szybki ruch gwiazd. Interwał fotografowania i długość nagrania można swobodnie zmieniać. Uwaga: czas trwania każdej sesji jest długi i wymaga wykonania wielu zdjęć. Sprawdź wcześniej poziom naładowania baterii i ilość wolnego miejsca na karcie pamięci.

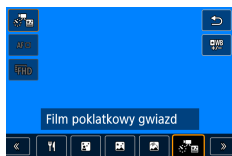

1 Wybierz ikonę [WB].

- Zoom jest ustawiony na maksymalnie szeroki kąt i nie można go regulować.

Dostosowywanie kolorów

- Przycisk [WB] → przyciski [WB] → ◀▶
- Dokładna regulacja: Przycisk [WB] → [WB] → przycisk MENU → przyciski ▲/▼/◀▶

2 Wprowadź ustawienia filmu.

- Przycisk ▶ → wybierz element → wybierz opcję

Ustawienie filmu pokl. gwiazd	
Zach. obr.źródł.	Wyłącz
Efekt	☑
Interwał	30 s
Wielk.nagr. filmu	1000
Czas fotograf.	60 min
Autom. ekspoz.	Z 1. klatki
MENU ▶	

3 Zamocuj aparat.

- Zamontuj aparat na statywie lub unieruchom go w inny sposób.

Regulacja ostrości

- Przycisk ◀ → [MF] → przycisk [WB]
- Naciśnij przycisk MENU, a następnie przechyl aparat w taki sposób, aby gwiazdy do uchwycenia były wewnątrz wyświetlanej ramki.





- Aby rozpocząć dostosowywanie, naciśnij przycisk .
- Dostosowywanie może chwilę potrwać. Nie ruszaj aparatem do momentu wyświetlenia powiadomienia o zakończeniu dostosowywania.

4 Sprawdź jasność.













- Aby zarejestrować pojedynczy obraz, naciśnij spust migawki.
- Przełącz aparat w tryb odtwarzania i sprawdź jasność obrazu.
- Aby dostosować jasność, na ekranie fotografowania obracaj pokrętkę kompensacji ekspozycji, zmieniając poziom ekspozycji, a następnie wykonaj zdjęcie ponownie.

5 Rozpocznij nagrywanie.

- Przycisk nagrywania filmu → naciśnij do końca spust migawki
- Nie należy manipulować aparatem podczas nagrywania.
- Podczas nagrywania w aparacie nie jest wyświetlany żaden obraz.
- Aby anulować nagrywanie, naciśnij ponownie spust migawki lub przycisk nagrywania filmu. Uwaga: anulowanie może potrwać do 30 sekund.





Elementy	Opcje	Szczegóły
Zach. obr. źródl.	Wyłącz/Włącz	Można wybrać zapisywanie każdego wykonanego zdjęcia przed utworzeniem filmu. Uwaga: po wybraniu ustawienia [Włącz] opcja [Efekt] jest niedostępna.
Efekt	    	Wybierz efekty filmowe, np. ślady gwiazd.
Interwał	15 s/30 s/1 min.	Wybierz interwał między zdjęciami.
Wielk.nagr. filmu	    (NTSC)     (PAL)	Wybierz wielkość nagrywanego filmu.
Czas fotograf.	60 min./90 min./ 120 min./ Bez ograniczeń	Wybierz długość sesji nagrywania. Aby nagrywać do chwili całkowitego rozładowania baterii, wybierz opcję [Bez ograniczeń].
Autom. ekspozycja	Z 1. klatki/ Każda klatka	Wybierz, czy ekspozycja ma być wyznaczana tylko na podstawie pierwszego zdjęcia, czy też aktualizowana dla każdego zdjęcia z osobna.
Pilot	Wyłącz/Włącz	Wybierz, czy nagrywać za pomocą bezprzewodowego pilota zdalnego sterowania.
„Bip” przy zdjęciu	Włącz/Wyłącz	Wybierz, czy aparat ma emitować sygnał dźwiękowy przy każdym zdjęciu.



- Ustawienie to można też skonfigurować, wybierając opcję  [Ustawienie filmu pokł. gwiazd].
- Dzięki zasilaczowi sieciowemu USB o symbolu PD-E1 (jest on sprzedawany oddzielnie) z aparatu można korzystać bez martwienia się o poziom naładowania akumulatora.
- Nawet po wybraniu opcji [Bez ograniczeń] dla elementu [Czas fotograf.] rejestrowanie zostanie zatrzymane po najwyżej około 8 godzinach.





Szacunkowy czas odtwarzania jest obliczany na podstawie interwału fotografowania oraz szybkości klatek (w przypadku sesji 1-godzinnych)

Interwał między zdjęciami	Wielkość nagrywanego filmu		Czas odtwarzania (przybliżony)	
	NTSC	PAL	NTSC	PAL
15 s	FHD 14.99P, 4K 14.99P	FHD 12.50P, 4K 12.50P	16 s	19,2 s
15 s	FHD 29.97P, 4K 29.97P	FHD 25.00P, 4K 25.00P	8 s	9,6 s
30 s	FHD 14.99P, 4K 14.99P	FHD 12.50P, 4K 12.50P	8 s	9,6 s
30 s	FHD 29.97P, 4K 29.97P	FHD 25.00P, 4K 25.00P	4 s	4,8 s
1 min	FHD 14.99P, 4K 14.99P	FHD 12.50P, 4K 12.50P	4 s	4,8 s
1 min	FHD 29.97P, 4K 29.97P	FHD 25.00P, 4K 25.00P	2 s	2,4 s



- Gdy akumulator aparatu zostanie rozładowany lub na karcie pamięci zabraknie wolnego miejsca, fotografowanie zostanie przerwane i nastąpi zapisanie filmu utworzonego z obrazów zarejestrowanych do tego momentu.
- Zanim ponownie uzyskasz możliwość fotografowania, upłynie chwila, w czasie której aparat będzie przetwarzał zdjęcie.
- Odstęp fotografowania równy [1 min] jest niedostępny z tymi efektami: , , albo .
- B: niebieski; A: bursztynowy; M: purpurowy; G: zielony
- Dźwięk nie jest rejestrowany.
- W tym trybie spróbuj wybrać dla elementu [Nocny wyświetl.] ustawienie [Włącz].
- Spróbuj przełączyć aparat w tryb ręcznego ustawiania ostrości, aby bardziej precyzyjnie ustawić ostrość przed fotografowaniem.





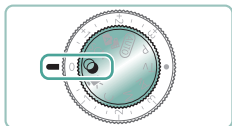

Fotografowanie z efektami fotograficznymi (tryb filtrów twórczych)

Dodawanie do zdjęć różnych efektów podczas fotografowania. Spróbuj wykonać najpierw kilka zdjęć testowych, aby mieć pewność osiągnięcia zamierzonych efektów.

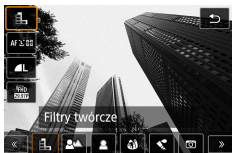

1 Włącz tryb .



2 Przycisk  →  → wybierz jedną z opcji



3 Wybierz poziom intensywności efektu.

- Obracaj pierścieniem , aby ustawić poziom.

4 Zrób zdjęcie lub nagraj film.





 Ziarnisty Cz/B

Wykonywanie czarno-białych zdjęć o surowym wyglądzie i dużej ziarnistości.



 Rozmycie tła

Można fotografować obiekty w taki sposób, aby wyróżniały się z tła.



- Nadmierne rozmycie spowodowane ruchem lub pewne warunki zdjęciowe mogą przeszkodzić w uzyskaniu oczekiwanych efektów.
- Aby uzyskać najlepsze efekty rozmywania tła, spróbuj sfotografować obiekt znajdujący się w pobliżu i zachowaj dostateczną odległość obiektu od tła.
- Zanim będzie możliwe robienie następnych zdjęć, być może trzeba będzie chwilę poczekać.



 Mięka ostrość

Rób zdjęcia z zastosowaniem symulowanego efektu filtra miękkiej ostrości w celu uzyskania łagodnej atmosfery.



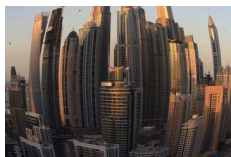

 Efekt rybiego oka

Wykonywanie zdjęć z zastosowaniem efektu rybiego oka zniekształcający obraz.

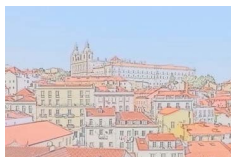

 Efekt akwareli

Zmiękczenie kolorów, po którym zdjęcia przypominają obrazy malowane akwarelami.



 Efekt aparatu zabawki

Rób zdjęcia, które wyglądają jak wykonane aparatem zabawkowym, dzięki zastosowaniu winietowania oraz zmianie ogólnej kolorystyki.



 Efekt miniatuury

Tworzy efekt miniaturowego modelu przez rozmycie obszarów obrazu poza wybranym obszarem.





 Art. standard HDR

Z tym efektem zdjęcia przypominają malowidła z niskim kontrastem i zawężonym zakresem tonalnym.



 Art. żywy HDR

Z tym efektem zdjęcia przypominają żywe ilustracje.



 Art. olejny HDR

Z tym efektem zdjęcia przypominają obrazy olejne z uwypuklonymi krawędziami.



 Art. uwypukl. HDR

Z tym efektem zdjęcia przypominają wyblakłe stare fotografie w ciemnej tonacji z uwypuklonymi krawędziami.







Art. standard HDR, Art. żywy HDR, HDR Art Bold i Art. olejny HDR

- W trybie tym można ograniczyć prześwietlenie najjaśniejszych obszarów i utratę szczegółów w cieniach, co zdarza się w przypadku zdjęć o wysokim kontraście.
- Po naciśnięciu spustu migawki do końca aparat wykona trzy zdjęcia i połączy je ze sobą. Podczas fotografowania trzymaj aparat nieruchomo.
- Nadmierne rozmycie spowodowane ruchem lub pewne warunki zdjęciowe mogą przeszkodzić w uzyskaniu oczekiwanych efektów.
- Jeśli nadmierne poruszenia aparatu utrudniają fotografowanie, należy zamocować go na statywie lub unieruchomić w inny sposób. W takim przypadku należy też wyłączyć stabilizację obrazu.
- Zanim ponownie uzyskasz możliwość fotografowania, upłynie chwila, w czasie której aparat będzie przetwarzał i łączył ze sobą zarejestrowane obrazy.

Efekt pogrub. artyst.

-  Opcja jest niedostępna w trybie  (ale jest dostępna w trybie **P**).





Wykonywanie zdjęć, na których przedmioty wyglądają jak miniatury (Efekt miniatury)

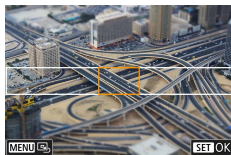

- 1 Wybierz ikonę [AF-ON].
- 2 Ustaw obszar obrazu, który ma pozostać ostry (efekt miniatury w ramce sceny).
 - Przycisk ▼ → przesunąć ramkę przy użyciu przycisków ▲/▼ → przycisk (AF-ON)
- 3 Ustaw pozycję ostrości (punkt AF).
 - Przesunąć punkt AF przy użyciu przycisków ▲/▼/◀/▶ → przycisk (AF-ON)
- 4 Zrób zdjęcie lub nagraj film.







- Orientację ramki poziomej wyświetlanej po naciśnięciu przycisku ▼ w kroku 2 można zmienić na pionową, naciskając przyciski ◀/▶.





Nagrywanie różnych filmów (tryb filmu)

Bogaty tryb  oferuje m.in. funkcje filmów z efektem miniatury ( 168), migawek wideo ( 170) i filmów poklatkowych ( 172).





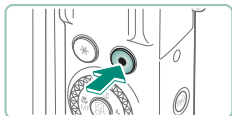

1 Włącz tryb .



2 Rozpocznij nagrywanie.

- Podczas nagrywania jest wyświetlana ikona [●REC].
- Aby przerwać nagrywanie filmu, ponownie naciśnij przycisk nagrywania filmu.



- Możesz również rozpocząć lub zatrzymać nagrywanie, dotykając [●] / [■] na ekranie.
- W trybie  na górze i na dole ekranu wyświetlane są czarne paski. Czarne paski wskazują obszary obrazu, które nie będą rejestrowane.
- W trybie  obszar wyświetlania obrazu zwęża się, a obiekty zostają powiększone.
- Ekspozycję można dostosować, obracając pokrętko kompensacji ekspozycji.
- Aby przełączać się między nagrywaniem z automatycznym ustawianiem ostrości a nagrywaniem ze stałą ostrością, przed nagrywaniem lub podczas nagrywania dotknij ikony [SERVO AF] na ekranie lub naciśnij przycisk . (Automatyczne ustawianie ostrości jest wskazywane przez zielony symbol ○ w lewym górnym rogu ikony [SERVO AF]). Pamiętaj, że ta ikona nie będzie wyświetlana, jeśli dla opcji  [Filmowy Serwo AF] wybrano ustawienie [Wyłącz].





Nagrywanie filmów z określonymi czasami naświetlania i wartościami przysłony (ręczna ekspozycja filmu)

Przed rozpoczęciem nagrywania ustaw czas naświetlania, wartość przysłony i czułość ISO.

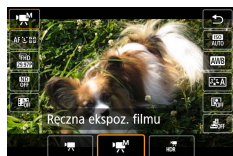

1 Przycisk → → wybierz

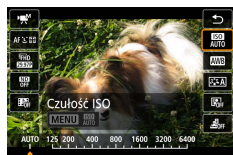

2 Ustaw czułość ISO → przycisk

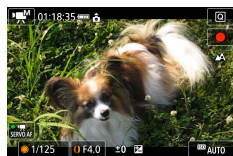

3 Ustaw czas naświetlania i wartość przysłony.

- Czas naświetlania: Pokrętko
- Wartość przysłony: Pierścień

4 Rozpocznij nagrywanie.





- Niektóre czasy naświetlania mogą powodować migotanie obrazu na ekranie podczas nagrywania przy świetle jarzeniowym lub diodowym (LED). Efekt ten może zostać zarejestrowany na filmie.
- Po ustaleniu czułości ISO, naciskając spust migawki do połowy, można porównać określoną wartość (do której przesunie się wskaźnik poziomu ekspozycji) ze standardowym poziomem ekspozycji. Gdy różnica w stosunku do standardowej ekspozycji przekracza 3 stopnie, wskaźnik poziomu ekspozycji jest wyświetlany w postaci ikony [◀] lub [▶].
- W trybie [AUTO] czułość ISO można sprawdzić, naciskając spust migawki do połowy. Jeśli przy wyznaczonych wartościach czasu naświetlania i przysłony nie można uzyskać standardowej ekspozycji, wskaźnik poziomu ekspozycji wskazuje różnicę w stosunku do standardowej wartości ekspozycji. Gdy różnica w stosunku do standardowej ekspozycji przekracza 3 stopnie, wskaźnik poziomu ekspozycji jest wyświetlany w postaci ikony [◀] lub [▶].

● Nagrywanie filmów HDR

Istnieje możliwość nagrywania filmów z wysokim zakresem tonalnym, zachowując szczegóły w jasnych obszarach scen o wysokim kontraście.



1 Przycisk → [P] → wybierz [HDR]

2 Rozpocznij nagrywanie.



Fotografowanie w trybie Programowa AE (Tryb P)

Czas naświetlania i wartość przysłony są automatycznie dostosowywane do jasności obiektu.

Tryb **P** umożliwia elastyczne określenie ustawień działania AF, trybów pomiaru i kilku innych funkcji.

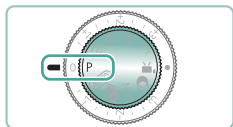

1 Włącz tryb **P**.

2 Każdą funkcję można skonfigurować zależnie od potrzeb.

3 Zrób zdjęcie lub nagraj film.



- **P**: program AE; AE: automatyczne naświetlanie
- Jeśli po naciśnięciu spustu migawki do połowy nie można uzyskać standardowej ekspozycji, wartości czasu naświetlania i przysłony migają na białą. W takim przypadku spróbuj wyregulować czułość ISO lub włączyć lampę błyskową (jeśli obiekty są ciemne), aby uzyskać standardową ekspozycję.
- W trybie **P** można również nagrywać filmy, naciskając przycisk nagrywania filmu. Jednak niektóre elementy na ekranie szybkiego sterowania i ekranach menu mogą być automatycznie dostosowywane do nagrywania filmów.
- Po naciśnięciu spustu migawki do połowy można dostosować kombinację wartości przysłony i czasu naświetlania, obracając pierścieniem (🌀) (przełączanie programu).





Fotografowanie przy określonych wartościach czasu naświetlania (Tryb Tv)

Ustaw czas naświetlania przed rozpoczęciem fotografowania. Aparat automatycznie dostosowuje wartość przysłony do wybranego czasu naświetlania.



Długi



Krótki



1 Włącz tryb Tv.

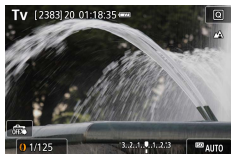

2 Ustaw czas naświetlania.

- Pierścień

3 Zrób zdjęcie lub nagraj film.



- **Tv**: wartość czasu (ang. Time value)
- Zalecamy wyłączenie stabilizacji obrazu podczas fotografowania z długimi czasami naświetlania na statywie.
- Miganie wartości przysłony po naciśnięciu spustu migawki do połowy oznacza, że nie została osiągnięta standardowa ekspozycja. W takiej sytuacji należy zmieniać czas naświetlania, aż wartość przysłony przestanie migać.





Fotografowanie przy określonych wartościach przysłony (Tryb Av)

Ustaw wartość przysłony przed rozpoczęciem fotografowania. Aparat automatycznie dostosowuje czas naświetlania do wybranej wartości przysłony.

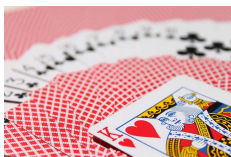

Mała wartość



Duża wartość



1 Włącz tryb Av.

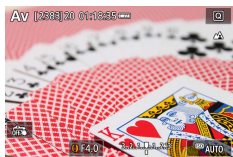

2 Ustaw wartość przysłony.

- Pierścień 

3 Zrób zdjęcie lub nagraj film.



- **Av**: wartość przysłony (ang. aperture value), która odnosi się do wielkości otworu przysłony wewnątrz obiektywu.
- Miganie wartości czasu naświetlania po naciśnięciu spustu migawki do połowy oznacza, że nie została osiągnięta standardowa ekspozycja. W takiej sytuacji należy zmieniać wartość przysłony, aż czas naświetlania przestanie migać.





Fotografowanie przy określonych wartościach czasu naświetlania i przysłony (Tryb M)

Ustaw czas naświetlania i wartość przysłony przed rozpoczęciem fotografowania w celu uzyskania odpowiedniej ekspozycji.



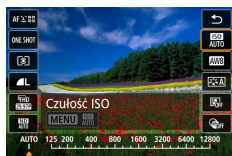

1 Włącz tryb M.



2 Przycisk → → ustaw czułość ISO



3 Ustaw czas naświetlania i wartość przysłony.

- Czas naświetlania: Pokrętko 
- Wartość przysłony: Pierścień 

4 Zrób zdjęcie lub nagraj film.





- **M**: Ręcznie
- Po ustaleniu czułości ISO, naciskając spust migawki do połowy, można porównać określoną wartość (do której przesunie się wskaźnik poziomu ekspozycji) ze standardowym poziomem ekspozycji. Gdy różnica w stosunku do standardowej ekspozycji przekracza 3 stopnie, wskaźnik poziomu ekspozycji jest wyświetlany w postaci ikony [◀] lub [▶].
- Po ustawieniu czasu naświetlania i wartości przysłony wskaźnik poziomu ekspozycji może ulec zmianie, jeśli użytkownik zmodyfikuje współczynnik powiększenia lub kompozycję ujęcia.
- Po ustaleniu czułości ISO jasność ekranu może się zmieniać w zależności od wprowadzonego przez użytkownika ustawienia czasu naświetlania i wartości przysłony. Jasność ekranu pozostanie jednak stała, gdy lampa błyskowa jest podniesiona, a aparat działa w trybie [⚡].
- Wartość ekspozycji może być inna od oczekiwanej, jeżeli czułość ISO jest ustawiona jako [AUTO], ponieważ jest ona ustawiana pod kątem zapewnienia standardowej wartości ekspozycji względem określonej czułości ISO i wartości przysłony.
- Automatyczny optymalizator jasności może wpływać na jasność obrazu. Aby w trybie **M** pozostawić automatyczny optymalizator jasności wyłączony, należy dodać symbol [✓] do opcji [Wył.podczas eksp.ręczn.] na ekranie ustawień Autom. optymalizator jakości.
- Standardowa ekspozycja jest obliczana odpowiednio do wybranej metody pomiaru światła.
- Aby ustawić ekspozycję po ustawieniu czułości ISO na [AUTO], należy obracać pokrętkę kompensacji ekspozycji.





Fotografowanie z długimi czasami ekspozycji (Bulb)



W przypadku długich czasów ekspozycji (Bulb) zdjęcia są naświetlane, dopóki trzymasz naciśnięty spust migawki.

M



1 Pokrętko → [BULB]

- Obróć pokrętko  w lewo.
Po wyświetleniu [30 "] następną opcją to [BULB].

2 Zrób zdjęcie lub nagraj film.



- Zdjęcia są naświetlane, dopóki trzymasz spust migawki naciśnięty do końca. W trakcie naświetlania widoczny jest czas, jaki upłynął od jego początku.
- Zamocuj aparat na statywie lub unieruchom go w inny sposób, aby zapobiec drganiom. W takim przypadku należy też wyłączyć stabilizację obrazu.
- Po wybraniu dla opcji [Migawka dotyk.] ustawienia [Włącz] fotografowanie lub nagrywanie rozpoczyna się po jednokrotnym dotknięciu ekranu, a przerywa się je kolejnym dotknięciem. Należy uważać, aby nie poruszyć aparatu podczas dotyknięcia ekranu.



96





Dalsze powiększanie obiektów (Powiększenie cyfrowe)

Gdy odległe obiekty znajdują się w zbyt daleko dla zoomu optycznego, można skorzystać z zoomu cyfrowego o wartości sięgającej około 16x.

AUTO

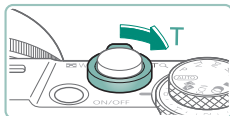

1 Przesuń dźwignię powiększenia w kierunku symbolu T.

- Naciśnij i przytrzymaj dźwignię.
- Powiększanie zostanie przerwane po osiągnięciu największego współczynnika powiększenia (zanim będzie zauważalna ziarnistość obrazu), który zostanie wyświetlony po zwolnieniu dźwigni powiększenia.

2 Ponownie naciśnij przycisk lub dźwignię w stronę symbolu T.

- Aparat wyświetli jeszcze większe przybliżenie obiektu.
- (1) to bieżący współczynnik powiększenia.

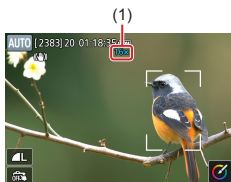

- Przesunięcie dźwigni powiększenia spowoduje wyświetlenie aktualnej pozycji na pasku powiększenia. Pasek powiększenia zmienia kolor w zależności od zakresu zoomu.
 - Biały zakres: zakres zoomu optycznego, w którym nie pojawia się ziarnistość obrazu.
 - Żółty zakres: zakres zoomu cyfrowego, w którym ziarnistość obrazu jest niezauważalna (ZoomPlus).
 - Niebieski zakres: zakres zoomu cyfrowego, w którym pojawia się ziarnistość obrazu.
- Zakres koloru niebieskiego nie jest wyświetlany przy pewnych ustawieniach liczby pikseli; maksymalne powiększenie można uzyskać podczas jednej operacji powiększenia.
- Aby wyłączyć funkcję powiększenia cyfrowego, wybierz [Pow. cyfrowe] → [Wyt.].



97





Blokowanie jasności/ekspozycji obrazu (Blokada AE)

Podczas fotografowania lub nagrywania filmów można zablokować ekspozycję lub ustawić osobno ostrość i ekspozycję.



Bez blokady AE



Blokowanie AE

P

1 Nakieruj aparat na obiekt, aby ustawić ekspozycję.

2 Naciśnij przycisk .



- Pojawi się ikona [, a ekspozycja zostanie zablokowana.
- Aby ją odblokować, naciśnij przycisk ponownie.

3 Skomponuj kadr i zrób zdjęcie.



- AE: automatyczne naświetlanie



98





Zdjęcia z małej odległości (Makro)

Aby ograniczyć ustawianie ostrości do obiektów położonych blisko aparatu, należy włączyć tryb [🌻].

P

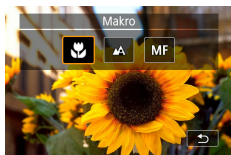

1 Naciśnij przycisk [🌻], aby wybrać [🌻].

2 Zrób zdjęcie lub nagraj film.



- Jeśli używana jest lampa błyskowa, może wystąpić efekt winietowania.
- Aby zapobiegać drganiom aparatu, przed rozpoczęciem fotografowania spróbuj zamocować go na statywie, naciśnąc przycisk [▲] i wybrać opcję [📷].





Fotografowanie w trybie ręcznej regulacji ostrości

Jeśli automatyczne ustawienie ostrości okaże się niemożliwe w trybie AF, należy spróbować ręcznego ustawiania ostrości. Aby ułatwić ustawianie ostrości, powiększ obraz na wyświetlaczu.

P



1 Ustaw w aparacie ręczne ustawianie ostrości.

- Naciśnij przycisk i wybierz [MF].
- Na ekranie pojawią się: symbol [MF] i wskaźnik MF.

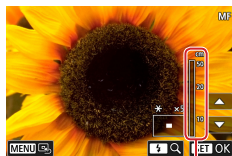

(1)

2 Ustaw ostrość.

- Korzystając z widocznego na ekranie wskaźnika MF (1), który podaje odległość i pozycję ostrości, ustaw ogólną pozycję ostrości, naciskając i przytrzymując przycisk .
- Naciskaj krótko przyciski , aby dokładnie ustawić ostrość przy użyciu powiększonego widoku. Aby dostosować powiększenie, naciśnij przycisk .
- Powiększony obszar można przesuwając go. Aby przywrócić położenie obszaru na środku ekranu, naciśnij przycisk **MENU**.

3 Zrób zdjęcie lub nagraj film.



100





- W celu dokładniejszego ustawienia ostrości zamocuj aparat na statywie, aby zwiększyć jego stabilność.
- Można rozpocząć ręczne ustawianie ostrości na powiększonym obrazie (Lupa ostrości).
- Naciśnij spust migawki do połowy, aby aparat dokładnie ustawił ostrość (bezpieczny MF).
- Powiększony widok w kroku 2 nie będzie dostępny podczas fotografowania serii RAW.





Ułatwiona identyfikacja obszaru regulacji ostrości (Wspomaganie MF)

Kontury obiektów w obszarze regulacji ostrości są wyróżnione kolorem w celu ułatwienia ręcznego ustawiania ostrości (MF). Można regulować poziom koloru i wyświetlania.

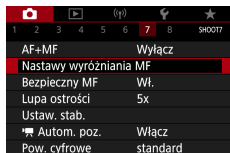

1 [Nastawy wyróżniania MF] → [Wyróżnianie] → [Wł.]

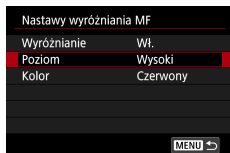

2 Wprowadź ustawienia.



- Kolory wyświetlane dla wyróżniania MF nie są zapisywane na zdjęciach.





Fotografowanie przy użyciu funkcji blokowania AF

Ostrość można zablokować. Po zablokowaniu ostrości ogniskowa nie zmienia się nawet po zdjęciu palca ze spustu migawki.

P



1 Zablokuj ostrość.

- Trzymając spust migawki naciśnięty do połowy, naciśnij przycisk ◀.
- Ostrość zostaje zablokowana, a na ekranie pojawiają się: symbol [MF] i wskaźnik MF.

2 Skomponuj kadr i zrób zdjęcie.

- Aby odblokować ostrość, naciśnij ponownie przycisk ◀ i wybierz ikonę [▲] lub [▼].



- Blokada AF nie jest dostępna w przypadku ustawienia opcji Servo AF (📖 149).



103







Fotografowanie z użyciem ustawionych wstępnie długości ogniskowej (Ogniskowa)

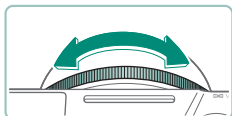

Fotografowanie z typowymi ustawieniami ogniskowej 24–100 mm (odpowiednik dla kliszy 35 mm).

AUTO



- Obróć pierścieniem  w lewo, aby zwiększyć powiększenie. Obróć pierścieniem  w prawo, aby zmniejszyć powiększenie.



- Podczas nagrywania filmów funkcja ogniskowej jest niedostępna, nawet jeśli obracasz pierścieniem .
- Przy korzystaniu z zoomu cyfrowego nie można regulować współczynnika powiększenia, obracając pierścieniem  w lewo. Jednak obracanie nim w prawo pozwala na ustawienie ogniskowej 100 mm.



104





Zmiana jakości obrazu

Możesz wybierać spośród 7 kombinacji rozmiaru (liczby pikseli) i stopnia kompresji (jakości obrazu). Możesz też określić, czy obrazy mają być rejestrowane w formacie RAW.

P



- 1 Przycisk → → wybierz jedną z opcji



- Ikony i oznaczają różne poziomy jakości obrazu zależne od stopnia kompresji. Ustawienie zapewnia lepszą jakość obrazu przy tym samym rozmiarze (tej samej liczbie pikseli). Mimo że zdjęcia wykonywane z ustawieniem mają nieco gorszą jakość, więcej ich mieści się na karcie pamięci. Pamiętaj, że zdjęcia o wielkości mają jakość .

Rejestrowanie obrazów w formacie RAW

Aparat może rejestrować obrazy w formatach JPEG i RAW. Obrazy w formacie RAW to surowe dane, które nie zostały poddane przetwarzaniu w celu utworzenia plików JPEG.

P



- 1 Przycisk → → naciśnij przycisk MENU



105



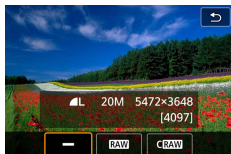

2 Wybierz sposób fotografowania w formacie RAW.



- Opcja **[RAW]** pozwala uzyskać obrazy RAW o maksymalnej jakości. Opcja **[CRAW]** pozwala uzyskać obrazy RAW o mniejszym rozmiarze pliku.
- Danych obrazu RAW nie można wyświetlać w ich aktualnym stanie na komputerze ani drukować. Najpierw należy przekonwertować obrazy do zwykłych plików JPEG lub TIFF w aparacie lub aplikacją Digital Photo Professional firmy Canon.
- Zoom cyfrowy jest niedostępny w przypadku rejestrowania obrazów w formacie RAW.
- W przypadku obrazów JPEG rozszerzenie pliku ma postać „.JPG”, a w przypadku obrazów RAW — „.CR3”. Nazwy plików jednocześnie zarejestrowanych obrazów JPEG i RAW zawierają ten sam numer obrazu.
- To ustawienie można również skonfigurować za pomocą opcji [Jakość obrazu] Aby rejestrować obrazy równocześnie w formatach JPEG i RAW, wybierz opcję **[RAW]** lub **[CRAW]** w menu [RAW].
- Rejestrowane będą tylko obrazy w formacie JPEG, gdy dla opcji [RAW] wybrano ustawienie [-] na ekranie [Jakość obrazu]; jeśli dla opcji [JPEG] wybrano ustawienie [-], rejestrowane będą tylko obrazy w formacie RAW.





Zmiana współczynnika proporcji obrazu

Proporcje obrazu (stosunek szerokości do wysokości) można zmieniać.



3:2

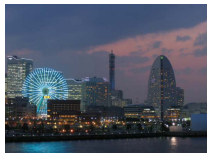

4:3

AUTO

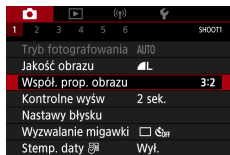

1 [Współ. prop. obrazu]



107





Zmiana czasu wyświetlania obrazu po zarejestrowaniu

Można zmieniać czas wyświetlania obrazu po ich wykonaniu.

AUTO

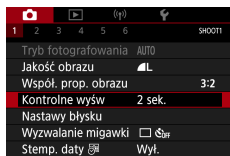

1 [Kontrolne wyśw]

Wył.	Brak wyświetlania zdjęcia po zarejestrowaniu.
2 s/4 s/8 s	Obrazy są wyświetlane przez określony czas. Nawet gdy na ekranie wyświetlane jest zdjęcie, można przygotować aparat do wykonania kolejnego, naciskając ponownie spust migawki do połowy.
Bez limitu	Obrazy są wyświetlane do chwili naciśnięcia spustu migawki do połowy.





Zmiana trybu błysku

Można zmienić tryb lampy błyskowej w celu dopasowania go do fotografowanej sceny.



P



- 1 Naciśnij przycisk , aby wybrać tryb błysku.

Aut. wyzwalanie błysku	Lampa błyskowa zostanie automatycznie włączona w przypadku słabego oświetlenia.
Wymuszone włacz. błysku	Lampa błyskowa działa przy każdym wykonywanym zdjęciu.
Błysk i długi czas naświetlania	Lampa błyskowa oświetla główny obiekt (np. osoby) podczas fotografowania z dłuższym czasem naświetlania, aby zwiększyć jasność tła znajdującego się poza zasięgiem lampy.
Wymuszone wyłącz. błysku	Służy do fotografowania bez lampy błyskowej.



- Jeśli używana jest lampa błyskowa, może wystąpić efekt winietowania.
- W trybie  należy zamocować aparat na statywie lub unieruchomić go w inny sposób, aby zapobiec drganiom. Ponadto przy korzystaniu ze statywu lub unieruchamianiu aparatu w inny sposób wybierz dla opcji [Stabilizacja] ustawienie [Wył.].
- W trybie  nawet w przypadku uaktywnienia lampy błyskowej należy się upewnić, że główny obiekt nie poruszy się do czasu zakończenia emisji dźwięku migawki.



109





Blokowanie jasności/ekspozycji na zdjęciach z lampą (Blokada ekspozycji lampy)

Zachowaj poziom ilości światła.



Blokowanie FE



Bez blokady ekspozycji lampy (prześwietlone)

P



1 Podnieś lampę błyskową i ustaw ją na [⚡] lub [⚡*].

2 Nakieruj aparat na obiekt, aby ustawić ekspozycję.



3 Naciśnij przycisk ✳.



- Lampa błyskowa zostanie uaktywniona, pojawi się okrąg wskazujący zakres pomiaru i symbol [⚡*], wskazujący zachowanie poziomu ilości światła.



110





4 Skomponuj kadr i zrób zdjęcie.



- FE: moc błysku (ang. Flash Exposure)
- Symbol [⚡] miga, jeśli nie można uzyskać standardowej ekspozycji pomimo naciśnięcia przycisku ✖ w celu użycia lampy błyskowej. Włącz blokadę ekspozycji lampy, naciskając przycisk ✖, gdy obiekty znajdują się w zasięgu błysku.





Konfigurowanie nastaw błysku

Dostępnych jest kilka nastaw błysku.

P

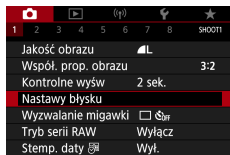

1 [Nastawy błysku]



- Do ekranu [Nastawy błysku] można też przejść, naciskając najpierw przycisk **▶**, po czym niezwłocznie naciskając przycisk **MENU**.

Ustawianie korekty ekspozycji z lampą

Ekspozycję lampy można regulować w zakresie od -2 do $+2$ stopni z dokładnością do $1/3$ stopnia.



Ustaw w stronę -



Ustaw w stronę +

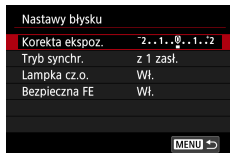

1 [Korekta ekspoz.]



112



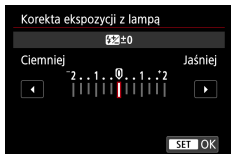

2 Ustaw wartość kompensacji.

Ustawianie ilości światła

W trybach **Tv/Av/M** można wybrać jeden z trzech poziomów mocy błysku.



Ilość światła: Minimum



Ilość światła: Maksimum

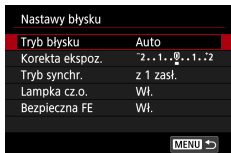

1 [Tryb błysku] → [Ręcznie]

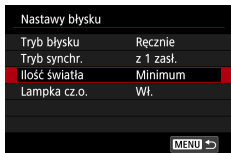

2 [Ilość światła]





Zmiana synchronizacji błysku

Sposób synchronizacji lampy błyskowej z migawką można zmienić.



z 1 zasł.



z 2 zasł.

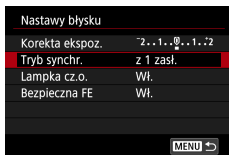

1 [Tryb synchr.]

z 1 zasł.	Lampa emituje błysk tuż po otwarciu migawki.
z 2 zasł.	Lampa emituje błysk tuż przed zamknięciem migawki.



- Opcja [z 1 zasł.] jest używana zawsze wtedy, gdy czas naświetlania wynosi 1/100 lub krócej, nawet w przypadku wybrania opcji [z 2 zasł.].





Korekta czerwonych oczu

Aby zapobiec wystąpieniu efektu czerwonych oczu, przed wyzwoleniem lampy błyskowej podczas fotografowania w niekorzystnych warunkach oświetleniowych w aparacie może zaświecić się lampka redukcji efektu czerwonych oczu.

Nastawy błysku	
Korekta ekspoz.	2..1..0..1..2
Tryb synchr.	z 1 zaśl.
Lampka cz.o.	Wł.
Bezpieczna FE	Wł.
MENU	

1 [Lampka cz.o.]

Konfigurowanie opcji Bezpieczna FE

W celu uzyskania odpowiedniej ekspozycji podczas wykonywania zdjęć z lampą błyskową w niekorzystnych warunkach ekspozycji aparat może automatycznie ustawić czas naświetlania, wartość przysłony i czułość ISO.

Nastawy błysku	
Korekta ekspoz.	2..1..0..1..2
Tryb synchr.	z 1 zaśl.
Lampka cz.o.	Wł.
Bezpieczna FE	Wł.
MENU	

1 [Bezpieczna FE]



- Zdjęcia można rejestrować przy użyciu ustawień o wartościach różniących się od wyświetlanych wartości po naciśnięciu spustu migawki do połowy.





Serie zdjęć

Aby wykonać serię zdjęć, trzymaj spust migawki naciśnięty do końca.

AUTO

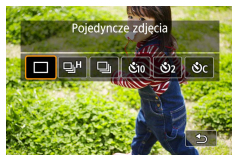

1 Przycisk ▲ → [H] lub [S]

2 Zrób zdjęcie lub nagraj film.

- Aparat wykonuje serię zdjęć, dopóki trzymasz spust migawki naciśnięty do końca.



- W przypadku rejestrowania serii zdjęć w trybie **AUTO** ostrość jest zablokowana na wartościach ustalonych dla pierwszej fotografii.
- W zależności od warunków zdjęciowych i ustawień aparatu wykonywanie zdjęć może zostać na chwilę przerwane lub szybkość rejestracji może ulec zmniejszeniu.
- Wraz ze zwiększaniem się liczby zarejestrowanych zdjęć szybkość ich wykonywania może ulec zmniejszeniu.
- Zanim ponownie uzyskasz możliwość fotografowania, może upłynąć chwila w zależności od warunków zdjęciowych, typu karty pamięci i liczby zdjęć wykonanych w serii.
- Jeśli używana jest lampa błyskowa, szybkość fotografowania może ulec zmniejszeniu.
- Elementy wyświetlane na ekranie w trybie serii zdjęć mogą się różnić od faktycznie zarejestrowanych obrazów i sprawiać wrażenie nieostrych.
- W niektórych warunkach fotografowania lub przy niektórych ustawieniach aparatu liczba dostępnych zdjęć w serii może być mniejsza.





Korzystanie z samowyzwalacza

Dzięki samowyzwalaczowi możesz uczestniczyć w wykonywanych przez siebie zdjęciach grupowych lub w innych zdjęciach rejestrowanych z ustalonym opóźnieniem. Aparat zarejestruje zdjęcie po około 10 sekundach od naciśnięcia spustu migawki do końca. Aby zapobiec poruszeniu aparatu w wyniku bezpośredniego naciskania spustu migawki, można także ustawić samowyzwalacz na dwie sekundy.

AUTO

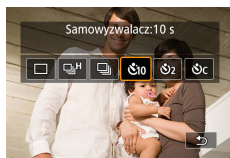

1 Przycisk ▲ → [⌚10], [⌚2] lub [⌚c]

2 Zrób zdjęcie lub nagraj film.

- Ustaw ostrość na obiekcie i naciśnij spust migawki do końca.
- Po włączeniu samowyzwalacza zacznie migać lampka, a aparat będzie emitować dźwięk samowyzwalacza.



- Ustawiony samowyzwalacz nie uruchamia się, jeśli zostanie naciśnięty przycisk nagrywania filmu i rozpocznie się nagrywanie filmu.
- Jeśli ma być stosowana lampa błyskowa lub rejestrowana seria obejmująca wiele zdjęć, potrzeba więcej czasu między kolejnymi wyzwoleniami migawki. Fotografowanie zakończy się automatycznie po zapelnieniu karty pamięci.



117





Fotografowanie w trybie serii RAW

W tym trybie można fotografować obrazy RAW w szybkich seriach. Umożliwia to wybór z zarejestrowanych obrazów najlepszego zdjęcia sfotografowanego dokładnie we właściwym momencie. Zdjęcia są rejestrowane jako pojedynczy plik (rolka) zawierający wiele obrazów. Z rolki można wyodrębnić dowolny obraz i zapisać go osobno (📖 189).

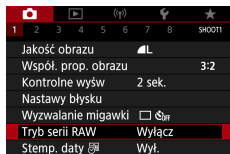
P

1 [Tryb serii RAW] → [Tryb serii RAW] → [Włącz]

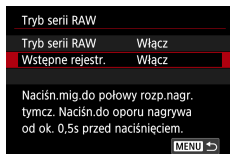

2 [Wstępne rejestr.]

Włącz	Fotografowanie rozpoczyna się nieco przed (do około 0,5 s) naciśnięciem spustu migawki do końca, o ile wcześniej została ona wciśnięta do połowy.
Wyłącz	Fotografowanie rozpoczyna się w momencie naciśnięcia do końca spustu migawki.

3 Zrób zdjęcie lub nagraj film.

- Wyświetlany na ekranie wskaźnik informuje o stanie bufora.





- Naciśnięcie spustu migawki do końca powoduje fotografowanie ciągłe aż do wypełnienia bufora lub do zwolnienia spustu.



- Należy stosować karty pamięci z wystarczającą ilością wolnego miejsca (co najmniej 4 GB).
- W przypadku fotografowania serii RAW zalecane jest używanie kart pamięci SD Speed Class 10 lub o wyższej klasie szybkości. Zapis w przypadku kart pamięci cechujących się szybszymi prędkościami zapisywania jest realizowany szybciej.
- Fotografowanie serii RAW nie będzie dostępne, jeśli wskaźnik poziomu akumulatora będzie migać.
- W przypadku stosowania karty pamięci z powolnym zapisem obrazy sfotografowane w trybie serii RAW mogą nie zostać poprawnie zapisane, jeśli akumulator ulegnie wyczerpaniu podczas przetwarzania obrazów.
- W trybach **P**, **Tv** i **Av** nie można ustawić ręcznie czułości ISO, ponieważ jest używana opcja Autom. ISO.
- W trybach **Tv** i **M** czas naświetlania poniżej 1/30 s jest niedostępny.
- Aparat nie koryguje automatycznie ostrości podczas fotografowania. Ostrość jest wyznaczana podczas wykonywania pierwszego zdjęcia.
- Ustawienie ekspozycji wyznaczone dla pierwszego zdjęcia jest stosowane do kolejnych zdjęć.
- Styl obrazów, balans bieli i inne ustawienia określone dla pierwszego zdjęcia są również stosowane do kolejnych zdjęć.
- Podczas wykonywania serii zdjęć aparat nie emituje sygnału dźwiękowego (bez względu na ustawienie elementu  [Sygnał "bip"]).
- Nazwy plików serii obrazów RAW rozpoczynają się od ciągu CSI_ i kończą rozszerzeniem pliku .CR3.
- Obrazy są rejestrowane z użyciem migawki elektronicznej. Przed rozpoczęciem fotografowania w trybie serii RAW należy przeczytać uwagi i wskazówki dotyczące migawki elektronicznej (📖 148).
- Danych z obrazów serii RAW nie można wyświetlać na komputerze bez ich obróbki. Najpierw należy przetworzyć obrazy w aparacie lub aplikacją Digital Photo Professional firmy Canon.





Dodawanie stempla daty

W aparacie można ustawić umieszczanie w prawym dolnym rogu zdjęć daty ich wykonania.

Należy jednak pamiętać, że stempla daty nie można zmienić ani usunąć, dlatego należy się wcześniej upewnić, że data i godzina są prawidłowe (📖25).

AUTO

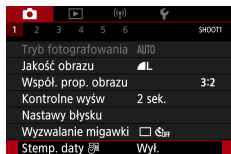

1 📷 [Stemp. daty 🗒️] → [Data] lub [Data i czas]



2 Zrób zdjęcie lub nagraj film.

- Podczas fotografowania w prawym dolnym rogu zdjęć jest umieszczana data lub godzina ich wykonania.



- Zdjęcia wykonane bez stempla daty można wydrukować ze stemplem w podany poniżej sposób. Jednak dodanie w ten sposób stempla daty do zdjęć, na których jest on już umieszczony, może spowodować jego dwukrotne wydrukowanie.
 - Należy drukować przy użyciu funkcji dostępnych w drukarce.
 - Podczas drukowania należy używać ustawień drukowania DPOF wprowadzonych w aparacie.



120





Regulacja jasności obrazu (korygowanie ekspozycji)

Standardową ekspozycję ustawioną przez aparat dla zdjęć lub filmów można regulować w zakresie ± 3 stopni z dokładnością do $1/3$ stopnia.

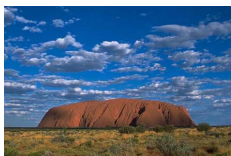

Ustaw w stronę -



Ustaw w stronę +

P



1 Ustaw korektę ekspozycji.

- Obracaj pokrętkę kompensacji ekspozycji, aby ustawić poziom.



2 Skomponuj kadr i zrób zdjęcie.



- Aby uzyskać szczegółowe informacje dotyczące położenia (przypisania) pokrętki kompensacji ekspozycji [●], zobacz (📖284) .



121





● Seria zdjęć z ustawieniami automatycznej ekspozycji (fotografowanie z użyciem sekwencji naświetlania)

Rejestrowane są trzy obrazy o różnych poziomach ekspozycji. Zakres sekwencji naświetlania można regulować w zakresie ± 2 stopni z dokładnością do 1/2 stopnia względem poziomu korekty ekspozycji.



Niedoświetlenie



Prześwietlenie

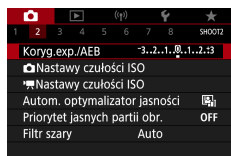

1 [Koryg.exp./AEB]



2 Wybierz ustawienie → przycisk

- Korygowanie ekspozycji: Pokrętko kompensacji ekspozycji
- Sekw.naświetl.: Pierścień





3 Zrób zdjęcie lub nagraj film.

- Po naciśnięciu spustu migawki są rejestrowane trzy obrazy, a ich ekspozycja jest dostosowywana względem poziomu ustawionego w punkcie 2, od standardowej ekspozycji do niedoświetlenia i prześwietlenia.
- Gdy dla elementu Wyzwalanie migawki wybrano ustawienie [Szybkie serie zdjęć] lub [Wolne serie zdjęć], po każdym naciśnięciu spustu migawki do końca są rejestrowane trzy obrazy, po czym wykonywanie zdjęć zostaje przerwane.



- Aby skasować ustawienie sekwencji naświetlania, ustaw wartość sekwencji naświetlania wynoszącą 0, postępując zgodnie z procedurą konfiguracji.
- Fotografowanie w trybie Sekwencja naświetlań jest dostępne tylko w trybach **P/Tv/Av/MC** bez korzystania z lampy błyskowej.
- Jeśli używana jest już kompensacja ekspozycji, ustawiona dla niej wartość jest traktowana jako poziom standardowej ekspozycji dla trybu sekwencji naświetlania.







Zmiana czułości ISO dla zdjęć

Wybierz dla czułości ISO ustawienie [AUTO], aby jej wartość była automatycznie dopasowywana do trybu fotografowania i warunków zdjęciowych. W przeciwnym razie ustawiaj wyższą wartość ISO w celu zwiększania czułości lub niższą w celu jej zmniejszania.

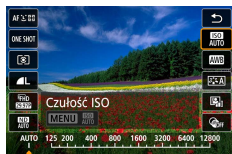
P



- 1 Przycisk  → [ISO AUTO] → wybierz jedną z opcji



- Mimo że wybieranie mniejszej czułości ISO może sprzyjać ograniczeniu ziarnistości obrazu, w niektórych warunkach powoduje zarazem wzrost ryzyka poruszenia aparatu i rozmycia fotografowanego obiektu.
- Podnoszenie czułości ISO powoduje skracanie czasu naświetlania, co może zmniejszyć ryzyko poruszenia aparatu i zapewnić dostateczne oświetlenie lampą błyskową obiektów znajdujących się dalej. Jednak może wówczas wzrosnąć ziarnistość zdjęć.
- Czułość ISO można określić na ustawienie H (25600), jeśli parametr [Maksymalny] dla elementu [Zakres ISO] zostanie ustawiony na opcję [H (25600)].



124





Zmiana zakresu czułości ISO

Istnieje możliwość wyznaczenia zakresu czułości ISO, które będzie można ustawić ręcznie (minimalnej i maksymalnej dopuszczalnej wartości).

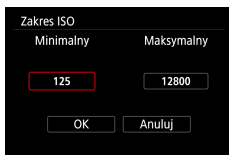

1 [Nastawy czułości ISO] → [Zakres ISO]



- Ponieważ ustawienie H (odpowiednik czułości ISO 25600) leży w zakresie czułości rozszerzonej, zakłócenia obrazu (w tym ziarnistość, plamki świetlne czy pasma), nieregularne kolory oraz przebarwienia będą bardziej zauważalne, a odbierana rozdzielczość będzie niższa od typowej.

Dostosowywanie zakresu automatycznych ustawień ISO

Istnieje możliwość wyznaczenia zakresu stosowanego w funkcji automatycznego ustawiania czułości ISO (Autom. ISO).



1 [Autom. zakres]



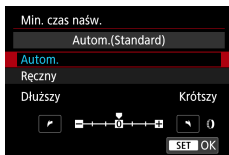

Ustawianie minimalnego czasu naświetlania na potrzeby funkcji Autom. ISO

Istnieje możliwość wyznaczenia minimalnego czasu naświetlania stosowanego w funkcji Autom. ISO w trybie **P** lub **Av**.



1 [Min. czas naśw.]

2 [Autom.] lub [Ręczny]

Autom.	Obracaj pierścieniem  , aby ustawić różnicę (krótszy lub dłuższy czas naświetlania) względem ustawienia standardowego.
Ręcznie	Obracaj pierścieniem  , aby ustawić minimalny czas naświetlania.



- Jeśli nie będzie można uzyskać właściwej ekspozycji przy ustawionym w elemencie [Autom. zakres] ograniczeniu maksymalnej czułości ISO, jako standardowa ekspozycja zostanie wybrany czas naświetlania dłuższy niż ustawienie elementu [Min. czas naśw.].





Zmiana czułości ISO dla filmów

W trybie [P&A] czułość ISO można ustawić ręcznie.

Wybierz dla czułości ISO ustawienie [AUTO], aby jej wartość była automatycznie dopasowywana do warunków filmowania. W przeciwnym razie ustawiaj wyższą wartość ISO w celu zwiększania czułości lub niższą w celu jej zmniejszania.

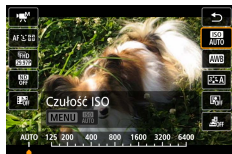

- 1 Przycisk [SET] → [ISO AUTO] → wybierz jedną z opcji

Zmiana zakresu czułości ISO

Istnieje możliwość wyznaczenia zakresu czułości ISO (minimalnej i maksymalnej dopuszczalnej wartości), którą będzie można ustawić ręcznie dla filmów HD, Full HD i 4K.

To ustawienie ma zastosowanie w trybie [P&A].



- 1 [Nastawy czułości ISO] → [Zakres ISO] lub [Zakres dla 4K]
- [Zakres ISO] ma zastosowanie do filmów HD i Full HD.





Dostosowywanie maksymalnej czułości ISO funkcji Autom. ISO

Istnieje możliwość wyznaczenia maksymalnej czułości ISO stosowanej podczas automatycznego ustawiania czułości w przypadku filmów HD, Full HD, 4K i poklatkowych.

Nastawy czułości ISO	
Czułość ISO	Auto
Zakres ISO	125-6400
Zakres dla 4K	125-3200
Maks. przy Autom.	6400
4K Maks. przy Aut.	3200
Maks. przy Aut.	3200

MENU

- 1 [Nastawy czułości ISO] → [Maks. przy Autom.] / [4K Maks. przy Autom.] / [Maks. przy Autom.]
- Parametr [Maks. przy Autom.] ma zastosowanie do filmów HD i Full HD.



128





Automatyczne korygowanie jasności i kontrastu (Automatyczny optymalizator jasności)

Jasność i kontrast można korygować automatycznie, aby wykluczać zdjęcia, które są zbyt ciemne lub mają nieodpowiedni kontrast.



Niski



Wysoki

P

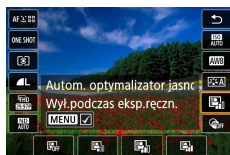

- 1 Przycisk → → wybierz jedną z opcji



- Ta funkcja może się przyczynić do zwiększenia szumów obrazu w niektórych warunkach fotografowania.
- Gdy efekt funkcji Automatyczny optymalizator jasności jest zbyt silny i obrazy są zbyt jasne, wybierz ustawienie lub .
- Obrazy mogą wciąż być zbyt jasne lub efekt korekty ekspozycji zbyt słaby po wybraniu ustawienia innego niż , jeśli używane jest ciemniejsze ustawienie korekty ekspozycji lub korekty ekspozycji lampy. W przypadku zdjęć z poziomem jasności określonym przez użytkownika należy nadać tej opcji wartość .
- Jeśli dla tej opcji wybrano ustawienie , liczba dostępnych zdjęć w serii może być mniejsza.





Fotografowanie jasnych obiektów (Priorytet jasnych partii obr.)

Lepsza gradacja w jasnych obszarach obrazu zapobiega utracie szczegółów jasnych obszarów fotografowanych obiektów.

P

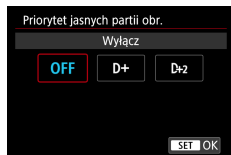

1 [Priorytet jasnych partii obr.]



- Ustawienie priorytetu jasnych partii obrazu na opcję [D+] lub [D+2] zapobiega możliwości wybrania czułości ISO poniżej [200]. W takim przypadku automatyczny optymalizator jasności będzie również ustawiony na opcję [OFF] i nie będzie można go zmienić.
- W niektórych warunkach fotografowania zdjęcia mogą wyglądać niezgodnie z oczekiwaniami, nawet w przypadku wybrania opcji [D+2].





Dostosowywanie automatycznych ustawień filtra szarego

W celu zapewnienia optymalnej jasności fotografowanych scen automatyczny filtr szary zmniejsza intensywność światła do 1/8 rzeczywistego poziomu, o wartość będącą odpowiednikiem 3 stopni. Wybór ustawienia [ND] umożliwia skrócenie czasu naświetlania i zmniejszenie wartości przysłony.

P



1 Przycisk  → [ND] → wybierz jedną z opcji



- Po wybraniu ustawienia [ND] należy zamocować aparat na statywie lub unieruchomić go w inny sposób, aby zapobiec drganiom. Ponadto przy korzystaniu ze statywu lub unieruchamianiu aparatu w inny sposób wybierz dla opcji [Stabilizacja] ustawienie [Wył.].
- ND: gęstość neutralna (ang. Neutral Density)







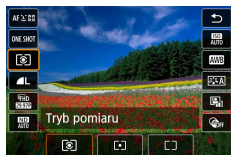

Zmiana metody pomiaru

Metodę pomiaru (sposób pomiaru jasności) można dopasowywać do warunków zdjęciowych.

P



- 1 Przycisk  →  → wybierz jedną z opcji

 Pomiar wielosegm.	Sprawdza się w typowych warunkach zdjęciowych, także przy fotografowaniu pod światło. Ekspozycja jest automatycznie dostosowywana do warunków zdjęciowych.
 Pomiar punktowy	Pomiar jest ograniczony tylko do ramki  (ramki punktu pomiaru), wyświetlanej na środku ekranu.
 Centr. ważony uśredniony	Polega na określaniu średniej jasności światła na całym obszarze obrazu na podstawie obliczeń, w których przyjmuje się za ważniejszą jasność środkowej części kadru.





Ustawianie timera pomiarowego

Istnieje możliwość ustawienia czasu, przez jaki będzie wyświetlana wartość ekspozycji po naciśnięciu spustu migawki do połowy.

P

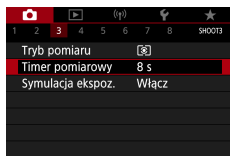

1 [Timer pomiarowy]





Konfigurowanie symulacji ekspozycji

Dzięki zastosowaniu symulacji ekspozycji jasność obrazu jest bardziej zbliżona do rzeczywistej jasności (ekspozycji) zdjęć. Jasność obrazu zmienia się zależnie od korekty ekspozycji. Nie należy używać tej funkcji, jeśli ma być wyświetlany obraz w standardowej jasności, która zwykle zapewnia lepszą czytelność.

P

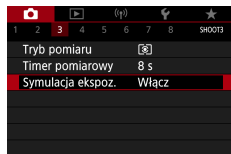

1 [Symulacja ekspoz.]





Rejestrowanie naturalnych kolorów (Balans bieli)

Poprzez regulację balansu bieli można uzyskać większą naturalność barw fotografowanej scenerii.



Światło dzienne



Pochmurny dzień



Światło żarówek

P

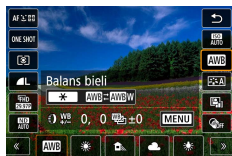

- 1 Przycisk → **[AWB]** → **wyberz jedną z opcji**

Ustawianie balansu bieli

- Przycisk → przyciski

Dostosowywanie balansu bieli

- Przycisk **MENU** → przyciski

Ustawianie sekwencji balansu bieli

- Przycisk **MENU** → pokrętko
- Rejestrowane są trzy obrazy o różnych tonach koloru.

Ustawianie temperatury barwowej balansu bieli

- **[K]** → przycisk → przyciski



135





- Skonfigurowany poziom korekty jest zachowywany nawet po zmianie ustawienia opcji balansu bieli.
- Na ekranie zaawansowanych ustawień korekcji B oznacza kolor niebieski (ang. blue), A — bursztynowy (ang. amber), M — purpurowy (ang. magenta), G — zielony (ang. green).
- Jeden poziom korekty kolorów niebieskiego/bursztynowego odpowiada 5 miredom filtra konwersji temperatury barwowej. (Mired: jednostka miary temperatury barwowej oznaczająca gęstość filtra konwersji temperatury barwowej).
- Temperaturę barwową można ustawiać w zakresie 2500–10 000 K z dokładnością do 100 K.





Balans bieli według wzorca

W przypadku kolorów obrazu, które wydają się naturalnie w świetle zastanym, należy wyregulować balans bieli w celu dopasowania go do źródła światła w miejscu fotografowania. Balans bieli należy ustawić przy tym samym źródle światła, które oświetla obecną scenę.



1 Sfotografuj biały przedmiot.

- Ustaw ostrość i zrób zdjęcie białemu obiektowi wypełniającemu ekran.
- Naciśnij przycisk

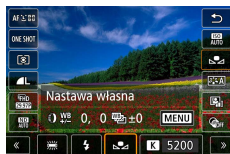

2 [AWB] →

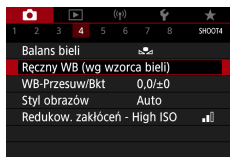

3 [Ręczny WB (wg wzorca bieli)]



4 Wczytaj dane balansu bieli.

- Wybierz obraz wykonany przez siebie w punkcie 1 → przycisk → [OK]
- Aby powrócić do ekranu fotografowania, użyj przycisku **MENU**.





- Fotografowanie białego obiektu, który jest zbyt jasny lub zbyt ciemny, może uniemożliwić ustawienie prawidłowego balansu bieli.
- Należy wtedy wybrać opcję [Anuluj], aby wskazać inny obraz. Wybierając opcję [OK], można wykorzystać aktualny obraz do wczytania danych balansu bieli, jednak nie gwarantuje to uzyskania odpowiedniego balansu bieli.
- Zastosowanie szarej karty lub reflektora o 18% szarości (dostępne w sprzedaży) zamiast białego przedmiotu pozwala osiągnąć dokładniejsze ustawienie balansu bieli.
- Bieżący balans bieli i powiązane ustawienia nie są uwzględniane podczas wykonywania zdjęcia białego obiektu.











Dostosowanie kolorów (Styl obrazów)

Wybierz ustawienia koloru, które dobrze podkreślają sceny lub obiekty.

P



- 1 Przycisk  →  → wybierz jedną z opcji

	Auto	Odcień koloru zostanie dostosowany automatycznie do fotografowanej sceny. Kolory będą bardziej intensywne, szczególnie w przypadku fotografowania błękitu nieba, zieleni, natury, otwartych przestrzeni i zachodów słońca.
	Standard	Obraz jest żywy, ostry i wyrazisty. Odpowiedni do większości sceny.
	Portrety	Zapewnia prawidłowy odcień skóry przy nieco niższej ostrości. Opcja odpowiednia do portretów wykonywanych z małej odległości. Aby dostosować odcienie koloru skóry, zmień ustawienie opcji [Odcień koloru].
	Krajobrazy	Zapewnia żywe odcienie koloru niebieskiego i zielonego oraz bardzo ostre i wyraziste obrazy. Doskonale nadaje się do fotografowania imponujących krajobrazów.
	Szczegóły	Zapewnia szczegółowe odwzorowanie delikatnych zarysów i subtelnych faktur obiektów. Ożywia nieco zdjęcia.
	Neutralny	Do późniejszej edycji za pomocą komputera. Łagodni wygląd zdjęć, zmniejszając kontrast i zapewniając naturalne odcienie kolorów.





	Dokładny	Do późniejszej edycji za pomocą komputera. Wierne odzwierciedlenie rzeczywistych kolorów fotografowanych obiektów zgodnie z pomiarami w świetle otoczenia o temperaturze barwowej 5200 K. Żywe kolory są przygaszane, co łagodzi wygląd.
	Monochrom.	Służy do otrzymania obrazów czarno-białych.
 	Użytkown.	Można dodać nowy styl oparty na ustawieniach wstępnych, np. [Portrety] lub [Krajobrazy], albo na pliku stylu obrazów, a następnie dostosować go zgodnie z wymaganiami.



- Domyślne ustawienia [Auto] są używane dla opcji , i do chwili, gdy zostanie dodany styl obrazów.





Dostosowywanie stylów obrazów

Dostosowywanie parametrów stylów obrazów, takich jak kontrast i nasycenie.

P



- 1 Przycisk  →  → wybierz opcję → przycisk MENU









- 2 Wprowadź ustawienia.

- Element: Przyciski ▲/▼
- Opcja: Przyciski ◀▶







Ostrość	 Słowa	Służy do regulacji intensywności wzmocnienia krawędzi. Mniejsze wartości dają efekt zmiękczenia (rozmycia) fotografowanych obiektów, większe wartości zwiększają ostrość.
	 Precyzja	Wskazuje cienkość krawędzi, do których będzie stosowane wzmocnienie. W celu wzmocnienia szczegółów należy wybrać mniejsze wartości.
	 Próg	Próg kontrastu między krawędziami a otaczającymi obszarami obrazu, który wyznacza zakres stosowania wzmocnienia krawędzi. Wybór mniejszych wartości umożliwia wzmocnienie krawędzi, które tylko nieznacznie wyróżniają się na tle otaczających obszarów. Uwaga: przy mniejszych wartościach może nastąpić uwydatnianie zakłóceń.
 Kontrast		Służy do regulacji kontrastu. Mniejsze wartości powodują zmniejszenie kontrastu, większe jego zwiększenie.
 Nasylenie* ¹		Umożliwia dostosowanie intensywności kolorów. Mniejsze wartości powodują przygaszanie kolorów, większe dają bardziej nasycone kolory.
 Ton koloru* ¹		Umożliwia dostosowanie odcienia koloru skóry. Mniejsze wartości dają odcienie zawierające więcej składnika czerwonego, większe dają więcej żółtych odcieni.





 Efekt filtru* ²	<p>Umożliwia uwydatnienie białych chmur, zielonych odcieni drzew lub innych kolorów na obrazach monochromatycznych.</p> <p>N: normalny czarno-biały obraz bez efektów.</p> <p>Ye: błękitne niebo będzie wyglądało bardziej naturalnie, a białe chmury będą bardziej wyraziste.</p> <p>Or: błękitne niebo będzie nieco ciemniejsze. Zachody słońca będą bardziej jaskrawe.</p> <p>R: błękitne niebo będzie dużo ciemniejsze. Jesienne liście będą bardziej wyraziste i jaśniejsze.</p> <p>G: skóra i usta będą wyglądały na bardziej stonowane. Zielone liście drzew będą bardziej wyraziste i jaśniejsze.</p>
 Efekt tonalny* ²	Do wyboru są następujące odcienie monochromatyczne: [N:brak], [S:Sepia], [B:Niebieski], [P:Purpurowy] i [G:Zielony].

*1 Niedostępne w trybie .

*2 Dostępne tylko w trybie .



- W przypadku opcji [Ostrość] ustawienia [Precyzja] i [Próg] nie mają zastosowania do filmów.
- Rezultaty użycia opcji [Efekt filtru] są bardziej widoczne w przypadku większych wartości ustawienia [Kontrast].





Zapisywanie niestandardowych stylów obrazów

Dostosowane ustawienia wstępne (np. lub) można zapisać jako nowe style. Można utworzyć kilka stylów obrazów z różnymi ustawieniami parametrów, takich jak ostrość i kontrast.

P

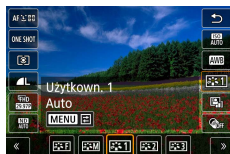

- 1 Przcisk → → wybierz opcję , lub → przycisk MENU



- 2 Wprowadź ustawienia.

- Element: Przyciski ▲/▼
- Opcja: Przyciski ◀▶



144





Redukcja zakłóceń podczas fotografowania w wysokiej czułości ISO



Do wyboru są 3 poziomy redukcji zakłóceń: [Niski], [Standard] i [Wysoki]. Funkcja ta jest szczególnie przydatna przy fotografowaniu z wysoką czułością ISO.

P

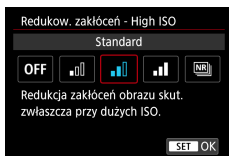

1 [Redukow. zakłóceń - High ISO]

Stosowanie redukcji zakłóceń zdjęć seryjnych

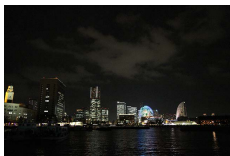

Istnieje możliwość automatycznego połączenia czterech obrazów zarejestrowanych naraz, aby ograniczyć zakłócenia. W porównaniu do ustawienia elementu [Redukow. zakłóceń - High ISO] na wartość [Wysoki], ta funkcja ogranicza zakłócenia, ale również minimalizuje utratę jakości obrazu.

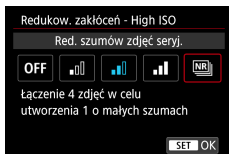

1 [Redukow. zakłóceń - High ISO] → [Red. szumów zdjęć seryj.]



145





- Jeśli obrazy są źle dopasowane (na przykład wskutek wstrząsów aparatu), wyniki mogą być nieoczekiwane. Zamocuj aparat na statywie lub unieruchom go w inny sposób, jeśli to możliwe.
- Fotografowany ruchomy obiekt może zostawiać powidoki lub obszar wokół niego może być ciemny.
- W zależności od warunków fotografowania na obrzeżach obrazu mogą być widoczne zakłócenia.
- Fotografowanie z użyciem lampy błyskowej jest niemożliwe.
- Zapisywanie obrazu na karcie pamięci zajmie dłużej niż w przypadku normalnego fotografowania. Nie będzie można wykonać kolejnego zdjęcia aż do zakończenia przetwarzania.





Fotografowanie przez dotknięcie ekranu (Migawka dotyk.)

Dzięki tej opcji zamiast naciskania spustu migawki można ją wyzwolić, dotykając powierzchni ekranu, a następnie unosząc palec. Aparat automatycznie ustawi ostrość na fotografowane obiekty i wyreguluje jasność obrazu.

AUTO

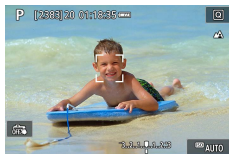

1 Wprowadź ustawienie.

- Dotknij ikony [OFF] i zastąp ją ikoną [ON].



2 Zrób zdjęcie lub nagraj film.

- Dotknij obszaru, na którym ma zostać ustawiona ostrość.



- Żółty punkt AF wskazuje, że aparat nie mógł ustawić ostrości na obiektach.





Fotografowanie z migawką elektroniczną

Podczas fotografowania normalnie jest używana migawka mechaniczna. Przełączenie na migawkę elektroniczną umożliwia zastosowanie krótszych czasów naświetlania.

P

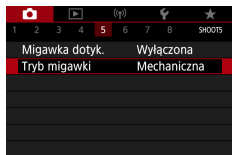

1 [Tryb migawki] → [Elektryczna]

2 Zrób zdjęcie lub nagraj film.



- Jest to odpowiednie rozwiązanie w przypadku fotografowania przy jasnym oświetleniu z krótkim czasem naświetlania.
- Najkrótszy czas naświetlania to 1/25600 s.
- Wstrząsy aparatu lub ruch obiektu mogą spowodować zniekształcenie obrazu.
- W przypadku oświetlenia fluorescencyjnego lub innych migoczących źródeł światła ekran może migotać, a na obrazach mogą występować poziome paski (zniekształcenia) lub niejednorodna ekspozycja. W takich przypadkach pomocne może być zmniejszenie czasu naświetlania.
- Podczas naświetlania wokół ekranu jest wyświetlana biała ramka. Należy pamiętać, że nie jest ona wyświetlana przy czasach naświetlania dłuższych niż 1 s.
- Podczas regulacji przysłony obiektywu nadal są emitowane dźwięki, nawet w przypadku wybrania opcji [Elektryczna]. W zależności od warunków zdjęciowych mogą być emitowane również inne dźwięki związane z mechanizmami.
- W niektórych warunkach zdjęciowych po wykonaniu zdjęcia może zostać włączona migawka mechaniczna na potrzeby przetwarzania obrazu.
- Jeśli używana jest migawka elektroniczna, to podczas błysków lamp błyskowych innych aparatów, w przypadku oświetlenia fluorescencyjnego lub innych migoczących źródeł światła, jasne i ciemne pasma światła mogą być wyświetlane i rejestrowane na obrazach.
- Fotografowanie w trybie serii zdjęć i z lampą błyskową nie będą dostępne.







Fotografowanie przy użyciu funkcji Servo AF

Po naciśnięciu i przytrzymaniu spustu migawki do połowy ostrość i ekspozycja zostaną ustawione na obszarze z niebieskim punktem AF. Pomaga to uniknąć nieuchwycenia poruszających się obiektów.

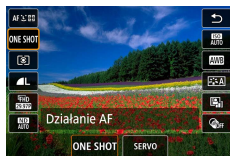
P



1 Przcisk  → [ONE SHOT] → [SERVO]

2 Naciśnij spust migawki do połowy, aby ustawić ostrość.

3 Naciśnij przycisk do końca, aby zrobić zdjęcie.



- Aparat może nie być w stanie wykonać zdjęcia podczas ustawiania ostrości, nawet jeśli naciśniesz spust migawki do końca. Podążając za obiektem, trzymaj naciśnięty spust migawki.
- W trybie Servo AF ekspozycja nie jest blokowana po naciśnięciu spustu migawki do połowy, ale ustalana w momencie wykonywania zdjęcia.
- Rejestrowanie serii zdjęć z automatycznym ustawianiem ostrości jest możliwe poprzez określenie trybu Servo AF. Należy pamiętać, że w takim przypadku seria zdjęć jest wykonywana wolniej.
- W zależności od odległości od obiektu i szybkości ruchu obiektu aparat może nie być w stanie osiągnąć poprawnej ostrości.





- Ustawianie ostrości może trwać dłużej lub być nieprawidłowe, gdy obiekty są ciemne, brakuje im kontrastu lub w warunkach dużej jasności.

Śledzenie

- Po skierowaniu aparatu na obiekt wokół twarzy głównego obiektu (ustalonego przez aparat) wyświetlana jest biała ramka.
- Jeśli twarze nie są wykrywane po skierowaniu aparatu w stronę fotografowanych osób, naciśnięcie spustu migawki do połowy powoduje wyświetlenie zielonych ramek wokół innych obszarów, na które jest ustawiona ostrość.
- Twarze mogą nie być wykrywane w przypadku poniższych obiektów.
 - Obiekty znajdujące się bardzo daleko lub bardzo blisko.
 - Obiekty są zbyt ciemne lub zbyt jasne.
 - Twarze są ustawione profilem do obiektywu lub pod kątem do niego albo są częściowo zasłonięte.
- W pewnych sytuacjach jako twarze mogą zostać mylnie rozpoznane inne obiekty.

Przemieszczanie punktu AF

Jeśli ustawienie metody AF to [1-punktowy AF] lub [AF punktowy], można zmienić położenie punktu AF.



1 Dotknij ekranu.

- Dotknij miejsca, które ma zostać wyostrzone (Dotykowy AF).
- Centrum (położenie wyjściowe):
Przycisk **MENU**





Zmiana ustawienia ostrości

W trybie Ciągły AF aparat ciągle ustawia ostrość na obiekcie, na jaki jest nakierowany, nawet gdy spust migawki nie jest naciśnięty. To ustawienie można zmienić, aby ograniczyć automatyczne ustawianie ostrości przez aparat do chwili, gdy spust migawki jest naciśnięty do połowy.

P

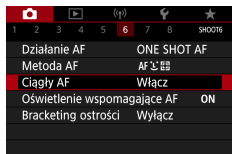

1 [Ciągły AF]

Włącz	Pomaga unikać przegapienia okazji do rejestrowania zdjęć, ponieważ aparat nieprzerwanie ustawia ostrość na fotografowanych obiektach, aż do chwili naciśnięcia spustu migawki do połowy.
Wyłącz	Umożliwia oszczędzanie energii, gdyż ustawianie ostrości przez aparat nie odbywa się bez przerwy. Może to jednak opóźnić ustawianie ostrości.



152





Konfigurowanie oświetlenia wspomagającego AF

Lampka jest włączana w słabych warunkach oświetleniowych po naciśnięciu spustu migawki do połowy, co pomaga w ustawianiu ostrości. Można skonfigurować, czy oświetlenie wspomagające jest włączone.

P



1 [Oświetlenie wspomagające AF]



153





Serie zdjęć ze zmianą ostrości (Bracketing ostrości)

Bracketing ostrości umożliwia wykonywanie serii zdjęć ze zmianą ostrości automatycznie po pierwszym zdjęciu.

Na podstawie tych obrazów można utworzyć pojedynczy obraz z ostrością w szerokim zakresie za pomocą aplikacji obsługującej łączenie głębi, np. aplikacji Digital Photo Professional firmy Canon.

P

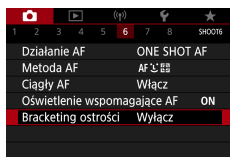

- 1 [Bracketing ostrości] → [Bracketing ostrości] → [Włącz]

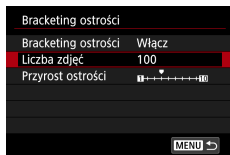

- 2 Wprowadź ustawienia.

Liczba zdjęć	Określ liczbę obrazów rejestrowanych na zdjęcie.
Przyrost ostrości	Określ, o ile przesuwaj ostrość. Ta wielkość jest automatycznie dostosowywana do wartości przysłony w momencie fotografowania.





3 Zrób zdjęcie lub nagraj film.

- Aby utworzyć nowy folder: dotknij ikony  → [OK]
- Ustaw ostrość na bliższym końcu żądanego zakresu ostrości, a następnie naciśnij spust migawki do końca.
- W momencie rozpoczęcia fotografowania zwolnij spust migawki.
- Aparat będzie fotografował w trybie ciągłym, przesuając pozycję ostrości w stronę nieskończoności.
- Fotografowanie zakończy się po zarejestrowaniu określonej liczby obrazów lub po osiągnięciu granicy zakresu ostrości (punktu najbardziej oddalonego od aparatu).





- Zamontuj aparat na statywie lub unieruchom go w inny sposób.
- Zalecane jest fotografowanie z szerszym kątem widzenia.
- Ponieważ wyższe wartości przysłony zwiększają przesunięcie ostrości, w takim przypadku funkcja bracketingu ostrości będzie pokrywać szerszy zakres w ramach tego samego ustawienia elementu [Przyrost ostrości] i [Liczba zdjęć].
- Właściwe ustawienia elementu [Przyrost ostrości] różnią się w zależności od obiektu. Nieodpowiednie ustawienie elementu [Przyrost ostrości] może spowodować nierównomierność połączonych obrazów, a fotografowanie może zająć więcej czasu, ponieważ zostanie wykonanych więcej zdjęć. Aby określić odpowiednie ustawienie elementu [Przyrost ostrości], należy wykonać kilka zdjęć próbnych.
- Fotografowanie z użyciem lampy błyskowej jest niemożliwe.
- Szczegółowe ustawienia, takie jak czas naświetlania, wartość przysłony i czułość ISO, zostaną określone na podstawie warunków przy pierwszym zdjęciu.
- Aby anulować fotografowanie w toku, naciśnij ponownie do końca spust migawki.
- Anulowanie fotografowania w toku może spowodować problemy z ekspozycją ostatniego obrazu. Należy unikać używania ostatniego obrazu podczas łączenia obrazów w aplikacji Digital Photo Professional.
- Obrazy są rejestrowane z użyciem migawki elektronicznej. Przed rozpoczęciem fotografowania w trybie bracketingu ostrości należy przeczytać uwagi i wskazówki dotyczące migawki elektronicznej (📖 148).
- Jeśli element [Styl obrazów] zostanie ustawiony na opcję [Auto], podczas fotografowania zostanie przyjęta opcja [Standard].
- W momencie wyłączenia aparatu element [Bracketing ostrości] ulega przełączeniu na opcję [Wyłącz].
- Po zakończeniu operacji łączenia głębi obraz można w razie potrzeby przyciąć.
- Łączenie obrazów może potrwać, jeśli ustawienie [Liczba zdjęć] będzie zbyt wysokie.





Dokładna regulacja ostrości

Po automatycznym ustawieniu ostrości można ją precyzyjnie poprawić, obracając pierścieniem sterowania.

P

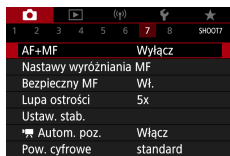

1 [AF+MF] → [Włącz]

2 **Ustaw ostrość.**

- Naciśnij spust migawki do połowy, aby ustawić ostrość na fotografowanym obiekcie, i przytrzymaj przycisk nadal wciśnięty do połowy.

3 **Dokładnie wyreguluj ostrość.**

- Obracaj pierścieniem . Korzystając z widocznego na ekranie wskaźnika MF (który przedstawia odległość i pozycję ostrości) oraz powiększonego obszaru, wyreguluj ostrość, obracając pierścień .
- Aby powiększyć lub zmniejszyć powiększony obszar, użyj przycisku .

4 **Zrób zdjęcie lub nagraj film.**



- Nie można używać w połączeniu z Servo AF.



157





Zmiana ustawień funkcji stabilizacji obrazu

Stabilizację obrazu można dostosować.

P

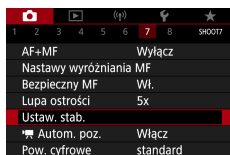

1 [Ustaw. stab.] → [Stabilizacja]

Wył.	Wyłączenie stabilizacji obrazu.
Wł.	Ustawienie stabilizacji obrazu optymalne dla warunków zdjęciowych jest wprowadzane automatycznie.
Przy zdjęciu	Funkcja stabilizacji obrazu jest aktywna tylko podczas fotografowania.



- Ustawienie opcji [Stabilizacja] zmieni się na [Wł.] w przypadku nagrywania filmu, nawet jeśli ustawiono opcję [Przy zdjęciu].
- Jeśli stabilizacja obrazu nie może zapobiec poruszeniu zdjęcia, należy zamocować aparat na statywie lub unieruchomić go w jakiś inny sposób. Ponadto przy korzystaniu ze statywu lub unieruchamianiu aparatu w inny sposób wybierz dla opcji [Stabilizacja] ustawienie [Wył.].





Korygowanie silnych drgań aparatu

Można przeciwdziałać silnym wstrząsom aparatu, na przykład podczas nagrywania filmów w ruchu. Widoczna część zdjęć jest modyfikowana intensywniej niż w przypadku ustawienia [standard], a obiekty są jeszcze bardziej powiększane.

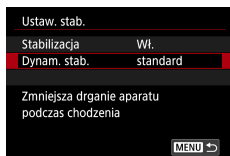

1 [Dynam. stab.] → [Wysoki]





Korzystanie z automatycznego poziomowania

Automatyczne poziomowanie pomaga w wyrównywaniu obrazu w poziomie podczas nagrywania filmów. Po rozpoczęciu nagrywania wyświetlany obszar zwęża się, a obiekty mogą zostać powiększone.

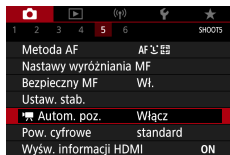

1   Autom. poz.]



160





Używanie cyfrowego telekonwertera

Ogniskowa obiektywu może zostać zwiększona o około 1,6x lub 2,0x. Umożliwia to ograniczanie zjawiska poruszenia zdjęcia, ponieważ czasy naświetlania będą krótsze w porównaniu z użyciem samego powiększenia (w tym powiększenia cyfrowego) w celu uzyskania identycznego współczynnika powiększenia.

P

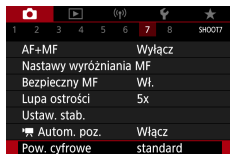

1 [Pow. cyfrowe] → [1,6x] lub [2,0x]

- Widok zostanie powiększony i pojawi się współczynnik powiększenia.



- Czas naświetlania w przypadku maksymalnego zbliżenia (po przesunięciu dźwigni powiększenia do końca w stronę symbolu **T**) może zostać dostosowany do czasu używanego podczas przybliżania obiektów z użyciem powiększenia cyfrowego.







Zmiana wielkości podczas nagrywania filmu

Dostosowywanie wielkości nagrywanego filmu. Prędkość nagrywania określa, ile klatek jest rejestrowanych w ciągu sekundy, a dostępne opcje zależą od wyboru systemu: NTSC lub PAL.



1 Przycisk  → [FHD 23.97] → **wybierz jedną z opcji**



- Opcje [4K 29.97P], [4K 23.98P] i [4K 25.00P] są dostępne tylko w trybie .
- Maksymalny czas nagrywania pojedynczego filmu wynosi 9 min 59 s w przypadku filmów 4K, a 29 min 59 s w przypadku filmów Full HD i HD.
- Nazwy plików filmów rozpoczynają się od ciągu MVI_ i kończą się rozszerzeniem pliku .MP4.
- Podczas wielokrotnego nagrywania filmów aparat może ulec przegrzaniu. Może to spowodować tymczasowe wyłączenie rejestrowania.
- Aby zapobiec przegrzaniu, należy wyłączyć aparat, kiedy nie jest używany.
- Należy ustawić datę/czas/strefę, aby włączyć kontrolę normalnej temperatury aparatu. Jedynie po ustawieniu daty/czasu/strefy ostrzeżenia o temperaturze będą wyświetlane poprawnie.
- Jeśli pojawi się komunikat [Przegrzanie! Wyłączam się.], wyłącz aparat i odczekaj co najmniej 5 min. Należy pamiętać, że aparat będzie wyłączony co najmniej 20 min w przypadku nagrywania filmu 4K o długości do 9 min 59 s lub nagrywania filmu z dużą szybkością klatek o długości do 7 min 29 s (Rzeczywisty czas nagrywania filmu może być krótszy, zależnie od środowiska nagrywania i warunków korzystania z aparatu).



162







● Nagrywanie filmów pod kątem odtwarzania w zwolnionym tempie (Duża szyb. klatek)

Istnieje możliwość nagrywania filmów Full HD z dużą szybkością klatek wynoszącą 119,9 lub 100,0 klatek na sekundę.

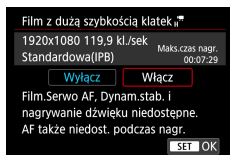
Ponieważ filmy z dużą szybkością klatek są nagrywane jako pliki filmowe o szybkości klatek 29,97/25,00 klatek na sekundę, są one odtwarzane w zwolnionym tempie z 1/4 prędkości.



1  [Jakość nagr.filmu] →
[Duża szyb. klatek]



- Przed rozpoczęciem rejestrowania naciśnij spust migawki do połowy, aby ustawić ostrość.
- Maksymalny czas nagrywania pojedynczego filmu to 7 min 29 s.
- Dźwięk nie jest rejestrowany.



163





Konfiguracja ustawień nagrywania dźwięku

Dostępnych jest kilka ustawień nagrywania dźwięku.

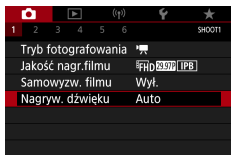

1 [Nagryw. dźwięku]

Regulowanie głośności rejestrowanego dźwięku

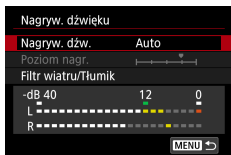

Po wybraniu ustawienia [Auto] poziom nagrywania (głośność) jest automatycznie dostosowywany podczas nagrywania. Aby dostosować poziom ręcznie odpowiednio do sceny, zmień ustawienie na [Ręcznie].

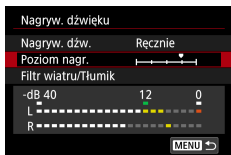

1 [Nagryw. dźwięku] → [Ręcznie]



2 [Poziom nagr.]

- Przycisk  → przyciski 





Filtr wiatru

Szum w miejscach o dużym nasileniu wiatru można zmniejszyć przy użyciu filtra wiatru. Nagranie może brzmieć nienaturalnie, jeśli opcja ta jest używana, gdy nie ma wiatru. W takim przypadku wybierz dla opcji [Filtr wiatru] ustawienie [Wył.].

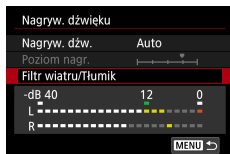

1 [Filtr wiatru/Tłumik] → [Filtr wiatru]

Tłumik

Tłumik może zapobiec zniekształceniom dźwięku powstającym podczas nagrywania w głośnym otoczeniu. Dostępne są trzy opcje: [Włącz], [Wyłącz] lub [Autom.], która umożliwi automatyczne włączanie/wyłączanie zależnie od potrzeb.



1 [Filtr wiatru/Tłumik] → [Tłumik]





Konfigurowanie opcji Filmowy Serwo AF

Określ preferowaną charakterystykę działania AF przy nagrywaniu filmu, obejmującą także obiekty, na które zawsze należy utrzymać ostrość.

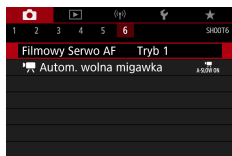

1 [Filmowy Serwo AF]

Tryb 1 (szybka zmiana)	Ostrość jest ustawiana szybko, z dużą czułością. Odpowiedni do śledzenia reagujących obiektów lub do nagrywania w trakcie spaceru lub poruszania się w inny sposób. Aparat utrzymuje ostrość obiektów, nawet gdy spust migawki nie jest naciśnięty do połowy.
Tryb 2 (płynny)	Podkreśla naturalną ostrość i płynność nagrywania filmów. Odpowiedni do krajobrazów lub dość nieruchomych obiektów. Aparat utrzymuje ostrość obiektów, nawet gdy spust migawki nie jest naciśnięty do połowy.
Wyłącz	Ustawienie ostrości podczas nagrywania filmów pozostaje bez zmian.



- Aby utrzymać konkretne ustawienie ostrości albo uniknąć nagrywania dźwięków pracy mechanizmów obiektywu, możesz chwilowo zatrzymać działanie opcji Filmowy Serwo AF, dotykając ikony [SERVO AF] lub naciskając przycisk ►.





Używanie funkcji Automaty czna wolna migawka

Określ, czy czas naświetlania ma być automatycznie wydłużany w warunkach słabego oświetlenia podczas nagrywania filmów [EFHD 59.94P], [EHD 59.94P], [EFHD 50.00P] lub [EHD 50.00P].

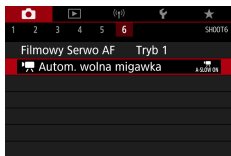

1 [Camera icon] [Camera icon] Autom. wolna migawka]

Włącz	Umożliwia nagrywanie filmów o większej jasności i mniejszym poziomie zakłóceń dzięki automatycznemu zmniejszeniu czasu naświetlania do 1/30 s (lub 1/25 s) przy słabym oświetleniu.
Wyłącz	Umożliwia nagrywanie filmów przedstawiających płynniejszy i bardziej naturalny ruch, z mniejszym wpływem ruchu obiektów na jakość niż po wybraniu ustawienia [Włącz]. Należy pamiętać, że przy słabym oświetleniu filmy mogą być ciemniejsze, niż gdy wybrane jest ustawienie [Włącz].



- Wybierz ustawienie [Wyłącz] podczas nagrywania poruszających się obiektów przy słabym oświetleniu lub w przypadku, gdy mogą pojawić się powidoki, na przykład w postaci smug.





Efekt miniatury w filmach (Film z efektem miniatury)



Film z efekt. miniatury

Tworzy efekt miniaturowego modelu w filmach przez rozmycie obszarów obrazu poza wybranym obszarem.

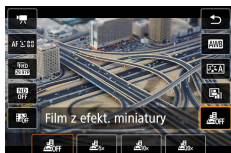

- 1** Przycisk → [OFF] → wybierz jedną z opcji

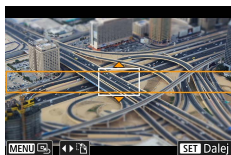

- 2** Ustaw obszar obrazu, który ma pozostać ostry (ramka sceny).

- Przycisk → przesunij ramkę przy użyciu przycisków / → przycisk

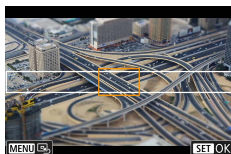

- 3** Ustaw pozycję ostrości (punkt AF).

- Przesunij punkt AF przy użyciu przycisków /// → przycisk

- 4** Rozpocznij nagrywanie.

- Naciśnij spust migawki do połowy, aby ustawić ostrość, a następnie naciśnij przycisk nagrywania filmu.



168





Szacunkowa szybkość i czas odtwarzania filmu nagrywanego przez jedną minutę:

Szybkość	Czas wyświetlania
5x	Okolo 12 sek.
10x	Okolo 6 sek.
20x	Okolo 3 sek.



- Dźwięk nie jest rejestrowany.
- Aby sprawić, że filmowane osoby i przedmioty będą poruszać się szybko w trakcie odtwarzania, przed rozpoczęciem nagrywania filmu wybierz ustawienie [👤_{5x}], [👤_{10x}] lub [👤_{20x}]. Scena będzie przypominać miniaturowy model.
- Aby zmienić orientację ramki sceny z efektem miniatuury, w kroku 2 naciśnij przyciski ◀▶.





Rejestrowanie migawek wideo

Zarejestruj serię 4-, 6- lub 8-sekundowych migawek wideo, a aparat połączy je w celu utworzenia albumu z migawkami wideo, na którym widoczne są najważniejsze chwile z wycieczki lub wydarzenia.

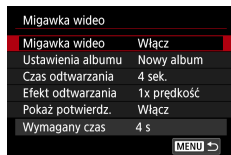

1 [Migawka wideo] →
[Migawka wideo] → [Włącz]

2 Wprowadź ustawienia.

Czas odtwarzania	Wybierz czas odtwarzania migawki wideo.
Efekt odtwarzania	Wybierz efekt odtwarzania migawki wideo.
Pokaż potwierdz.	Wybierz, czy po nagraniu każdej migawki wideo ma być wyświetlany komunikat z potwierdzeniem.

- Czas wymagany do nagrania migawki wideo jest wyświetlany ([Wymagany czas]) w oparciu o [Czas odtwarzania] i [Efekt odtwarzania].
- Po nagraniu pierwszej migawki wideo i wybraniu opcji [Ustawienia albumu] możesz wybrać, w którym albumie mają zostać zapisane następne migawki wideo.



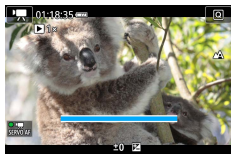

3 Rozpocznij nagrywanie.

- Naciśnij przycisk **MENU**, aby wrócić do ekranu fotografowania, a następnie naciśnij przycisk nagrywania filmu.
- Pojawi się pasek wskazujący upływ czasu, a nagrywanie zatrzyma się automatycznie po zakończeniu.



4 Zapisz w albumie.

- Ten komunikat nie jest wyświetlany po ustawieniu opcji [Pokaż potwierdz.] na [Wyłącz] w punkcie 2, a migawka wideo jest automatycznie zapisywana w albumie wybranym w opcji [Ustawienia albumu] w punkcie 2.
- Powtórz punkty 3–4 w razie potrzeby.

5 Zatrzymaj nagrywanie migawek wideo.

- Przycisk → →



- Migawki wideo są nagrywane w nowym albumie po przekroczeniu 5 minut czasu nagrywania w bieżącym albumie.
- Wskazywany czas odtwarzania dla migawki wideo jest jedynie szacunkowy.
- Ustaw wielkość nagrywanego filmu na **[FHD 29.97P]** lub **[FHD 25.00P]**.
- Migawki wideo, których nagrywanie zostanie przerwane ręcznie, są zapisywane jako normalne filmy.
- Po ustawieniu opcji [Efekt odtwarzania] na [2x prędkość] lub [1/2x prędkość] dźwięk nie jest rejestrowany.





Nagrywanie filmów poklatkowo

Filmy poklatkowe powstają poprzez połączenie zdjęć wykonywanych automatycznie z wyznaczonym interwałem. Wszelkie stopniowe zmiany obiektów (np. zmiany krajobrazu) są uwidaczniane z dużym przyspieszeniem.

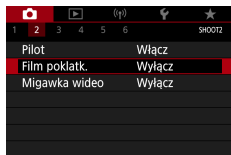

1 [Film poklatk.] → [Poklatkowo] → [Scena *] lub [Nast. własna]

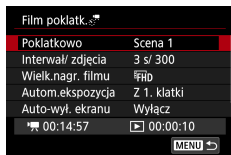

2 Wprowadź ustawienia.

- Ustaw interwał fotografowania i inne ustawienia.

3 Wróć do ekranu fotografowania i przygotuj się na rejestrowanie.

- Zamontuj aparat na statywie lub unieruchom go w inny sposób.
- Ustaw ekspozycję.
- Aby zrobić próbne zdjęcie: Naciśnij do końca spust migawki.

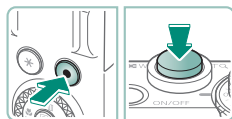

4 Rozpocznij nagrywanie.

- Przycisk nagrywania filmu → naciśnij do końca spust migawki





- Podczas konfigurowania elementów wyświetlany jest wymagany czas [🔊] i czas odtwarzania filmu [▶].
- Ustaw opcję [Auto-wył. ekranu] na [Wyłącz], aby utrzymać ekran przez 30 minut po rozpoczęciu fotografowania. Ustaw ją na [Włącz], aby wyłączyć ekran po ok. 10 sekundach od zarejestrowania pierwszej klatki.
- Nie należy manipulować aparatem podczas nagrywania.
- Aby anulować nagrywanie, naciśnij ponownie spust migawki lub przycisk filmowania.
- Szybko poruszające się obiekty mogą być zniekształcone na filmach.
- Dźwięk nie jest rejestrowany.





Nagrywanie filmów o sobie



1 Włącz tryb .

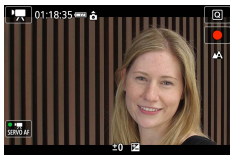
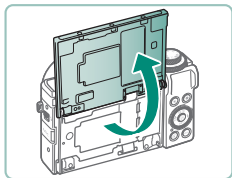

2 Otwórz ekran.



3 Dotknij ikony .

- Rozpoczęcie nagrywania filmu.
Aby zatrzymać nagrywanie, dotknij .



- Aby zablokować ekspozycję (blokada AE) podczas nagrywania filmu, dotknij .
- Aby ręcznie ustawić ostrość podczas nagrywania filmu, dotknij [AF], aby zmienić na [MF], a następnie ustaw ostrość, dotykając  .





Korzystanie z samowyzwalacza

Nagrywanie filmu można uruchomić za pomocą samowyzwalacza.

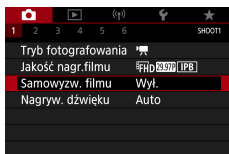

1 [Samowyzw. filmu] → [10 s]
lub [2 s]

2 Zrób zdjęcie lub nagraj film.

- Po dotknięciu [●] lub naciśnięciu przycisku nagrywania filmu, aparat wyemituje sygnał dźwiękowy i wyświetli liczbę sekund pozostałych do nagrywania.



- Możesz także użyć samowyzwalacza do nagrywania filmów.





Konfigurowanie wyświetlanych informacji dla wyjścia HDMI

Określ, czy informacje wyświetlane na ekranie mają być wyświetlane na obrazie wyświetlanym przy użyciu wyjścia HDMI.

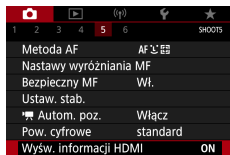

1 [Wyśw. informacji HDMI]

Z informacjami	Wyświetlane informacje są dołączane do sygnału wyjściowego HDMI podczas nagrywania filmów. Obraz nie jest wyświetlany w aparacie. Filmy można nagrywać w aparacie.
Czysty/ 4K wyjście	Sygnał wyjściowy HDMI obejmuje tylko zawartość w rozdzielczości 4K bez wyświetlanych informacji. W aparacie informacje są wyświetlane na obrazach. Filmów nie można nagrywać w aparacie.
Czysty/ FHD wyjście	Sygnał wyjściowy HDMI obejmuje tylko zawartość w rozdzielczości Full HD bez wyświetlanych informacji. W aparacie informacje są wyświetlane na obrazach. Filmów nie można nagrywać w aparacie.





Ustawianie typu przeglądu filmowego

Podczas rejestrowania w trybie  zapisywane są zarówno zdjęcia, jak i przeglądy filmowe. Określ, czy przeglądy filmowe mają zawierać nieruchome zdjęcia.

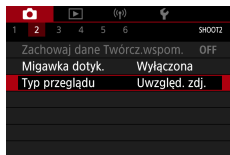

1 [Typ przeglądu]

Uwzględ. zdj.	Przeglądy filmowe zawierają nieruchome zdjęcia.
Bez zdjęć	Przeglądy filmowe nie zawierają nieruchomych zdjęć.



Odtwarzanie

Przyjemne oglądanie obrazów oraz ich przeszukiwanie i edytowanie na wiele sposobów.

- Aby przygotować aparat do tych czynności, naciśnij przycisk  w celu włączenia trybu odtwarzania.



Wyświetlanie

Zarejestrowane zdjęcia lub filmy można wyświetlać na ekranie w poniższy sposób.



1 Naciśnij przycisk



2 Wybierz zdjęcie.

- Filmy są oznaczone symbolem [SET].



Odtwarzanie filmów

- Naciśnij przycisk (dwukrotnie)
- Do regulacji głośności służą przyciski /.



- (1) Kulimin. scena







(1)



179





- Naciśnięcie przycisku , gdy aparat jest wyłączony, uruchamia odtwarzanie; ponowne naciśnięcie tego przycisku wyłącza aparat.
- Obiektyw cofa się po około minucie podczas odtwarzania. Gdy obiektyw jest cofnięty, można wyłączyć aparat, naciskając przycisk .
- Aby przełączyć aparat w tryb fotografowania podczas pracy w trybie odtwarzania, naciśnij przycisk nagrywania filmu do połowy lub obróć pokrętko wyboru trybów.
- Wyświetlanie i edycja obrazów, których nazwy zostały zmienione za pomocą komputera lub które były już modyfikowane przy jego użyciu, mogą okazać się niemożliwe.
- Aby wstrzymać lub wznowić odtwarzanie filmów, naciśnij przycisk .
- Podczas wyświetlania obrazów RAW widoczne są linie wskazujące proporcje obrazu. Linie te znajdują się na górze i dole obrazów zarejestrowanych z ustawieniem proporcji [16:9] oraz po lewej i prawej stronie obrazów zarejestrowanych z ustawieniem proporcji [4:3] lub [1:1].
- Naciśnięcie przycisku  lub  powoduje przeskok o 4 sekundy do tyłu lub do przodu podczas odtwarzania filmu. Podczas odtwarzania filmu, przeskakuje do poprzedniego lub następnego klipu.

Kulimin. sceny

- Sekcje na niebiesko w panelu odtwarzania filmu to sceny wyróżnione przez aparat. W zależności od filmu może upłynąć trochę czasu, zanim niebieskie sekcje zostaną wyświetlone. Niebieska sekcja kulminacyjnej sceny może zostać automatycznie podzielona na kilka części.
- Obracanie pierścienia  podczas odtwarzania filmu powoduje przeskok na początek kulminacyjnej sceny. Gdy istnieje wiele scen kulminacyjnych, przeskakuje na początek poprzedniej lub następnej sceny kulminacyjnej.
- Sceny kulminacyjne nie są wykrywane w następujących filmach.
 - Przeglądy filmowe
 - Filmy z efekt. miniatury
 - Migawki wideo
 - Filmy z dużą szyb. klatek
 - Filmy HDR
 - Film poklatk.

Powiększanie zdjęć

Odtwarzane obrazy można powiększać.



1 Wybierz zdjęcie.

2 Powiększ lub pomniejsz obraz.

- Powiększanie: Przesuń dźwignię powiększenia w kierunku symbolu .
- Pomniejszanie: Przesuń dźwignię powiększenia w kierunku symbolu .
- Zmiana położenia wyświetlanego obszaru: Przyciski



- Podczas wyświetlania powiększonego obrazu można się przełączyć na inne obrazy z zachowaniem powiększonego widoku przez obrócenie pokrętki .



Wyświetlanie przeglądów filmowych

Podczas fotografowania w trybie  automatycznie tworzony jest krótki film z wykonanych ujęć. Przegląd filmowy przedstawia sceny zarejestrowane danego dnia.



1 Wybierz obraz  .



2 Przycisk  → wybierz opcję .

- Rozpocznie się odtwarzanie od początku filmu nagranych automatycznie w danym dniu wykonywania obrazów.





- Po chwili ikona  zniknie z monitora aparatu, jeśli został w nim wyłączony ekran informacyjny.

Znajdowanie obrazów wyświetlanych w postaci miniatur

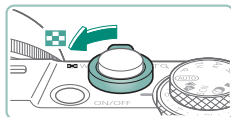
Dzięki wyświetlaniu wielu zdjęć w postaci miniatur można szybko odnajdywać poszukiwane fotografie.



1 Przesuń dźwignię powiększenia w kierunku symbolu .

- Wyświetlanie większej liczby obrazów: Przesuń dźwignię powiększenia w kierunku symbolu .
- Wyświetlanie mniejszej liczby obrazów: Przesuń dźwignię powiększenia w kierunku symbolu .

2 Znajdź obrazy.

- Przyciski /// lub pokrętko 
- Pierścień : poprzedni/następny ekran

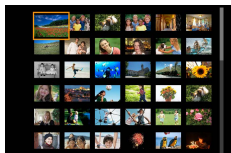

3 Wybierz zdjęcie.

- Przycisk 



Edytowanie filmów

Usuwanie początku/końca filmów

Można usuwać zbędne fragmenty z początku i końca filmów.

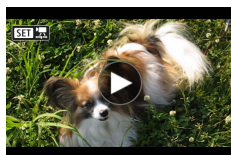

1 Wybierz film przy użyciu przycisku [SET].

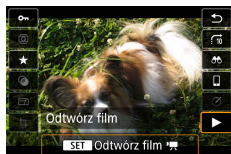

2 Przycisk [SET] → [▶]

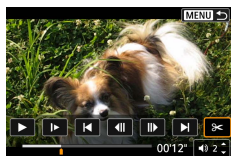

3 Wybierz ikonę [⏏].

- Podczas odtwarzania naciśnij przycisk [⏏], aby wybrać symbol [⏏].
- Spowoduje to wyświetlenie panelu i paska edycji filmów.

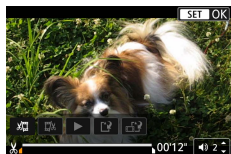

4 Zaznacz fragmenty do wycięcia.

- Wybierz ikonę [⏏] lub [⏏].
- Aby wyświetlić fragmenty, które można wyciąć (oznaczone na ekranie symbolem [⏏]), za pomocą przycisków [⏏] / [⏏] przesuń symbol [⏏] lub [⏏]. W miejscu przycięcia naciśnij przycisk [SET].



5 Zobacz film poddany edycji.

- Odtwarzanie: ▶
- Anulowanie edycji: Przycisk MENU

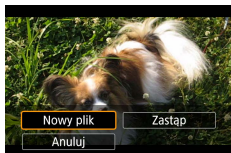

6 Zapisz film.

- [L] → [Nowy plik]
- Zapisywanie wersji skompresowanej:
[R] → [OK]

Jakość obrazu po kompresji, jeśli wybrano opcję [Zapisz w wersji skompr.], jest następująca.

Przed kompresją	Po kompresji
4K 29.97P, FHD 59.94P, FHD 29.97P	FHD 29.97P
4K 23.98P, FHD 23.98P	FHD 23.98P
4K 25.00P, FHD 50.00P, FHD 25.00P	FHD 25.00P
HD 59.94P	HD 29.97P
HD 50.00P	HD 25.00P



- Gdy zaznaczasz fragmenty do wycięcia, przeniesienie znacznika [L] lub [R] w położenie nieoznaczone ikoną [X] spowoduje wycięcie fragmentu od początku do najbliższego znacznika [X] po lewej stronie (w przypadku opcji [L]) lub od najbliższego znacznika [X] po prawej stronie do końca (w przypadku opcji [R]).
- W przypadku przeglądów filmowych (62) i migawek wideo (170) usuwane są klipy.
- Aby usunąć i zastąpić oryginalny film filmem edytowanym, wybierz opcję [Zastąp] na ekranie zapisu edytowanych filmów.
- Jeśli brakuje wolnego miejsca na karcie pamięci, dostępna będzie tylko opcja [Zastąp].
- Filmy mogą nie zostać zapisane, jeśli w trakcie zapisywania wyczerpie się akumulator.
- W związku z tym zaleca się, aby podczas edycji filmów korzystać z całkowicie naładowanego akumulatora.



● Zapisywanie kadrów filmów 4K jako zdjęć

Wybrane klatki z filmów [4K 29.97P], [4K 23.98P] lub [4K 25.00P] można zapisać jako zdjęcia.

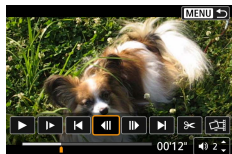

1 Wybierz klatkę do wyodrębnienia.

- Podczas odtwarzania naciśnij przycisk (⏸), a następnie użyj przycisków [⏮] lub [⏭], aby wybrać klatkę.

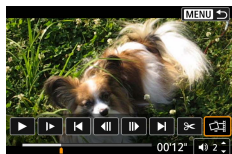

2 Zapisz obraz.

- [📷] → [OK]



● Edytowanie przeglądów filmowych

Można usuwać poszczególne rozdziały (klipy; 62) zarejestrowane w trybie . Należy przy tym zachować ostrożność, ponieważ usuniętych fragmentów filmowych nie można odzyskać.



1 Wybierz obraz [**SET**].



2 Przycisk → wybierz opcję [].



3 Wybierz klip.



- Podczas odtwarzania naciśnij przycisk , a następnie użyj przycisków lub , aby wybrać klip.



4 Usuń wybrany klip.

- → [OK]



- Kiedy wyświetli się monit [Usunąć ten klip?], rozdział zostanie usunięty, a przegląd filmowy zostanie nadpisany, gdy wybierzesz [OK] i naciśniesz przycisk .
- Albumy utworzone podczas nagrywania migawek wideo również można edytować. Nie można edytować albumów utworzonych z użyciem opcji  [Utwórz album].



Wyodrębnianie zdjęć z serii obrazów RAW

Z zestawów obrazów (rolki: 📖 118) zarejestrowanych w trybie serii RAW można wyodrębnić dowolny obraz (jako plik JPEG lub RAW).



1 Wybierz rolkę obrazów: [SET] [Grid].



2 Przycisk [SET] → [Grid] → przycisk [SET]

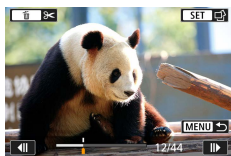

3 Wybierz zdjęcie.

- Wybierz zdjęcie do wyodrębnienia za pomocą przycisków ◀▶.
- Aby usunąć zbędne fragmenty z początku i końca rolki, naciśnij przycisk ▲.



4 Zapisz obraz.

- Przycisk [SET] → [Wyodr. jako JPEG] lub [Wyodr. jako **RAW**]
- Przed wyodrębnieniem plików JPEG możesz wybrać opcję [Edytuj/zapisz] i zastosować obróbkę obrazów RAW (📖 203).



- Jeśli wybrano opcję [Wyodr. jako JPEG], obrazy są zapisywane w jakości [L].
- Filtry twórcze, kadrowanie i zmiana rozmiaru nie są dostępne podczas obróbki obrazów JPEG wyodrębnionych z serii obrazów RAW lub z obrazów RAW wyodrębnionych z serii obrazów RAW.

Ochrona obrazów





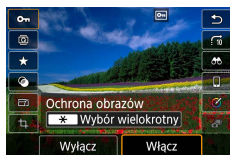

Ważne obrazy można wybrać i objąć ochroną w celu uniemożliwienia ich przypadkowego usunięcia z aparatu.

Chronione obrazy są oznaczone ikoną .

1 Wybierz zdjęcie.

2 Przycisk  → **[Ochrona]** → **[Włącz]**



- Chronione obrazy na karcie pamięci zostaną usunięte w przypadku jej sformatowania.
- Chronionych zdjęć nie można usuwać za pomocą dostępnej w aparacie funkcji kasowania. Aby usuwać je w ten sposób, należy najpierw anulować ochronę.
- Ustawienie [Wszystkie znalezione obrazy] lub [Usuń ochr.wsz.znal.] można wybrać za pomocą opcji  [Ochrona obrazów] lub przez naciśnięcie przycisku  → **[Ochrona]** → **X**, gdy wyświetlone są rezultaty wyszukiwania obrazów według określonych kryteriów.
 - Wybierz opcję [Wszystkie znalezione obrazy], aby chronić wszystkie znalezione obrazy.
 - Wybierz opcję [Usuń ochr.wsz.znal.], aby wyłączyć ochronę wszystkich znalezionych obrazów.
- Aby anulować ochronę i usunąć symbol , ponownie naciśnij przycisk , gdy ikona  wyświetla się na ekranie po wybraniu opcji  [Ochrona obrazów] → [Wybierz obrazy].



Ochrona wielu zdjęć

Można wybrać wiele zdjęć i chronić je jednocześnie.

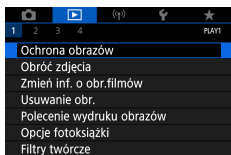

1 [Ochrona obrazów]

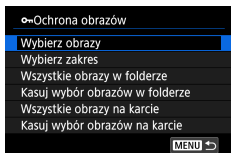

2 Wybierz zdjęcia.



Wybieranie pojedynczych obrazów

- [Wybierz obraz] → wybierz obraz → przycisk → przycisk **MENU**

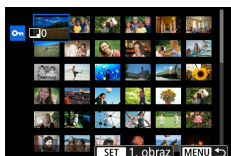

Wybieranie zakresu

- [Wybierz zakres] → wybierz pierwszy obraz → przycisk → wybierz ostatni obraz → przycisk → przycisk **MENU**

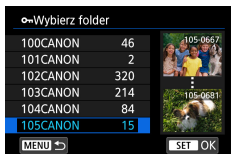

Wybieranie wszystkich obrazów w folderze

- [Wszystkie obrazy w folderze] → wybierz folder → [OK]



192





Ochrona obrazów

Chroń wszystkie obrazy
na karcie

Anuluj

OK

Wybieranie wszystkich obrazów na karcie

- [Wszystkie obrazy na karcie] → [OK]



193



Obracanie obrazów



Można zmienić orientację obrazów i zapisać je.

- 1 Wybierz zdjęcie.
- 2 Przycisk  →  → wybierz jedną z opcji





Zmiana informacji o obrocie filmu

Ręczna zmiana informacji o obrocie filmu (która określa, która strona jest podniesiona).

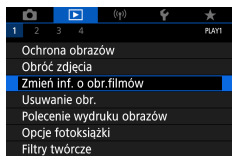

1 [Zmień inf. o obr.filmów]

2 Wybierz film.

3 Naciśnij przycisk .

- Gdy oglądasz ikonę orientacji kamery w lewym górnym rogu, naciśnij  przycisk, aby określić, która strona jest podniesiona.



Usuwanie obrazów





Niepotrzebne obrazy można usuwać. Należy przy tym zachować ostrożność, ponieważ usuniętych zdjęć nie można odzyskać.

1 Wybierz zdjęcie.

2 Naciśnij przycisk ▲.

- Wybierz opcję usuwania → przycisk 



- Chronionych obrazów nie można usuwać.
- Podczas wyświetlania obrazów zarejestrowanych w formacie RAW oraz JPEG naciśnięcie przycisku ▲ spowoduje wyświetlenie opcji [Usuń **RAW**], [Usuń JPEG] i [Usuń **RAW** +JPEG]. Wybierz opcję usunięcia obrazu.
- Ustawienie [Wszystkie znalezione obrazy] można wybrać za pomocą opcji  [Usuwanie obr.], gdy wyświetlone są rezultaty wyszukiwania obrazów według określonych kryteriów.
 - Wybierz opcję [Wszystkie znalezione obrazy], aby usunąć wszystkie znalezione obrazy.
- Aby anulować wybór i usunąć symbol , ponownie naciśnij przycisk , gdy ikona  wyświetla się na ekranie po wybraniu opcji  [Usuwanie obr.] → [Wybierz i usuń obrazy].

● Usuwanie wielu obrazów naraz

Można wybierać wiele zdjęć do usunięcia naraz.

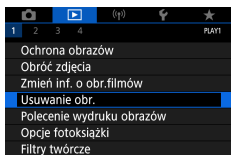

1 ▶ [Usuwanie obr.]

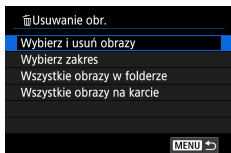

2 Wybierz zdjęcia.



Wybieranie pojedynczych obrazów

- [Wybierz i usuń obrazy] → wybierz obraz → przycisk **SET**
- Obraz zostanie oznaczony ikoną **[✓]**.
- Przycisk **MENU** → [OK]

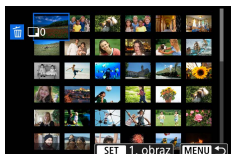

Wybieranie zakresu

- [Wybierz zakres] → wybierz pierwszy obraz → przycisk **SET** → wybierz ostatni obraz → przycisk **SET** → przycisk **MENU** → [OK]

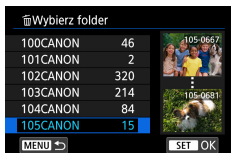

Wybieranie wszystkich obrazów w folderze

- [Wszystkie obrazy w folderze] → wybierz folder → [OK]

Usuwanie obr.

Usuń wszystkie obrazy
z karty (z wyjątkiem )

Anuluj

OK

Wybieranie wszystkich obrazów na karcie

- [Wszystkie obrazy na karcie] → [OK]



- Wybranie obrazu zarejestrowanego zarówno w formacie RAW, jak i w formacie JPEG spowoduje usunięcie obu wersji.

Dodawanie obrazów do zleceń wydruku obrazów (DPOF)

Możesz wskazać zdjęcia do jednoczesnego drukowania (nawet 400 obrazów) lub przygotować zlecenia wydruku dla pracowni fotograficznej (nawet 998 obrazów), wybierając zdjęcia na karcie pamięci oraz liczbę kopii. Przygotowane tą metodą informacje o drukowaniu będą zgodne ze standardami DPOF (ang. Digital Print Order Format — format poleceń druku cyfrowego).

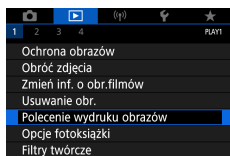

1 [Polecenie wydruku obrazów]

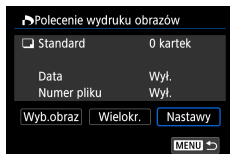

2 Dodaj obrazy do listy drukowania.

Wybieranie obrazów

- [Wyb.obraz] lub [Wielokr.] → wybierz obrazy i liczbę kopii
- Aby powrócić do ekranu drukowania, naciśnij przycisk **MENU**.

Inne ustawienia

- [Nastawy] → wybierz element → wybierz opcję
- Aby powrócić do ekranu drukowania, naciśnij przycisk **MENU**.



- Obrazów RAW ani filmów nie można wybrać.
- W niektórych przypadkach nie wszystkie wprowadzone przez użytkownika ustawienia DPOF zostaną zastosowane przez drukarkę lub pracownię fotograficzną.
- Po wybraniu dla opcji [Data] ustawienia [Wł.] niektóre drukarki mogą drukować datę dwukrotnie.

● Drukowanie zdjęć dodanych do Zlecenia wydruku obrazów (DPOF)

1 Podłącz aparat do drukarki zgodnej ze standardem PictBridge.

- Pojawi się ekran odtwarzania.
- Przycisk  → [Polecenie wydruku obrazów]

2 Wydrukuj obrazy.

- [Drukuj] → [OK]

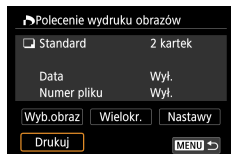



Dodawanie zdjęć do fotoksiążki

Fotoksiążki można przygotowywać przez wybranie do 998 obrazów na karcie pamięci.

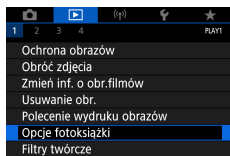

1 [Opcje fotoksiążki]

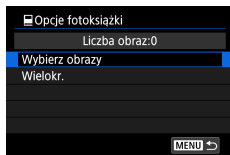

2 Wybierz zdjęcia.

Wybieranie pojedynczych obrazów

- [Wybierz obrazy] → wybierz obraz → przycisk → przycisk **MENU**

Wybieranie zakresu

- [Wielokr.] → [Wybierz zakres] → wybierz pierwszy obraz → przycisk → wybierz ostatni obraz → przycisk → przycisk **MENU**

Wybieranie wszystkich obrazów w folderze

- [Wielokr.] → [Wszystkie obrazy w folderze] → wybierz folder → [OK]

Wybieranie wszystkich obrazów na karcie

- [Wielokr.] → [Wszystkie obrazy na karcie] → [OK]



- Obrazów RAW ani filmów nie można wybrać.



Stosowanie efektów filtrów do obrazów (filtrów twórczych)

Do zdjęć można stosować efekty odpowiadające fotografowaniu w trybach [A], [M], [S], [V], [L], [C] i [P], a następnie zapisywać wynikowe zdjęcia jako osobne obrazy.

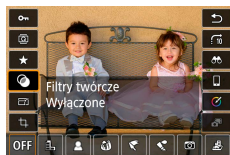

1 Przycisk [SET] → [O] → wybierz jedną z opcji



2 Dostosuj efekt w miarę potrzeb.

- Ustaw poziom: Przyciski ◀▶ → przycisk [SET]
- Zmiana położenia ramki [P]: przyciski ▲/▼ → przycisk [SET]

3 Zapisz obraz.



- W przypadku opcji [C] można także wybrać rodzaj efektu filtru.
- W przypadku wybrania ikony [P] ramkę można też przesuwając, dotykając jej lub przeciągając ją po ekranie.
- W przypadku opcji [P] można przełączyć na orientację pionową, naciskając przycisk [X]. Aby przywrócić orientację poziomą, należy ponownie nacisnąć przycisk [X].

Obróbka obrazów RAW



Obróbka w aparacie obrazów zarejestrowanych w formacie RAW. Pierwotny obraz RAW zostaje zachowany, a kopia jest zapisywana w pliku JPEG.

Ta możliwość jest dostępna, gdy pokrętko wyboru trybów ustawiono na opcję **P/Tv/Av/M**.

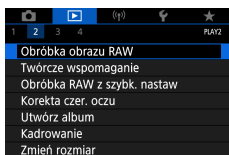

1 [Obróbka obrazu RAW]

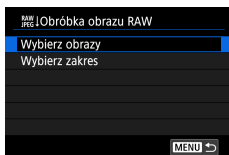

2 Wybieranie obrazów

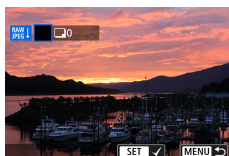

Wybieranie pojedynczych obrazów

- [Wybierz obrazy] → wybierz obraz → przycisk **SET**
- Obraz zostanie oznaczony ikoną [✓].
- Przycisk **MENU** → [Użyj nastaw fotograf.]

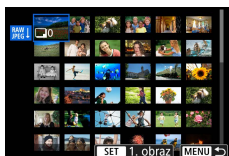

Wybieranie zakresu

- [Wybierz zakres] → wybierz pierwszy obraz → przycisk **SET** → wybierz ostatni obraz → przycisk **SET** → przycisk **MENU** → [Użyj nastaw fotograf.]

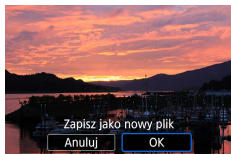

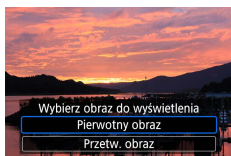

3 Zapisz obraz.





4 Wybierz obraz do wyświetlenia.



- Obrazy powstałe w wyniku obróbki w aparacie nie będą identyczne z przetworzonymi za pomocą aplikacji Digital Photo Professional.
- Aby anulować wybór i usunąć symbol [✓], ponownie naciśnij przycisk , gdy ikona [✓] wyświetla się na ekranie po wybraniu opcji → [Wybierz obraz].
- Ta metoda obróbki obrazów nie jest dostępna w przypadku obrazów w zestawach (rolek) zarejestrowanych w trybie serii RAW. Po wyodrębnieniu obrazów z rolek jako obrazów RAW (189) należy je poddać obróbce.

Dostosowywanie obróbki RAW

- W przypadku wybrania opcji [Dostosuj obróbkę RAW] przed obróbką można będzie ręcznie dostosować jasność obrazów, ich styl i inne szczegóły.
- Na ekranie warunków obróbki można wybrać efekt dla wybranego warunku obróbki, obracając pokrętkę .
- Aby powiększyć obraz na ekranie warunków obróbki, przesunąć dźwignię powiększenia w stronę symbolu **T**.
- Aby porównać bieżący obraz („Po zmianie”) z pierwotnym obrazem („Ustawienia fotograf.”), naciśnij przycisk  i obróć pokrętkę .

Stosowanie swoich ulubionych efektów (Twórcze wspomaganie)

Przetwarzaj obrazy RAW, stosując preferowane efekty i zapisując je w formacie JPEG.



1 Przycisk →



2 Wybierz efekt.

- Przyciski ◀▶ → przycisk 



3 Wybierz poziom efektu i inne szczegóły.

- Przyciski ◀▶ → przycisk 
- Aby zresetować ustawienie, dotknij [Resetuj].

4 Zapisz obraz.



- Przycisk ✖





- Szczegółowe informacje na temat efektów Creative Assist można znaleźć w tabeli w „Fotografowanie z zastosowaniem efektów (Twórcze wspomaganie)” (📖60).

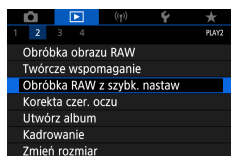

Obróbka RAW z szybk. nastaw

Zmiana [] na ekranie szybkich nastaw podczas odtwarzania do [].
Ta możliwość jest dostępna, gdy pokrętko wyboru trybów ustawiono na opcję **P/Tv/Av/M** .



- 1  **[Obróbka RAW z szybk. nastaw]** → **[Obróbka obrazu RAW]**
 - [] jest teraz dostępny na ekranie szybkich nastaw podczas odtwarzania.



206





Korekta czerwonych oczu



Aparat może automatycznie korygować obrazy, na których występuje efekt czerwonych oczu. Skorygowane zdjęcie można zapisać w osobnym pliku.

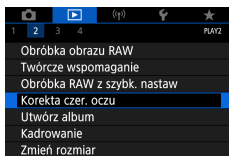

1 [Korekta czer. oczu]

2 Wybierz zdjęcie.

3 Naciśnij przycisk .

4 Zapisz obraz.



- Po skorygowaniu efektu czerwonych oczu wokół zmodyfikowanych obszarów obrazu pojawią się ramki.
- Niektórych zdjęć nie można dokładnie skorygować.





Łączenie migawek wideo

Krótkie migawki wideo możesz połączyć w nowy film (album).

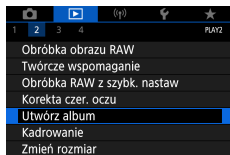

1 [Utwórz album]



2 Określ migawki wideo.

- Wybierz film (istniejący album) → przycisk → przycisk **MENU** → [OK]

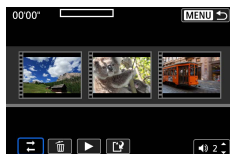

3 Edytuj album.

- Zostaną wyświetlone migawki wideo w filmie wybranym w punkcie 2.
- Wybierz element w menu edycji u dołu i naciśnij przycisk .
- Wzdłuż górnej części ekranu wybierz migawki wideo do edycji i edytuj je w razie potrzeby.





Uporządkuj migawki wideo	Uporządkuj migawki wideo. Wybierz migawkę wideo, którą chcesz przesunąć, i naciśnij przycisk . Aby ją przesunąć, użyj przycisków .
Usuń migawkę wideo	Wybierz migawki wideo, które chcesz wykluczyć z nowego albumu. Migawki wideo oznaczone ikoną nie będą uwzględniane w nowym albumie, ale też nie zostaną usunięte z oryginalnego albumu.
Odtwórz migawkę wideo	Odtwórz wybraną migawkę wideo.
Zakończ edycję	Zakończ edycję albumu.

4 Zakończ edycję.

- Naciśnij przycisk **MENU**, aby powrócić do menu edycji.
- Wybierz , aby zakończyć edycję.

5 Zapisz album.

- Wybierz opcję [Zapisz].
- Aby dodać tło muzyczne, wybierz opcję [Muzyka w tle].
- Wybierz opcję [Podgląd], aby wyświetlić podgląd edytowanego albumu.



- Nie można edytować albumów utworzonych z użyciem opcji [Utwórz album].



Kadrowanie

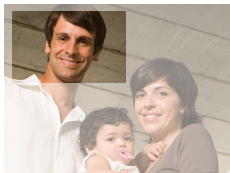

















Można zaznaczyć fragment zdjęcia i zapisać go jako oddzielny plik graficzny.



1 Przycisk → [□]



2 Dostosuj ramkę kadrowania.



- Zmniejszanie ramki: Przesuń dźwignię powiększenia w kierunku symbolu 
- Powiększanie ramki: Przesuń dźwignię powiększenia w kierunku symbolu 
- Zmiana położenia ramki:
Przyciski    
- Prostowanie obrazu: Pokrętko  →  → przycisk  → pokrętko 
- Zmiana formatu obrazu: Pokrętko  →  → przycisk 
- Wyświetlanie podglądu obrazu:
Pokrętko  →  → przycisk 



3 Zapisz obraz.

- Pokrętko  →  → [OK]



- Nie można edytować obrazów RAW.
- Przyciętych obrazów nie można ponownie przycinać.
- Nie można zmieniać rozmiaru skadowanych obrazów ani stosować do nich filtrów twórczych.
- Przycięte obrazy będą mieć mniejszą liczbę pikseli niż obrazy wyjściowe.
- Podczas wyświetlania przyciętego obrazu można zmieniać wielkość, położenie i proporcje ramki przycinania.
- Wielkość, położenie, orientację i proporcje ramki przycinania można określić przez wybranie opcji  [Kadrowanie], a następnie wybranie obrazu i naciśnięcie przycisku .





Zmiana rozmiaru obrazów



Zapisywanie mniejszej wersji obrazu o mniejszej liczbie pikseli.



1 Przycisk  →  → wybierz jedną z opcji

2 Zapisz obraz.



- Obrazów JPEG [S2] ani RAW nie można edytować.

Ocenianie obrazów



Zorganizuj obrazy, oceniając je w skali od 1 do 5.

1 Wybierz zdjęcie.

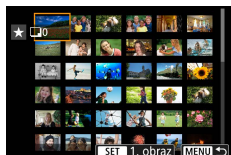

2 Przycisk → [★] → wybierz jedną z opcji

- Wybieranie wielu obrazów: Przycisk  → wybierz element



- [Wybierz zakres]: Wybierz pierwszy obraz → wybierz ostatni obraz → przycisk **MENU** → pierścień , aby wybrać ocenę → przycisk [OK]
- [Wszystkie obrazy na karcie]: Ustaw ocenę pierścieniem  → przycisk [OK]



- Wyświetlając tylko obrazy z określoną oceną, można ograniczyć następujące operacje do wszystkich obrazów z tą oceną.
 - Wyświetlanie, ochrona, usuwanie lub dodawanie obrazów do listy drukowania lub fotoksiążki, wyświetlanie pokazów przezroczy
- Aby usunąć oceny, naciśnij przycisk , wybierz opcję [OFF] w ustawieniu [★], a następnie naciśnij przycisk .
- Podczas oceniania obrazów przy użyciu opcji  [Ocena] możesz ocenić wszystkie obrazy w folderze.



Wyświetlanie pokazów przezroczy

Automatyczne wyświetlanie obrazów zapisanych na karcie pamięci.

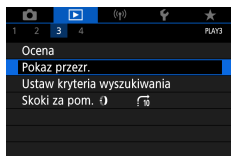

1 [Pokaz przezr.] → [Start]



- Pokaz przezroczy rozpocznie się kilka sekund po uruchomieniu odtwarzania i wyświetleniu komunikatu [Pobieranie obrazu...].
- Naciśnięcie przycisku **MENU** powoduje zatrzymanie pokazu przezroczy.
- Podczas pokazu przezroczy funkcje oszczędzania energii w aparacie są wyłączone.
- Aby wstrzymać lub wznowić pokaz przezroczy, naciśnij przycisk .
- Podczas pokazu przezroczy można wstrzymać odtwarzanie, dotykając ekranu.
- Podczas odtwarzania można przełączać obrazy za pomocą przycisków lub pokrętki . Aby skorzystać z szybkiego przewijania do przodu lub do tyłu, naciśnij i przytrzymaj przyciski .
- Na ekranie uruchamiania pokazu przezroczy możesz wybrać opcję [Nastawy], aby skonfigurować powtarzanie pokazu slajdów, czas wyświetlania każdego obrazu i efekt przejścia między obrazami.



214



Znajdowanie zdjęć spełniających warunki filtra

Aby szybko znaleźć obrazy na zapelnionej nimi karcie pamięci, można odpowiednio przefiltrować widok obrazów.



1 Przycisk →

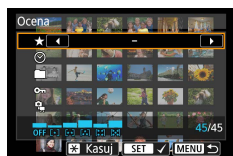

2 Określ warunki.



- Element: Przyciski ▲/▼
- Opcja: Przyciski ◀▶



3 Zakończ wprowadzanie ustawień.

- Przycisk **MENU** → [OK]
- Obrazy spełniające warunki są wyświetlane w żółtych ramkach.

Anulowanie wyświetlania z użyciem filtrów

- Przycisk  →  → przycisk ✖ → przycisk **MENU** → [OK]



- Możesz chronić lub ocenić wyłącznie znalezione obrazy otoczone żółtymi ramkami, naciskając przycisk .
- Jeśli poddasz zdjęcia edycji i zapiszesz je jako nowe, zostanie wyświetlony odpowiedni komunikat i znalezione zdjęcia nie będą już wyświetlane.

Znajdowanie obrazów pierścieniem sterowania

Za pomocą pierścienia (◀▶) można szybko znajdować obrazy i przechodzić do nich, filtrując widok obrazów na podstawie zadanych warunków.

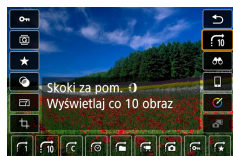

- 1 Przycisk (◀▶) → [10] → wybierz jedną z opcji



- 2 Znajdź obrazy.

- Pierścień (◀▶)

Konfigurowanie wyświetlanych informacji o odtwarzaniu

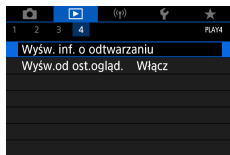

Kiedy ekran jest ustawiony w tryb odtwarzania, informacje o fotografowaniu ulegają zmianie przy każdym naciśnięciu przycisku ▼. Wyświetlane informacje można dostosować.



1 [Wyśw. inf. o odtwarzaniu] ▶



2 Wybierz ekrany, naciskając przyciski ▲/▼.

- Aby konkretny ekran był wyświetlany, naciśnij przycisk , aby dodać do niego symbol [✓].
- W przypadku ekranu, którego nie chcesz wyświetlać, naciśnij przycisk , aby usunąć z niego symbol [✓].
- Aby wybrać histogram do wyświetlenia, naciśnij przycisk .
- Wybierz przycisk [OK], aby zastosować ustawienia.



Rozpoczynanie odtwarzania od ostatniego wyświetlanego obrazu

Istnieje możliwość określenia początkowej postaci ekranu z obrazami po wyłączeniu i włączeniu aparatu, a następnie przełączeniu na ekran odtwarzania.

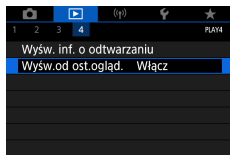

1  [Wyśw.od ost.ogląd.]

Włącz	Ostatni wyświetlany obraz zostanie wyświetlony na ekranie odtwarzania.
Wyłącz	Zostanie wyświetlony najnowszy obraz.



Funkcje bezprzewodowe

Bezprzewodowe przesyłanie obrazów do różnych zgodnych urządzeń oraz udostępnianie ich za pośrednictwem usług internetowych.

Przed skorzystaniem z funkcji bezprzewodowych pamiętaj o przeczytaniu tematu „Zalecenia dotyczące funkcji bezprzewodowych” (📖317).



- Firma Canon nie ponosi odpowiedzialności za żadne straty lub szkody związane z nieprawidłowym ustawieniem komunikacji bezprzewodowej podczas używania aparatu. Ponadto firma Canon nie ponosi odpowiedzialności za żadne inne straty lub szkody spowodowane używaniem aparatu.
- Podczas używania funkcji komunikacji bezprzewodowej należy zastosować odpowiednie zabezpieczenia na własne ryzyko i wedle własnego uznania. Firma Canon nie ponosi odpowiedzialności za żadne straty lub szkody spowodowane nieautoryzowanym dostępem lub innymi naruszeniami zabezpieczeń.



Dostępne funkcje bezprzewodowe



- (1) Podłączanie do smartfonów (📖222, 📖229)
 Umożliwia zdalne sterowanie aparatem i przeglądanie obrazów za pomocą połączenia Wi-Fi z zastosowaniem dedykowanej aplikacji Camera Connect na smartfonie lub tablecie.
 Po połączeniu za pomocą standardu Bluetooth® do obrazów można również dodawać znaczniki geograficzne i korzystać z innych funkcji*.
 Dla wygody w niniejszej instrukcji smartfony, tablety oraz inne zgodne urządzenia są zbiorczo nazywane „smartfonami”.
 * Technologia Bluetooth z niskim zużyciem energii (zwana dalej „Bluetooth”)
- (2) Automatyczne wysyłanie obrazów do komputera (📖236)
 Aplikacja Image Transfer Utility 2 umożliwia automatyczne wysyłanie obrazów z aparatu do komputera podłączonego do sieci Wi-Fi.

- (3) Drukowanie na drukarkach Wi-Fi (232)
Obrazy można drukować za pomocą połączenia Wi-Fi i drukarek zgodnych z technologią PictBridge (bezprowadowa sieć LAN).
- (4) Przesyłanie do serwisów internetowych (240)
Obrazy można przysyłać przyjaciołom i rodzinie w mediach społecznościowych lub za pomocą usługi online CANON IMAGE GATEWAY dostępnej dla klientów firmy Canon po rejestracji (bezpłatnej) lub przysyłać strumienowo na YouTube.



- Innych urządzeń (np. komputerów) nie można używać z aparatem za pośrednictwem kabla interfejsu, kiedy aparat jest podłączony do urządzeń przez sieć Wi-Fi. Przed podłączeniem kabla interfejsu należy zakończyć dotychczasowe połączenie.
- Ustawień komunikacji bezprzewodowej nie można zmieniać, kiedy aparat jest podłączony do komputera lub innego urządzenia przez kabel interfejsu. Przed zmianą jakichkolwiek ustawień należy odłączyć kabel interfejsu.
- Aparatu nie można połączyć za pośrednictwem sieci Wi-Fi, jeśli w aparacie nie ma karty pamięci (za wyjątkiem wariantu). Ponadto w przypadku wariantu i serwisów internetowych aparatu nie można połączyć za pośrednictwem sieci Wi-Fi, jeśli na karcie pamięci nie ma zapisanych żadnych obrazów.
- Połączenia Wi-Fi są zamykane, jeśli tryb zasilania aparatu zostanie ustawiony na **OFF** albo nastąpi wyjęcie z urządzenia karty pamięci lub akumulatora.

Zapisywanie obrazów z aparatu na smartfonie

Obrazy z aparatu można zapisywać na smartfonach z obsługą połączeń Bluetooth podłączonych do sieci Wi-Fi.

Przygotuj smartfon w opisany poniżej sposób.

- Na smartfonie musi być zainstalowana specjalna bezpłatna aplikacja Camera Connect.
- Szczegółowe informacje dotyczące tej aplikacji (funkcje i obsługiwane smartfony) są dostępne w witrynie firmy Canon w sieci Web.
- Aplikację Camera Connect można pobrać ze sklepu Google Play lub App Store. Dostęp do sklepów Google Play lub App Store można uzyskać za pomocą kodu QR, który można wyświetlić na ekranie aparatu podczas rejestracji smartfona.
- Należy używać najnowszej wersji systemu operacyjnego smartfona.
- Na smartfonie należy włączyć funkcje Bluetooth i Wi-Fi. Należy pamiętać, że parowanie aparatu nie jest możliwe z poziomu ekranu ustawień Bluetooth smartfona.



- W przypadku wersji systemów operacyjnych obsługiwanych przez program Camera Connect należy przejść na witrynę internetową pobierania programu Camera Connect.
- Interfejs lub funkcje aparatu i programu Camera Connect mogą ulec zmianie w przypadku aktualizacji oprogramowania firmware aparatu lub aktualizacji aplikacji Camera Connect, systemów Android, iOS, itp. W takim przypadku funkcje aparatu lub programu Camera Connect będą mogły się różnić od tych, które przedstawiono na przykładowych ekranach lub w procedurach obsługi w tej instrukcji.

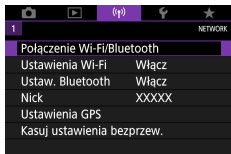

1 ((P)) [Połączenie Wi-Fi/Bluetooth]



2 [Smartphone] Podłącz do smartfona]

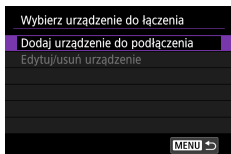

3 [Dodaj urządzenie do podłączenia]

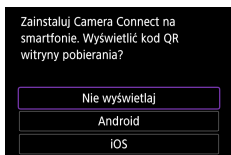

4 Wybierz jedną z pozycji.

- Jeśli program Camera Connect jest już zainstalowany, należy wybrać opcję [Nie wyświetlaj].
- Jeśli program Camera Connect nie jest zainstalowany, należy wybrać opcję [Android] lub [iOS], a następnie zeskanować smartfonem wyświetlony kod QR, aby przejść do sklepu Google Play lub App Store i zainstalować ten program.

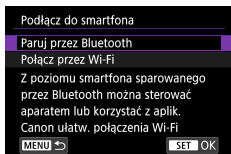

5 [Paruj przez Bluetooth]

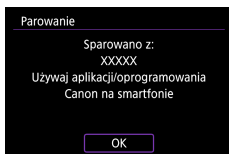
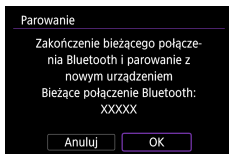
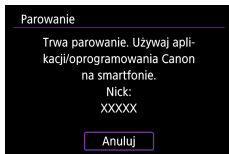

- Aby sparować z innym smartfonem po poprzednim sparowaniu z jednym, wybierz [OK] na ekranie po lewej stronie.

6 Uruchom aplikację Camera Connect.

7 Wybierz aparat do sparowania.

W Androidzie

- Dotknij nicka aparatu.

W iOS

- Dotknij nicka aparatu → [Pair/Parowanie]

8 W aparacie wybierz opcję [OK].

- Parowanie zostało zakończone i aparat jest połączony ze smartfonem przez Bluetooth.



9 W aplikacji Camera Connect dotknij opcji [Images on camera/Obrazy w aparacie].

- Połączenie Wi-Fi zostanie nawiązane automatycznie.
- W systemie iOS, kiedy pojawi się komunikat potwierdzający połączenie z aparatem, dotknij przycisku [Join/Dołącz].

10 Potwierdź, że urządzenia są połączone przez Wi-Fi.

- Obrazy z aparatu są teraz wyświetlane na smartfonie.
- W aparacie zostanie wyświetlony komunikat [Wi-Fi włączona].



11 Zapisz obrazy z aparatu na smartfonie.

- Wybierz obrazy znajdujące się w aparacie i zapisz je na smartfonie.



- Po wyjęciu akumulatora z aparatu wszelkie aktywne połączenia Bluetooth zostaną utracone. Połączenie zostanie ponownie nawiązane po włożeniu akumulatora i włączeniu aparatu.
- W trakcie korzystania z aparatu po jego sparowaniu ze smartfonem czas pracy baterii może ulec skróceniu, ponieważ aparat czerpie z niej energię nawet po jego wyłączeniu.
- Przed wniesieniem aparatu do miejsc, gdzie korzystanie z urządzeń elektronicznych jest objęte ograniczeniami, wyłącz aktywną komunikację Bluetooth (która jest używana nawet przy wyłączonym telefonie), wybierając opcje [Ustaw. Bluetooth] → [Bluetooth] → [Wyłącz].
- Aby wyłączyć transmisję sygnału Wi-Fi, wybierz opcje [Ustawienia Wi-Fi] → [Wi-Fi] → [Wyłącz].
- Możesz zmienić nick aparatu w elemencie [Nick].
- Możesz wysłać obrazy do smartfonu połączonego przez Wi-Fi lub sparowanego przez Bluetooth (tylko urządzenia z systemem Android), wybierając obrazy z ekranu odtwarzania aparatu. Naciśnij przycisk i wybierz .

Łączenie ze smartfonami przez Wi-Fi za pomocą przycisku Wi-Fi

Można również nawiązać połączenie Wi-Fi ze smartfonami za pomocą przycisku (📶).

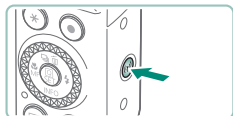

1 Naciśnij przycisk (📶).

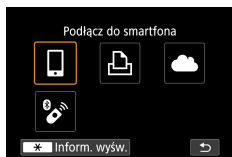

2 [📱 Podłącz do smartfona]

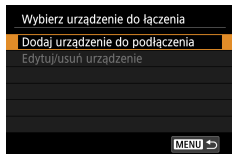

3 [Dodaj urządzenie do połączenia]



4 [Nie wyświetlaj]

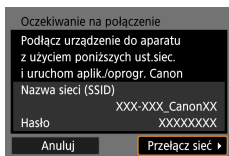
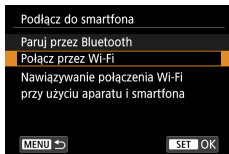

5 [Połącz przez Wi-Fi]

6 Sprawdź nazwę sieci (SSID) i hasło.

7 Podłącz smartfon do aparatu.

- W menu ustawień Wi-Fi w smartfonie wybierz identyfikator SSID (nazwę sieci) wyświetlany na ekranie aparatu, aby nawiązać z nim połączenie.
- W polu hasła na smartfonie wpisz hasło wyświetlone w aparacie.

8 Uruchom aplikację Camera Connect.

9 Wybierz aparat, aby nawiązać połączenie.

- Na liście [Cameras/Aparaty] w programie Camera Connect dotknij aparatu, aby połączyć się z nim przez Wi-Fi.

10 Nawiąż połączenie Wi-Fi.

- [OK] → przycisk
- W aparacie zostanie wyświetlony komunikat [Wi-Fi włączona].

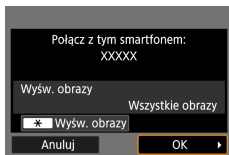



- Na smartfonie zostanie wyświetlony główny ekran programu Camera Connect.
- Urządzenia są teraz połączone przez Wi-Fi.

Ograniczanie wyświetlania obrazów

Ogranicz zakres obrazów, które można wysłać do smartfona lub przeglądać na smartfonie.



- 1** Przed nawiązaniem połączenia za pośrednictwem sieci Wi-Fi naciśnij przycisk .
- 2**  Podłącz do smartfona]
- 3** Wybierz opcję [Edytuj/usuń urządzenie], a następnie wybierz smartfon.
- 4** Wybierz opcję [Wyśw. obrazy], a następnie określ, które obrazy mogą być wyświetlane.



- Przed ponownym nawiązaniem połączenia należy sprawdzić ustawienie dotyczące wyświetlanych obrazów.
- Zdalne fotografowanie na żywo z użyciem aplikacji Camera Connect nie jest możliwe, jeśli opcja [Wyśw. obrazy] jest ustawiona na [Wszystkie obrazy].

Funkcje używane ze smartfonami

Funkcje opisane poniżej są dostępne po nawiązaniu połączenia przewodowego ze smartfonami.

Sparuj aparat ze smartfonem przy użyciu połączenia Bluetooth zgodnie z opisem w punktach 1–8 w części „Zapisywanie obrazów z aparatu na smartfonie” (📖 222) i nawiąż połączenie z siecią Wi-Fi, jak opisano w punktach 1–10.

● Automatyczne wysyłanie obrazów do smartfona podczas fotografowania

Zdjęcia mogą być automatycznie wysyłane do smartfona połączonego przez Wi-Fi. Na wyświetlonym głównym ekranie programu Camera Connect wykonaj następujące czynności.



- 1 [Ustawienia Wi-Fi] → [Wyślij do smartfona po zarej.]
- 2 [Autom. wysyłka] → [Włącz]
 - Wybierz wielkość w opcji [Rozmiar do wysyłki].
- 3 **Zrób zdjęcie lub nagraj film.**
 - Twoje zdjęcia zostaną wysłane do smartfona.

● Fotografowanie zdalne podczas wyświetlania obrazu na żywo z aparatu w smartfonie

Można zdalnie wykonywać zdjęcia podczas wyświetlania obrazu na żywo w smartfonie połączonym przez Wi-Fi.



- 1 **Uruchom aplikację Camera Connect.**
- 2 **Dotknij opcji [Remote live view shooting/Zdalne fotografowanie z podglądem na żywo].**



- Ustawianie ostrości może trwać dłużej w przypadku fotografowania zdalnego.
- Zależnie od stanu połączenia wyświetlanie obrazu lub zwalnianie migawki może być wolniejsze niż zwykle.

Sterowanie aparatem za pomocą smartfona

Aparatem można sterować przy użyciu smartfona sparowanego za pomocą połączenia Bluetooth jako pilota. (Niedostępne, kiedy połączono za pośrednictwem sieci Wi-Fi).



1 Uruchom aplikację Camera Connect.

- Jeśli nawiązano połączenie Wi-Fi, należy je zakończyć.

2 Dotknij opcji [Bluetooth remote controller/Pilot zdalnego sterowania Bluetooth].



- Funkcja Autom. wyłącz. podczas używania pilota Bluetooth będzie wyłączona.

Dodawanie do obrazów znaczników geograficznych podczas fotografowania

Do wykonywanych zdjęć można dodawać znaczniki geograficzne z informacjami GPS (takimi jak długość i szerokość geograficzna czy wysokość nad poziomem morza) pochodzącymi ze smartfona sparowanego za pomocą połączenia Bluetooth. Informacje o lokalizacji dodane do zdjęć można wyświetlić na ekranie odtwarzania.

Włącz na smartfonie usługi lokalizacji.



1 Uruchom aplikację Camera Connect.

- Jeśli nawiązano połączenie Wi-Fi, należy je zakończyć.



2 ((?)) [Ustawienia GPS]

3 [GPS przez t.kom.] → [Włącz]

4 Zrób zdjęcie lub nagraj film.

- Przed rozpoczęciem fotografowania upewnij się, że ikony [⊗] i [GPS] są widoczne w aparacie.
- Znaczniki geograficzne będą teraz dodawane do zdjęć.
- Od tej pory do zdjęć wykonywanych przy uruchomionej aplikacji Camera Connect będą dodawane znaczniki geograficzne.



- Informacje o lokalizacji dodawane do filmów są pobierane tylko raz, przy rozpoczęciu nagrywania.
- Znaczniki geograficzne nie muszą być dodawane do zdjęć natychmiast po włączeniu aparatu.
- Można zostać zlokalizowanym lub zidentyfikowanym przez innych użytkowników na podstawie informacji o położeniu zawartych w zdjęciach lub filmach, w których zostały umieszczone znaczniki geograficzne. Należy zachować ostrożność przy udostępnianiu online takich zdjęć i filmów w witrynach, w których może je wyświetlać wielu innych użytkowników.
- Po wyświetleniu ekranów odtwarzania ze szczegółowymi informacjami można sprawdzić informacje o lokalizacji dodane do zdjęć. Długość geograficzna, szerokość geograficzna, wysokość nad poziomem morza i czas UTC (data i godzina rejestracji) są wyświetlane kolejno od góry.
- UTC: skoordynowany czas uniwersalny (ang. Coordinated Universal Time), który jest zasadniczo odpowiednikiem czasu Greenwich.
- W przypadku elementów niedostępnych w smartfonie lub zapisanych nieprawidłowo zamiast wartości numerycznych wyświetlane są znaki [---].

Łączenie z drukarkami za pomocą Wi-Fi

Obrazy z aparatu można drukować na drukarce podłączonej do aparatu przez Wi-Fi.

1 Naciśnij przycisk

2

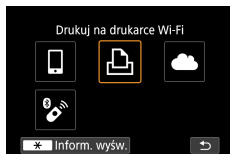

3 [Dodaj urządzenie do podłączenia]

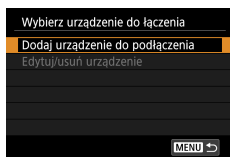

4 Sprawdź nazwę sieci (SSID) i hasło.

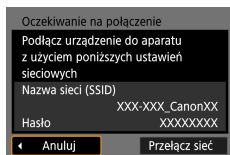



5 Podłącz aparat do drukarki.

- W menu ustawień Wi-Fi w drukarce wybierz identyfikator SSID (nazwę sieci) wyświetlany na ekranie aparatu, aby nawiązać z nim połączenie.
- W polu hasła na drukarce wpisz hasło wyświetlone w aparacie.

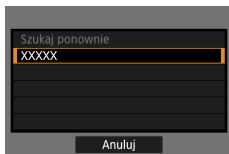

6 Wybierz drukarkę.

- Wybierz drukarkę, aby połączyć się z nią przez Wi-Fi, i naciśnij przycisk .
- Po podłączeniu urządzeń przez Wi-Fi wyświetlane są obrazy zapisane na karcie pamięci.



7 Wybierz obraz do wydrukowania.

- Wybierz obraz i naciśnij przycisk .
- Wybierz lub określ wyświetlane elementy, a następnie je wydrukuj.

Nawiązywanie połączenia z punktem dostępu

Aparat można podłączyć do punktu dostępu, do którego jest podłączona drukarka, oraz drukować za pomocą punktu dostępu.

Podłącz urządzenie w pobliżu punktu dostępu, ponieważ konieczne jest naciśnięcie przycisku WPS.

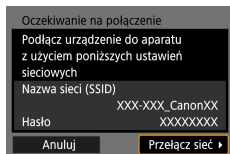

- 1** W punkcie 4 części „Łączenie z drukarkami za pomocą Wi-Fi” (📖 232) wybierz opcję [Przełącz sieć].

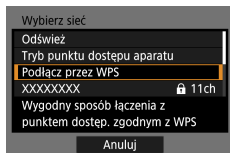

- 2** [Podłącz przez WPS]

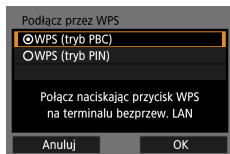

- 3** [WPS (tryb PBC)] → [OK]



- 4** Naciśnij przycisk WPS w punkcie dostępu.

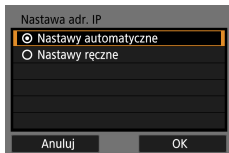

5 [Nastawy automatyczne] → [OK]

- Aparat ustawi połączenie z punktem dostępu.

6 Przejdź do punktu 6 w części „Łączenie z drukarkami za pomocą Wi-Fi” (📖 232).



- W punkcie dostępu należy ustawić kod PIN wyświetlony po wybraniu ustawienia [WPS (tryb PIN)] w opcji [Podłącz przez WPS]. Wybierz urządzenie na ekranie [Wybierz urządzenie do łączenia]. Więcej informacji na ten temat można znaleźć w instrukcji obsługi dostarczonej z punktem dostępu.

Automatyczne wysyłanie obrazów do komputera

Obrazy z aparatu mogą być automatycznie wysyłane do komputera podłączonego do punktu dostępu (ustawionego również dla połączeń Wi-Fi z aparatem), gdy aparat jest w zasięgu, na przykład po przyniesieniu aparatu do domu po zakończeniu fotografowania.

Łączenie poprzez Wi-Fi



- 1 Podłącz komputer do punktu dostępu.**
 - Zainstaluj program Image Transfer Utility 2 na komputerze.
- 2 Uruchom program Image Transfer Utility 2.**
- 3 W programie Image Transfer Utility 2 przejdź do ekranu ustawień parowania.**
 - Ekran ustawień parowania jest wyświetlany po wykonaniu instrukcji wyświetlanych po pierwszym uruchomieniu programu Image Transfer Utility 2.
- 4 ((p)) [Ustawienia Wi-Fi]**

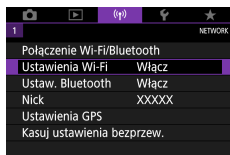

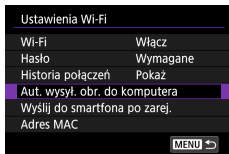

- 5** [Aut. wysył. obr. do komputera] →
[Autom. wysyłanie] → [Włącz]

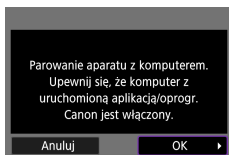

- 6** [OK]

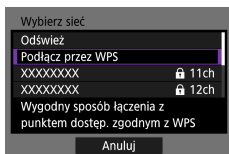

- 7** [Podłącz przez WPS] →
[WPS (tryb PBC)] → [OK]



- 8** Naciśnij przycisk WPS.

- Naciśnij przycisk WPS w punkcie dostępu, aby zezwolić na połączenie z aparatem.

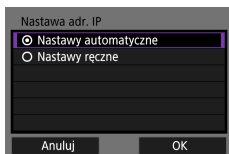

- 9** [Nastawy automatyczne] → [OK]



10 Wybierz komputer.

- Wybierz komputer do automatycznego transferu obrazów i naciśnij przycisk .



11 Na komputerze wybierz aparat do sparowania.

- Nicki aparatów są wyświetlane na ekranie parowania w programie Image Transfer Utility 2.
- Wybierz aparat do połączenia i kliknij przycisk [Pairing/Parowanie], aby połączyć komputer z aparatem.

Konfigurowanie automatycznego przesyłania obrazów

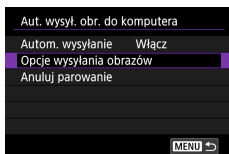

12 Określ opcje wysyłania.

- W opcji [Aut. wysył. obr. do komputera] w punkcie 5 wybierz pozycję [Opcje wysyłania obrazów] i określ warunki przesyłania.

13 Wyłącz aparat.

Automatyczne wysyłanie obrazów

- Po ustawieniu opcji wysyłania w punkcie 12 obrazy z aparatu są automatycznie wysyłane do komputera, w którym nastąpiło logowanie, kiedy tylko włączony aparat znajdzie się w zasięgu punktu dostępu.



- Podczas korzystania z automatycznego przesyłania obrazów należy się upewnić, że akumulator jest wystarczająco naładowany. Podczas transferu obrazów oszczędzanie energii w aparacie jest wyłączone.
- Obrazy zarejestrowane po automatycznym przesyłaniu nie są wówczas wysyłane do komputera. Są one wysyłane automatycznie po ponownym uruchomieniu aparatu.
- Jeśli automatyczne przesyłanie obrazów do komputera nie rozpoczyna się samoczynnie, należy ponownie uruchomić aparat.
- Aby zatrzymać automatyczne przesyłanie obrazów, wybierz kolejno opcje [Aut. wysył. obr. do komputera] → [Autom. wysyłanie] → [Wyłącz].
- Obrazy nie będą przesyłane do komputera automatycznie w przypadku połączenia przez złącze USB (dotyczy to również połączenia z zasilaczem PD-E1).

Przesyłanie obrazów do usług sieci Web

Rejestrowanie usług sieci Web

Za pomocą smartfona lub komputera dodaj do aparatu swoje usługi sieci Web.

- Dokończenie wprowadzania ustawień aparatu pod kątem serwisu CANON iMAGE GATEWAY lub innych usług sieci Web wymaga użycia smartfona lub komputera z przeglądarką i połączeniem z Internetem.
- Odwiedź witrynę CANON iMAGE GATEWAY, aby uzyskać szczegółowe informacje na temat wersji przeglądarek (na przykład Internet Explorer) i ustawień wymaganych do uzyskiwania dostępu do witryny CANON iMAGE GATEWAY.
- Informacje o tym, w których krajach i regionach jest dostępny serwis CANON iMAGE GATEWAY, można znaleźć w witrynie firmy Canon w sieci Web (<http://www.canon.com/cig/>).
- Instrukcje do programu CANON iMAGE GATEWAY i wskazówki dotyczące konfigurowania znajdują się w informacjach dotyczących programu CANON iMAGE GATEWAY.
- Aby korzystać z innych usług sieci Web niż serwis CANON iMAGE GATEWAY, musisz mieć powiązane z nimi konto. Aby uzyskać więcej informacji, zapoznaj się z zawartością witryn sieci Web dla poszczególnych usług, w których chcesz się zarejestrować.
- Mogą być pobierane oddzielne opłaty za połączenie od dostawcy usług internetowych i za punkt dostępu.



- Jakiegokolwiek zmiany w usługach serwisów internetowych, w których użytkownik jest zarejestrowany, mogą uniemożliwić wykonanie procedur podanych w tej instrukcji lub wymagać wykonania innych procedur.
- Aby uzyskać szczegóły dotyczące serwisów internetowych, których można użyć z poziomu kamery za pośrednictwem połączenia Wi-Fi, należy przejść na witrynę internetową CANON iMAGE GATEWAY.

■ Rejestrowanie w serwisie CANON iIMAGE GATEWAY

Połącz aparat z serwisem CANON iIMAGE GATEWAY, dodając serwis CANON iIMAGE GATEWAY jako docelową usługę sieci Web dla aparatu. Podłącz urządzenia w pobliżu punktu dostępu, ponieważ konieczne jest naciśnięcie przycisku WPS.

Pamiętaj, że aby dokończyć wprowadzanie ustawień połączenia, musisz wpisać adres e-mail służący na komputerze lub smartfonie do otrzymywania powiadomień.

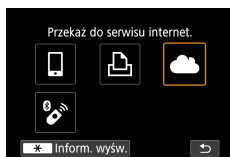

1 Naciśnij przycisk ((?)).

2 [☁]

3 Zaakceptuj warunki umowy, aby wprowadzić adres e-mail.

- Zapoznaj się z wyświetloną treścią umowy i wybierz opcję [Zgoda].

4 Nawiąż połączenie z punktem dostępu.

- [Podłącz przez WPS] → [WPS (tryb PBC)] → [OK]
- Naciśnij przycisk WPS w punkcie dostępu.
- Wybierz opcję [Nast. automatyczna] na ekranie [Nastawa adr. IP] aparatu.

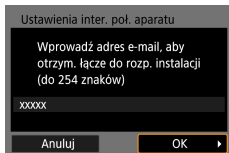

5 Wprowadź adres e-mail.

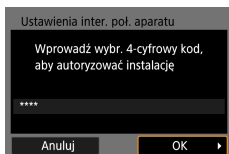

6 Wprowadź dowolnie wybrany czterocyfrowy numer.

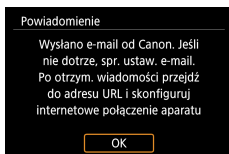

7 Sprawdź otrzymane powiadomienie.

- [OK]

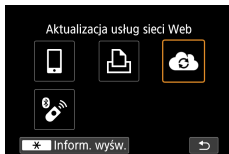

- Ikona [📄] zostanie zastąpiona ikoną [☁️].



8 Wyświetl stronę wskazaną w powiadomieniu i dokończ wprowadzanie ustawień połączenia z aparatem.

- Postępuj zgodnie z wyświetlanymi instrukcjami, aby dokończyć konfigurację na stronie ustawień połączenia z aparatem.

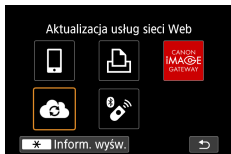

9 Wybierz ikonę [☁️].

- Pozycja CANON iMAGE GATEWAY została dodana jako miejsce docelowe usługi sieci Web.



- Upewnij się wcześniej, że w aplikacji pocztowej na komputerze lub smartfonie nie jest skonfigurowane blokowanie wiadomości e-mail z pokrewnych domen, ponieważ mogłyby to przeszkodzić Ci w otrzymaniu powiadomień.

■ Rejestrowanie innych usług sieci Web

Możesz również dodać do aparatu usługi sieci internetowej inne niż CANON iMAGE GATEWAY.



- 1** Zaloguj się w serwisie CANON iMAGE GATEWAY i przejdź do strony ustawień połączenia z aparatem.
 - <http://www.canon.com/cig/>
- 2** Postępuj zgodnie z instrukcjami wyświetlanymi na ekranie, aby dokończyć wprowadzanie ustawień usług sieci Web, z których chcesz korzystać.
- 3** Naciśnij przycisk ((☁️)), aby wybrać [☁️].

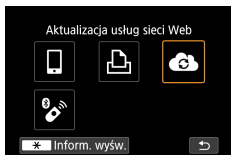



- Jeśli skonfigurowane ustawienia zostaną zmienione, zarejestruj odpowiednie usługi sieci Web w aparacie, aby zaktualizować jego ustawienia.

Przesyłanie obrazów do usług sieci Web

1 Naciśnij przycisk

2 Wybierz miejsce docelowe.

- Wybierz ikonę usługi sieci Web.
- Jeśli usługa sieci Web zawiera wielu odbiorców lub wiele opcji udostępniania, wybierz element na wyświetlonym ekranie, aby wybrać odbiorców.

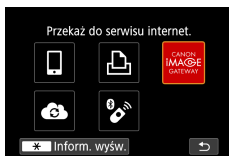

3 Wyślij zdjęcie.

- Wybierz opcje wysyłania i prześlij obraz.
- W przypadku przesyłania materiałów do serwisu YouTube zapoznaj się z warunkami świadczenia usługi i wybierz opcję [Zgoda].
- Po wysłaniu obrazu zostanie wyświetlony komunikat [OK]. Aby powrócić do ekranu odtwarzania, naciśnij przycisk



- Aby wyświetlać na smartfonie zdjęcia przesłane do serwisu CANON iMAGE GATEWAY, spróbuj użyć przeznaczonej do tego celu aplikacji Canon Online Photo Album. Pobierz aplikację Canon Online Photo Album i zainstaluj ją w wersji do urządzeń iPhone lub iPad ze sklepu App Store, a w wersji do urządzeń z systemem Android — z serwisu Google Play.

Strumieniowe przesyłanie obrazów

Obrazy mogą być przesyłane na żywo z aparatu.

Sprawdź wymagania dotyczące transmisji w serwisie YouTube z wyprzedzeniem na stronie YouTube.

Bezprzewodowy pilot zdalnego sterowania BR-E1 (sprzedawany oddzielnie) może być używany wyłącznie w przypadku transmisji strumieniowej.

Przed rozpoczęciem transmisji należy sparować aparat z bezprzewodowym pilotem zdalnego sterowania BR-E1 (301).



1 Włącz streaming YouTube na swoim koncie.

- Wybierz wymagane ustawienia przesyłania strumieniowego w witrynie YouTube.
- Aby uzyskać instrukcje, odwiedź witrynę YouTube.

2 Wybierz ustawienia rejestracji i łącza kamery w serwisie CANON iIMAGE GATEWAY.

- Zarejestruj aparat w CANON iIMAGE GATEWAY i ustaw połączenie z kamerą zgodnie z opisem w „Rejestrowanie w serwisie CANON iIMAGE GATEWAY” (241).



3 Zaloguj się w serwisie CANON iIMAGE GATEWAY i przejdź do strony ustawień połączenia z aparatem.

- <http://www.canon.com/cig/>



4 Włącz streaming w serwisie YouTube na ekranie ustawień usługi internetowej CANON iIMAGE GATEWAY.

- Wybierz element [LIVE Streaming] i postępuj zgodnie z wyświetlanymi instrukcjami, aby zakończyć ustawienia.
- Ustaw opcję [LIVE Streaming] na [Włącz].



5 Włącz tryb .

- Możesz ustawić aparat na tryb nagrywania filmów i wybrać automatyczną ekspozycję lub nagrywanie filmu z ręczną ekspozycją. (Aby ustawić:  przycisk → [Tryb fotografowania])

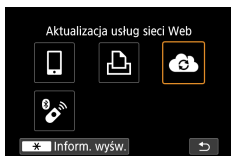

6 Naciśnij przycisk , aby wybrać .

- Zostanie wyświetlona ikona [LIVE Streaming].
- Dostęp można uzyskać również z ekranu  [Połączenie Wi-Fi/Bluetooth].



Transmisja strumieniowa

- YouTube to jedyna usługa strumieniowa obsługiwana przez ten aparat.
- Rejestracja w serwisie CANON iIMAGE GATEWAY musi zostać zakończona, aby można było korzystać z usług transmisji strumieniowej.
- Usługa transmisji w serwisie YouTube może ulec zmianie, zawieszeniu lub rozwiązaniu bez uprzedniego powiadomienia.
- Canon nie jest w żaden sposób odpowiedzialny za usługi innych firm, takie jak transmisja w serwisie YouTube.



- Podczas przesyłania strumieniowego na karcie nie zapisano obrazu (karta musi znajdować się w aparacie).
- Obrazy są przesyłane strumieniowo w około 6 Mb / s dla [FHD 29.97P] (NTSC) lub [FHD 25.00P] (PAL).
- Obrazy są przesyłane strumieniowo w poziomie, niezależnie od ustawienia [Dodaj inf. o obr.].
- Akumulator nie jest ładowany w przypadku przesyłania strumieniowego przy użyciu zasilacz sieciowy USB PD-E1 (sprzedawanego oddzielnie), a zasilanie jest dostarczane tylko do aparatu.
- Dźwięk może być głośnie podczas przesyłania strumieniowego. Sprawdź wcześniej głośność, używając na przykład [PRVW] (251). Jeśli szum z mikrofonu zewnętrznego rozprasza, spróbuj umieścić mikrofon zewnętrzny po lewej stronie kamery (złącze wejściowe mikrofonu zewnętrznego) jak najdalej od aparatu.
- Sparowanie aparatu z bezprzewodowym pilotem zdalnego sterowania BR-E1 (sprzedawanym oddzielnie) jest niemożliwe po skonfigurowaniu transmisji strumieniowej.
- Nie można korzystać z bezprzewodowego pilota zdalnego sterowania BR-E1 podłączonego do aparatu przez sieć Wi-Fi, chyba że prowadzona jest transmisja strumieniowa.
- Używanie smartfona jako pilota nie jest możliwe podczas przesyłania strumieniowego.

Rozpocznij transmisję



1 [Transmisja na żywo]



2 Sprawdź warunki korzystania z usługi.

- Zapoznaj się z wyświetloną treścią umowy i wybierz opcję [Zgoda].

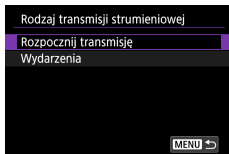

3 [Rozpocznij transmisję]

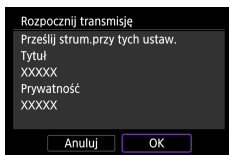

4 Sprawdź szczegóły transmisji → [OK]

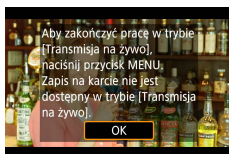

5 [OK]

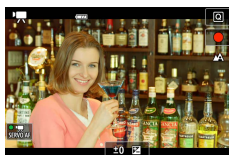

6 Rozpocznij transmisję.

- Skonfiguruj funkcje nagrywania, tak jak w normalnym nagrywaniu filmów.
- W przypadku gotowości do rozpoczęcia transmisji, naciśnij przycisk nagrywania filmu.
- Transmisja rozpoczyna się automatycznie po wyświetleniu komunikatu [Przygot. do trans.strum.].
- Element [● LIVE] jest wyświetlany w prawym górnym rogu podczas transmisji.
- Czas, który upłynął od naciśnięcia przycisku nagrywania filmu, jest wyświetlany w lewym górnym rogu, a liczba widzów w lewym dolnym rogu.

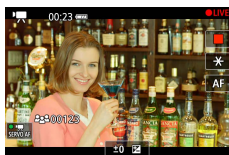

- Sprawdź witrynę YouTube na żywo, aby zobaczyć, jak wygląda obraz strumieniowy.

7 Zatrzymaj transmisję strumieniową.

- Aby przerwać transmisję, naciśnij ponownie przycisk nagrywania filmu.

8 Wyjdź z trybu transmisji na żywo.

- Naciśnij przycisk **MENU**, aby wybrać [OK].

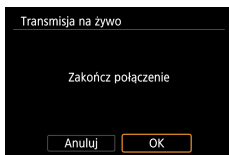

- Zanim rozpocznie się transmisja w kroku 6, potrwa chwilę. Nie używaj aparatu, gdy wyświetlany jest komunikat.
- W przypadku problemów (uszkodzone czcionki) z wyświetlaniem w aparacie tekstu wprowadzonego na stronie YouTube wpisz tekst ponownie na stronie YouTube, używając formatu ASCII (litery lub cyfry jednobajtowe).

Wydarzenia (Transmisja strumieniowa)

Możesz także transmitować strumieniowo, wybierając wydarzenie, które wcześniej skonfigurowano na stronie YouTube na żywo (wprowadzając czas transmisji i tytuł).



1 Uzupełnij ustawienia wydarzeń na stronie YouTube na żywo.

- Aby uzyskać instrukcje, odwiedź witrynę YouTube.

2 [Transmisja na żywo]





3 Sprawdź warunki korzystania z usługi.

- Zapoznaj się z wyświetloną treścią umowy i wybierz opcję [Zgoda].

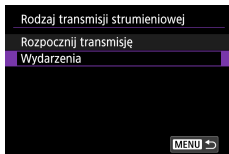

4 [Wydarzenia]

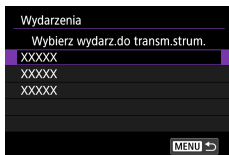

5 Wybierz wydarzenie.

- Wybierz wydarzenie, które wcześniej wprowadzono na YouTube.

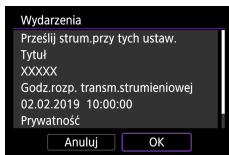

6 Sprawdź szczegóły transmisji → [OK]

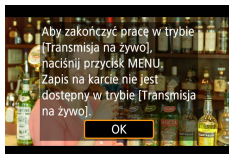

7 [OK]

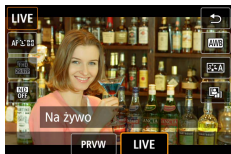

8 Naciśnij przycisk

- Wybierz ikonę [PRVW] lub [LIVE].
- [PRVW] (podgląd): Umożliwia testowanie transmisji strumieniowej bez publicznego udostępniania obrazów. Przydatne do sprawdzania obrazów przed transmisją strumieniową.

[LIVE]: Umożliwia natychmiastowe rozpoczęcie przesyłania strumieniowego przez naciśnięcie przycisku nagrywania filmu.

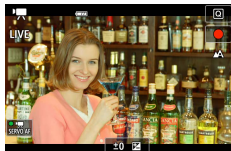

9 Rozpocznij transmisję.

- Skonfiguruj funkcje nagrywania, tak jak w normalnym nagrywaniu filmów.
- W przypadku gotowości do rozpoczęcia transmisji, naciśnij przycisk filmowania.
- Strumieniowanie rozpoczyna się po wyświetleniu komunikatu [Przygotowanie podglądu] lub [Przygot. do trans.strum.].
- Element [PRVW] lub [LIVE] jest wyświetlany w prawym górnym rogu podczas transmisji.
- Czas, który upłynął od naciśnięcia przycisku nagrywania filmu, jest wyświetlany w lewym górnym rogu, a liczba widzów w lewym dolnym rogu.
- Sprawdź witrynę YouTube na żywo, aby zobaczyć, jak wygląda obraz strumieniowy.

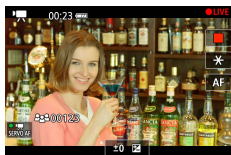

10 Zatrzymaj transmisję strumieniową.

- Aby przerwać transmisję, naciśnij ponownie przycisk nagrywania filmu.
- Po sprawdzeniu obrazu za pomocą [PRVW], powróć do kroku 8 i wybierz [LIVE], aby rozpocząć transmisję.

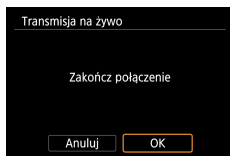

11 Wyjdź z trybu transmisji na żywo.

- Naciśnij przycisk **MENU**, aby wybrać [OK].



- Zanim rozpocznie się transmisja w kroku 9, potrwa chwilę. Nie używaj aparatu, gdy wyświetlany jest komunikat.
- Wyświetlanych jest maksymalnie 20 wydarzeń.
- Liczba widzów nie jest wyświetlana podczas podglądu.
- W przypadku problemów (uszkodzone czcionki) z wyświetlaniem w aparacie tekstu wprowadzonego na stronie YouTube wpisz tekst ponownie na stronie YouTube, używając formatu ASCII (litery lub cyfry jednobajtowe).

Ponowne łączenie przez Wi-Fi

Ponowne łączenie z urządzeniami lub usługami sieci Web przez Wi-Fi jest możliwe po zarejestrowaniu ustawień połączenia.

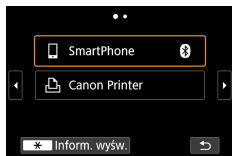

1 Naciśnij przycisk ((?)).

2 Wybierz miejsce docelowe z ostatnich połączeń.

- Jeśli miejsce docelowe jest niewidoczne, naciskaj przyciski ◀▶, aby przełączyć się na inne ekrany.
- Nawiązywanie połączenia z usługami sieci Web zostało zakończone.

3 Przygotuj drugie urządzenie.

- Przygotuj drugie urządzenie zgodnie z wyświetlanymi instrukcjami.

Kończenie połączeń Wi-Fi

1 Naciśnij przycisk .

2 [Roźl., zak.] → [OK]

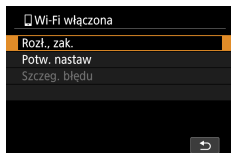

Usuwanie informacji o urządzeniach sparowanych poprzez Bluetooth

Anuluj parowanie ze smartfonem w następujący sposób.



- 1** [Połączenie Wi-Fi/Bluetooth] → [📱 Podłącz do smartfona]
- 2** [Edytuj / usuń urządzenie]
- 3** Wybierz smartfon z zarejestrowanymi informacjami, aby je wykasować.
- 4** [Usuń informacje o połączeniu] → [OK]



- 5** Przygotuj smartfon.
 - W ustawieniach Bluetooth w systemie usuń zarejestrowane informacje o aparacie.

Zmiana lub usuwanie ustawień połączenia

Ustawienia połączeń zapisane w aparacie można zmienić lub usunąć. Przed zmianą lub usunięciem ustawień połączenia zakończ połączenie Wi-Fi.

1 Naciśnij przycisk

2 Wybierz jedną z pozycji.

- Na ekranie po lewej stronie można przełączać się na inne ekrany, naciskając przyciski .
- Na ekranie po lewej stronie wybierz element z ustawieniami połączenia, które należy usunąć lub zmienić.

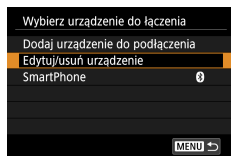
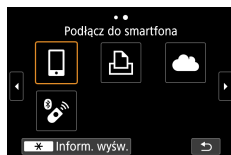
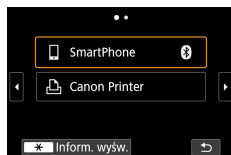



3 Wybierz opcję [Edytuj/usuń urządzenie].

- Na wyświetlonym ekranie wybierz urządzenie z ustawieniami połączenia, które należy zmienić, a następnie zmień nick lub inne ustawienia.
- Możesz zmienić połączenie Bluetooth, wybierając smartfon oznaczony szarym symbolem []. Po wyświetleniu ekranu [Podłącz do smartfona] wybierz [Paruj przez Bluetooth], a następnie naciśnij przycisk na następnym ekranie.

Ustawienia funkcji

Dostosuj podstawowe funkcje aparatu pod kątem łatwiejszej obsługi.

- Te ustawienia konfiguruje się na kartach  i  menu. Można dostosowywać najczęściej używane funkcje, aby zwiększyć wygodę obsługi.
- Te instrukcje dotyczą aparatu działającego w trybie **P**.



Wybieranie i tworzenie folderów

Możesz wybrać lub utworzyć foldery, w których będą zapisywane zdjęcia. Nowe foldery można tworzyć, wybierając opcję [Utwórz folder] na ekranie wyboru folderów.

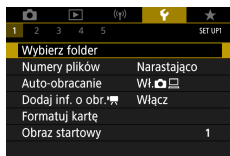

1 [Wybierz folder]

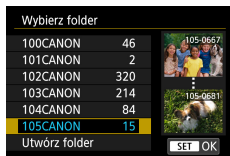

2 Wprowadź ustawienia.

- Wybierz foldery: wybierz folder
- Tworzenie folderów: [Utwórz folder] → [OK]



- Nadawane folderom nazwy składają się z pięciu liter lub liczb poprzedzonych trzycyfrowym numerem folderu, np. 100CANON.
- Można tworzyć foldery z numerami z zakresu 100–999.

Zmianie numeracji plików

Wykonywane zdjęcia są automatycznie numerowane kolejno (0001–9999) i zapisywane w folderach, które mieszczą po 9999 zdjęć. Można zmieniać sposób przypisywania przez aparat numerów plików.

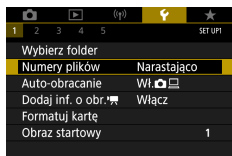

1 [Numeracja] → [Numeracja] lub [Ręczny reset]

Narastająco	Obrazy otrzymują kolejne numery (aż do 9999 wykonanego/zapisanego zdjęcia). Numeracja jest kontynuowana nawet po zmianie karty pamięci lub folderu.
Auto reset.	Numerowanie zdjęć resetowane do 0001 po wymianie karty pamięci lub po utworzeniu nowego folderu.
Ręczny reset	Tworzy nowy folder i rozpoczyna numerowanie zdjęć, zaczynając od 0001.



- Niezależnie od wybranego ustawienia zdjęcia mogą być numerowane kolejno od ostatniego numeru zdjęcia znajdującego się na włożonej karcie pamięci. Aby rozpocząć numerowanie zdjęć od 0001, należy użyć pustej lub sformatowanej karty pamięci.

Konfigurowanie automatycznego obracania obrazów pionowych

Można zmienić ustawienie automatycznego obracania obrazów, które powoduje ustawianie w pionie obrazów wykonanych w orientacji pionowej podczas ich wyświetlania.

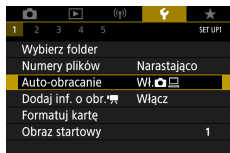

1 [Auto-obracanie]

Wł.	Automatyczne obracanie zdjęć podczas odtwarzania na ekranie aparatu lub komputerze.
Wł.	Automatyczne obracanie zdjęć podczas odtwarzania na komputerze.
Wył.	Wyłącz automatyczne obracanie zdjęć.

Dodawanie informacji o orientacji do filmów

W przypadku filmów nagranych aparatem trzymanym pionowo informacje o orientacji wskazujące, która strona to góra, można dodać automatycznie, aby umożliwić odtwarzanie w tej samej orientacji na smartfonach lub innych urządzeniach.

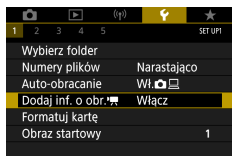

1 [Dodaj inf. o obr.]

Włącz	Odtwarzaj filmy na smartfonach lub innych urządzeniach w orientacji, w jakiej zostały nagrane.
Wyłącz	Odtwarzaj filmy w poziomie na smartfonach lub innych urządzeniach, niezależnie od orientacji nagrywania.

* Te filmy są odtwarzane w aparacie poziomo, niezależnie od ustawienia [Dodaj inf. o obr.].

Formatowanie kart pamięci

Przed użyciem nowej karty pamięci lub karty sformatowanej w innym urządzeniu trzeba ją sformatować za pomocą tego aparatu.

Formatowanie pełne karty pamięci może być pomocne, jeśli aparat działa nieprawidłowo, odczytywanie/zapisywanie obrazów na karcie pamięci stało się wolniejsze, rejestrowanie serii zdjęć stało się wolniejsze lub nagrywanie filmu zostało nagle przerwane.

Zarówno formatowanie zwykłe, jak i pełne powoduje usunięcie wszystkich danych z karty pamięci bez możliwości ich odzyskania.

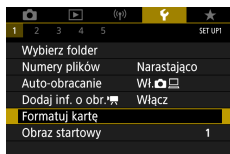

1 [Formatuj kartę]

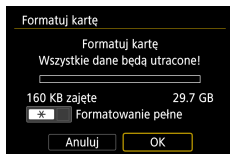

- Formatowanie: [OK]

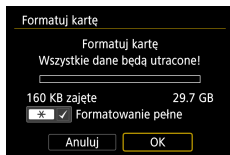

- Formatowanie pełne: Naciśnij przycisk , aby wybrać opcję → [OK]



- Operacje formatowania i usuwania danych z karty pamięci powodują jedynie zmianę zapisanych na karcie informacji o strukturze plików i nie zapewniają całkowitego usunięcia danych. Wyrzucając lub oddając karty pamięci, należy w razie potrzeby podjąć odpowiednie czynności w celu ochrony informacji osobistych, np. mechanicznie uszkodzić kartę.
- Całkowita pojemność karty pamięci wyświetlana na ekranie formatowania może być mniejsza niż pojemność podawana na karcie.
- Formatowanie pełne może potrwać dłużej niż pierwsze formatowanie, ponieważ dane są usuwane ze wszystkich komórek karty pamięci.
- Trwającą operację formatowania pełnego można anulować, wybierając opcję [Anuluj]. W takim przypadku wszystkie dane zostaną usunięte, jednak nadal będzie można korzystać z karty pamięci w zwykły sposób.

Ustawianie wyświetlania ekranu startowego

Określ, czy po włączeniu aparatu ma być wyświetlany ekran startowy.

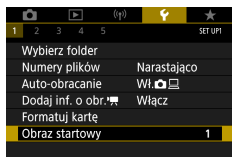

1 [Obraz startowy]

Korzystanie z trybu Eco

Ta funkcja umożliwia oszczędzanie baterii w trybach fotografowania. Kiedy aparat nie jest używany, ekran gaśnie, ograniczając zużycie baterii.

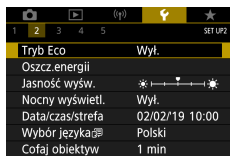

1 [Tryb Eco]

Wł.	Ekran gaśnie, kiedy aparat nie jest używany przez około dwie sekundy. Około dziesięć sekund po wygaśnięciu ekran wyłącza się. Aparat wyłącza się automatycznie po około trzech minutach bezczynności. Aby uaktywnić ekran i przygotować aparat do fotografowania, gdy obiektyw jeszcze się nie cofnął, naciśnij spust migawki do połowy.
Wył.	Nie należy używać trybu Eco.

Dostosowywanie funkcji oszczędzania energii

Można dostosować czas automatycznego wyłączenia aparatu i jego ekranu (odpowiednio opcje Autom. wyłącz. i Wyśw. wył.).

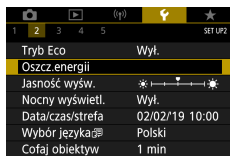

1 [Oszcz. energii]

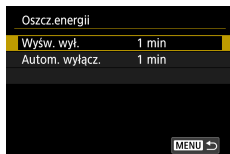

2 Wprowadź ustawienia.



- W celu oszczędzania energii należy zwykle wybierać ustawienie [Oszcz. energii] → [Wyśw. wył.] i [Autom. wyłącz.] → [1 min] lub jeszcze krótszy czas.
- Ustawienie opcji [Wyśw. wył.] jest stosowane nawet po wybraniu dla opcji [Autom. wyłącz.] ustawienia [Wył.].

Dostosowywanie jasności ekranu

Jasność ekranu można wyregulować w sposób przedstawiony poniżej.

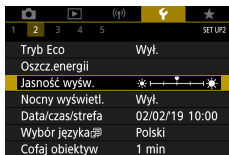

1 [Jasność wysw.]



2 Wprowadź ustawienia.

- Przyciski → przycisk



- W celu ustawienia maksymalnej jasności (bez względu na ustawienie opcji [Jasność wysw.]) naciśnij i przytrzymaj przycisk przez co najmniej sekundę od wyświetlenia ekranu fotografowania lub podczas wyświetlania pojedynczych obrazów. Aby przywrócić pierwotną jasność, ponownie naciśnij przycisk i przytrzymaj go przez co najmniej sekundę lub wyłącz i włącz aparat.

Przełączanie koloru informacji na ekranie

Kolor informacji wyświetlanych na ekranie i w menu można zmieniać, aby dostosować je do słabych warunków oświetleniowych. Włączenie tego ustawienia jest odpowiednim rozwiązaniem w takich trybach, jak [📷], [🖼️], [📷] czy [📷].

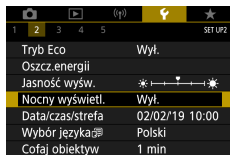

1 [Nocny wyświetl. 📷]



- Aby przywrócić opcji 📷 [Nocny wyświetl.] ustawienie [Wyłącz], naciśnij i przytrzymaj przycisk ▼ przez co najmniej sekundę podczas wyświetlania ekranu fotografowania lub w trybie odtwarzania pojedynczych obrazów.

Ustawianie daty, godziny i strefy czasowej

Ustawianie daty, godziny i strefy czasowej.

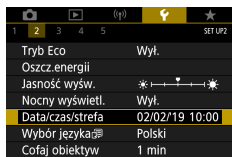

1 [Data/czas/strefa]

2 Wprowadź ustawienia.

- Dostosuj ustawienia, wykonując czynności opisane w punkcie 2–3 w części „Ustawianie daty, godziny, strefy czasowej i języka” (📖25).

Zmiana języka

Bieżący język wyświetlacza można zmieniać.

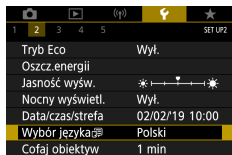

1 [Wybór języka]

2 Wprowadź ustawienia.

- Przyciski ▲/▼/◀▶, aby wybrać język → przycisk

Czas cofania obiektywu

Ze względów bezpieczeństwa obiektyw chowa się po około 1 minucie od naciśnięcia przycisku w trybach fotografowania. Aby obiektyw chował się natychmiast po naciśnięciu przycisku , wybierz dla czasu cofania ustawienie [0 sek.].

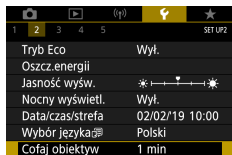

1	2	3	4	5	SETUP2
Tryb Eco Wyl.					
Oszcz. energii					
Jasność wysw.					
Nocny wyświetl. Wyl.					
Data/czas/strefa 02/02/19 10:00					
Wybór języka Polski					
Cofaj obiektyw 1 min					

1 [Cofaj obiektyw]

Ustawianie standardu TV

Wybierz odpowiedni standard sygnału wizji w przypadku telewizora używanego do wyświetlania obrazu z aparatu. To ustawienie decyduje o jakości obrazu (prędkości nagrywania) dostępnej w przypadku filmów.

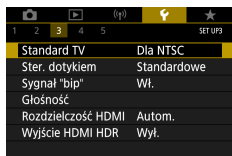

1 [Standard TV]

Dla NTSC	Dla obszarów, gdzie stosowany jest standard TV NTSC, takich jak Ameryka Północna, Japonia, Korea Południowa i Meksyk.
Dla PAL	Dla obszarów, gdzie stosowany jest standard TV PAL, takich jak Europa, Rosja, Chiny i Australia.

Dostosowywanie ekranu dotykowego

Czułość ekranu dotykowego można zwiększyć, aby reagował na delikatniejszy dotyk. Istnieje też możliwość wyłączenia sterowania dotykiem.

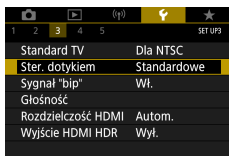

1 [Ster. dotykiem]

- Aby zwiększyć czułość ekranu dotykowego: [Duża czułość]
- Aby wyłączyć panel: [Wyłącz]



- Jeśli gesty nie są łatwo wykrywane, należy zwiększyć czułość ekranu dotykowego.
- Podczas używania ekranu dotykowego należy stosować się do następujących zaleceń.
 - Funkcja dotykowa ekranu nie działa na zasadzie wykrywania nacisku. Nie należy używać ostrych obiektów, takich jak paznokci czy długopisów, do wykonywania operacji dotykowych.
 - Nie należy wykonywać operacji dotykowych na ekranie wilgotnymi palcami.
 - W przypadku wykonania operacji dotykowej na mokrym ekranie lub mokrymi palcami aparat może nie odpowiedzieć lub może wystąpić awaria. Należy wówczas wyłączyć aparat i osuszyć ekran ściereczką.
 - Nie należy stosować folii ochronnych na ekran ani przyklepanych błon kupowanych osobno. Może to osłabiać reakcje ekranu dotykowego.
- Funkcja ekranu dotykowego aparatu może być ograniczona w przypadku szybkiego wykonywania operacji dotykowych, gdy dla ustawienia wybrano opcję [Duża czułość].

Dostosowywanie dźwięków

Określ, czy aparat ma odtwarzać dźwięki po naciśnięciu spustu migawki do połowy lub włączeniu samowyzwalacza.

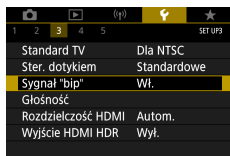

1 [Sygnal "bip"]

Regulacja głośności

Dostosuj głośność poszczególnych dźwięków aparatu.

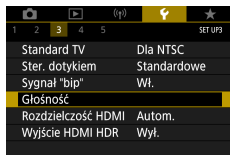

1 [Głośność]



2 Wprowadź ustawienia.

- Przycisk → przyciski

Ustawianie rozdzielczości wyjściowej HDMI

Ustaw rozdzielczość wyjściową używaną do wyświetlania obrazów z aparatu po podłączeniu do telewizora lub zewnętrznego urządzenia nagrywającego przy użyciu przewodu HDMI.

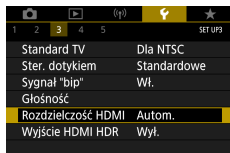

1 [Rozdzielczość HDMI]

Autom.	Obrazy są automatycznie wyświetlane w optymalnej rozdzielczości w przypadku podłączenia aparatu do telewizora.
1080p	Sygnal wyjściowy w rozdzielczości 1080p. Wybierz tę opcję, aby uniknąć problemów z wyświetlaniem lub opóźnieniem w przypadku zmiany rozdzielczości.

Odtwarzanie obrazów RAW na ekranie telewizora HDR

Obrazy RAW można wyświetlić w jakości HDR, podłączając aparat do telewizora HDR.

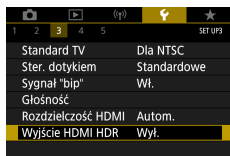

1 [Wyjście HDMI HDR]



- Aby wyświetlić obrazy z kolorami odpowiadającymi standardowi HDR TV, wybierz opcję [Wyjście HDMI HDR] → [Włącz].
- Upewnij się, że telewizor HDR został ustawiony na odbieranie sygnału wejściowego w trybie HDR. Informacje dotyczące przełączania wejść telewizora znajdują się w jego instrukcji obsługi.
- Wyjście HDR nie jest dostępne w przypadku obrazów w zestawach (rolek) zarejestrowanych w trybie serii RAW.
- W zależności od telewizora obrazy mogą wyglądać niezgodnie z oczekiwaniami.
- Niektóre efekty obrazów i informacje mogą nie być wyświetlane na ekranie telewizora HDR.

Konfigurowanie wyświetlanych informacji o fotografowaniu

Można dostosować szczegóły i ekrany informacji wyświetlane w aparacie podczas fotografowania. Można również skonfigurować wyświetlanie siatki i histogramu.

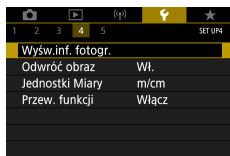

1 [Wyśw.inf. fotogr.] → [Ust.inf.na ekranie]



2 Wybierz ekrany, naciskając przyciski ▲/▼.

- W przypadku ekranu, którego nie chcesz wyświetlać, naciśnij przycisk , aby usunąć z niego symbol [✓].
- Aby edytować ekran, naciśnij przycisk .



3 Edytuj ekran.

- Użyj przycisków ▲/▼, aby przechodzić między elementami.
- Użyj przycisku , aby dodać symbol [✓] obok elementów, które mają być wyświetlane.
- Wybierz przycisk [OK], aby zastosować ustawienia.



- Wyświetlanie siatki można skonfigurować w ustawieniu [Wyśw.inf. fotogr.] → [Wyświetl. siatki].
- Aby przełączać między wyświetlaniem histogramu jasności oraz histogramu RGB lub dostosować wyświetlany rozmiar, wybierz opcję [Wyśw.inf. fotogr.] → [Histogram].
- Poziomica elektroniczna nie jest wyświetlana, jeśli dla opcji [Metoda AF] wybrano ustawienie .

Ustawianie odwróconego obrazu

Określ, czy ma być wyświetlany obraz lustrzany podczas fotografowania z ekranem odwróconym w stronę przedniej ścianki aparatu.

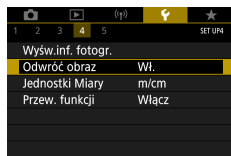

1 [Odwróć obraz]

Wyświetlanie jednostek metrycznych/ niemetrycznych

W razie konieczności jednostki miary wyświetlane na pasku powiększania (📖97), wskaźniku ręcznego ustawiania ostrości (📖100) i we wszystkich innych miejscach można zmienić z m/cm na stopy/cale.

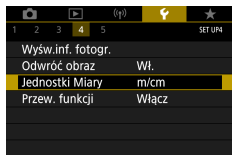

1 📏 [Jednostki Miary]



Konfigurowanie przewodnika funkcji

Określ, czy po wybraniu elementów na ekranie szybkich nastaw mają być wyświetlane wskazówki dotyczące funkcji.

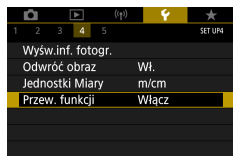

1  [Przew. funkcji]



Konfigurowanie funkcji indywidualnych

Skonfiguruj funkcje indywidualne w celu zaawansowanego dostosowania działania aparatu.

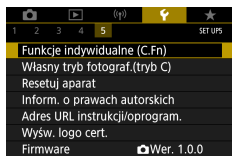

1 [Funkcje indywidualne (C.Fn)]

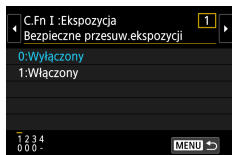

2 Wybierz jedną z pozycji.

- Przyciski → przycisk

3 Wprowadź ustawienia.

C.Fn I:Ekspozycja Bezpieczne przesuw. ekspozycji	Ustaw opcję [1:Włączony], aby wartości czasu naświetlania i przysłony były dostosowywane automatycznie w celu zbliżenia poziomu ekspozycji do ekspozycji standardowej, jeśli standardowa ekspozycja nie jest dostępna ze względu na wybrane wartości czasu naświetlania i przysłony w trybie Tv lub Av .
C.Fn II:Inne Obrót pierścienia sterow.	Umożliwia zmianę kierunku obrotu pierścienia
C.Fn II:Inne Obrót pokrętła sterującego	Umożliwia zmianę kierunku obrotu pokrętła
C.Fn II:Inne Ustawienia własne	Dostosuj funkcje przycisków, takich jak spust migawki.



- Jeśli parametr C.Fn-2 lub C.Fn-3 zostanie określony na [1:Odwrótny], zmiana kierunku obrotu będzie dotyczyć tylko ustawiania czasu naświetlania, wartości przysłony i przełączania programu — w zależności, która opcja została przypisana do pierścienia lub pokrętki .
- Aby przywrócić domyślne ustawienia opcji [Funkcje indywidualne (C.Fn)] (oprócz pozycji [Ustawienia własne]), wybierz [Resetuj aparat] → [Inne nastawy] → [Funkcje indywidualne (C.Fn)] → [OK].

Dostosowywanie przycisków

Dostosuj funkcje przycisków, takich jak spust migawki.

Ustawienia przycisku (Blokada AE), pierścienia i pokrętki mają zastosowanie do trybów .

Ustawienia [Naciśn. migawki do połowy] i [Przycisk filmowania] mają zastosowanie do trybów **P/Tv/Av/MC**.



1 [C.Fn II:Inne ustawienia własne]



2 Wybierz przycisk.

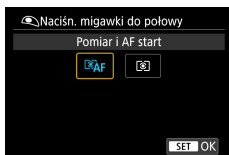

3 Wybierz funkcję.



- Funkcjonalność [Korygowanie ekspozycji] można przypisać do pierścienia . Aby ustawić kompensację ekspozycji za pomocą pierścienia , na ekranie ustawień Ustawienia własne wybierz opcję), następnie opcję], wróć na ekran fotografowania, a następnie ustaw pokrętko kompensacji ekspozycji w położenie .
- Jeśli ustawiono tryb **P**, pokrętko kompensacji ekspozycji w położeniu , a pierścień i pokrętko w położeniu [STD], to kompensację ekspozycji można regulować pokrętłem (gdy timer pomiarowy jest uruchomiony).
- Opcje, które można ustawiać pierścieniem , zależą od trybu fotografowania (to znaczy od tego, czy aparat jest w trybie **P/Tv/Av** czy **M**).
- Aby przywrócić domyślne ustawienia opcji [Ustawienia własne], wybierz [Resetuj aparat] → [Inne nastawy] → [Ustawienia własne] → [OK].
- Niektóre konfigurowalne przez użytkownika funkcje mogą nie być dostępne (mogą być wyłączone) w trybie filmowania.

Opcje, które można ustawić po przypisaniu elementu [STD]

Elementy	Ustawienia	Tryby fotografowania		
		P	Tv	Av
Pierścień	STD	Przełączanie programu	Czas naświetlania	Wartość przysłony
Pokrętko	STD	—	—	—

- * Kiedy pierścień nie jest przypisany do elementu [STD], a jest do niego przypisane pokrętko , pokrętłem można ustawiać przełączanie programu w trybie **P**, czas naświetlania w trybie **Tv** i przysłonę w trybie **Av**.
- * Kiedy pokrętko jest przypisane do elementu [STD] w trybie **M**, można za jego pomocą ustawiać czas naświetlania (lub wartość przysłony), kiedy pierścień jest przypisany do opcji [**Av**] (lub [**Tv**]).

Własne tryby fotografowania (tryb C)

Można zapisywać najczęściej używane tryby fotografowania i wprowadzone ustawienia funkcji do późniejszego użytku. Aby uzyskać dostęp do zapisanych ustawień, ustaw pokrętko wyboru trybów w pozycji **C**. W ten sposób można przywołać nawet ustawienia, które są zwykle usuwane w wyniku przełączenia trybów fotografowania lub wyłączenia aparatu.

Ustawienia, które można zapisać

- Tryby fotografowania (**P/Tv/Av/M**)
- Funkcje ustawione w trybach **P/Tv/Av/M** (z pewnymi wyjątkami)
- Pozycje powiększenia
- Ręczne ustawienia ostrości (📖100)

1 Włącz tryb fotografowania zawierający ustawienia, które chcesz zapisać, i wprowadź odpowiednie zmiany w tych ustawieniach.

2 📷 [Własny tryb fotograf.(tryb C)]

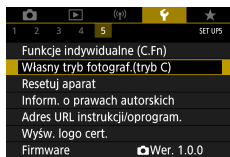

3 [Rejestrowanie]

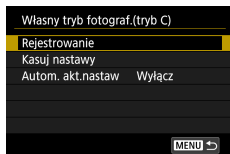



- Aby edytować zapisane ustawienia (oprócz trybu fotografowania), wybierz ikonę **C**, zmień ustawienia, a następnie ponownie wybierz opcję [Własny tryb fotograf.(tryb C)] → [Rejestrowanie]. Szczegóły tych ustawień nie zostaną zastosowane w innych trybach fotografowania.
- Aby zresetować zapisane ustawienia do wartości domyślnych, wybierz opcję [Własny tryb fotograf.(tryb C)] → [Kasuj nastawy].
- Aby w zapisanych ustawieniach zostały uwzględnione zmiany ustawień wprowadzane podczas fotografowania w trybie **C**, wybierz opcję [Własny tryb fotograf.(tryb C)] → [Autom. akt.nastaw] → [Włącz].

Przywracanie ustawień domyślnych aparatu

Przywróć ustawienia domyślne aparatu w trybach **P/Tv/Av/M**.

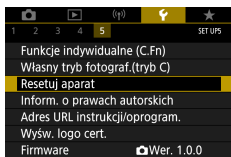

1 [Resetuj aparat]

- Kasowanie nastaw podstawowych: [Nastawy podst.] → [OK]
- Kasowanie innych nastaw: [Inne nastawy] → wybierz element → [OK]

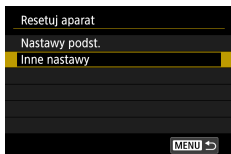
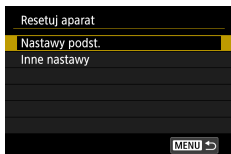

- W przypadku podstawowych ustawień, takich jak [Wybór języka] i [Data/czas/strefa], nie zostaną przywrócone wartości domyślne.

Wprowadzanie informacji o prawach autorskich w celu ich zapisywania w danych obrazów

Określone nazwisko autora i informacje o prawach autorskich mogą być zapisywane na zdjęciach.

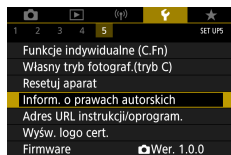

1 [Inform. o prawach autorskich] → [Nazwisko autora] lub [Szczegóły dot. praw autor.]

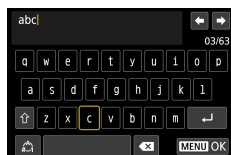

• Wprowadź nazwisko → przycisk **MENU** → [OK]



- Aby sprawdzić wprowadzone informacje, wybierz opcję [Inform. o prawach autorskich] → [Wyśw.inf.o prawach autor.]
- Nazwisko zarejestrowanego autora i szczegółowe informacje o prawach autorskich można usunąć naraz, wybierając opcję [Inform. o prawach autorskich] → [Usuń inf. o prawach autor.], ale informacje o prawach autorskich zapisane w obrazach nie zostaną usunięte.

Pobieranie instrukcji/oprogramowania przy użyciu kodu QR

Kod QR można wyświetlić na ekranie aparatu, aby uzyskać dostęp do strony internetowej, z której można pobrać instrukcje i oprogramowanie.

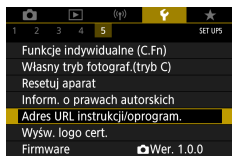

1 [Adres URL instrukcji/oprogram.]

Wyświetlanie logo certyfikatów

Na ekranie można wyświetlać niektóre logo certyfikatów poświadczających zgodność z wymaganiami aparatu.

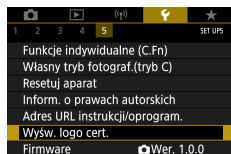

1 [Wyśw. logo cert.]

Zapisywanie najczęściej używanych elementów menu fotografowania (Moje Menu)

Na karcie ★ można zapisać maksymalnie sześć najczęściej używanych elementów menu fotografowania. Dzięki dostosowaniu karty ★ można szybko uzyskiwać dostęp do tych elementów na jednym ekranie.

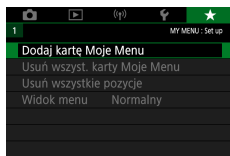

1 ★ [Dodaj kartę Moje Menu] → [OK]



2 ★ [Konfiguruj]

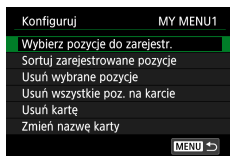

3 [Wybierz pozycje do zarejestr.]

- Wybierz jedną z pozycji → [OK]
- Wybrane pozycje zostaną dodane do karty Moje Menu.

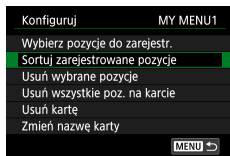

Zmiana rozmieszczenia elementów

- [Sortuj zarejestrowane pozycje] → wybierz pozycję do przeniesienia → przenieś przy użyciu przycisków ▲/▼ → przycisk (⊞/SET)



- Można dodać maksymalnie [★5] kart Moje menu.
- Wybranie opcji [Konfiguruj] → [Usuń wszystkie poz. na karcie] → [OK] na dodanej karcie Moje menu spowoduje usunięcie wszystkich pozycji dodanych do karty.

Zmiana nazw kart Mojego menu

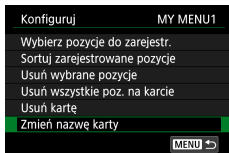

1 [Zmień nazwę karty]

2 Zmień nazwę karty.

- Wprowadź nazwę karty → przycisk **MENU** → [OK]

Usuwanie karty Mojego menu

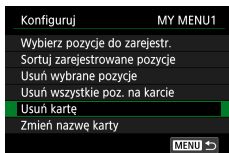

1 [Usuń kartę]

Usuwanie wszystkich kart Mojego menu

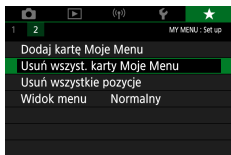

1 ★ [Usuń wszyst. karty Moje Menu]

Usuwanie wszystkich dodanych pozycji

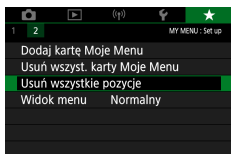

1 ★ [Usuń wszystkie pozycje]

Dostosowywanie wyglądu Mojego menu

Można wybrać, który ekran ma być wyświetlany w trybach fotografowania po naciśnięciu przycisku **MENU**.

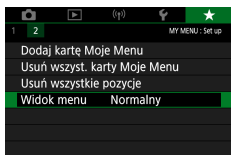

1 ★ [Widok menu]

Widok normalny	Wyświetlanie ostatniego menu widocznego podczas wykonywania poprzedniej czynności.
Wyświetl od karty Moje Menu	Rozpocznij wyświetlanie od ekranów kart ★.
Wyświetl tylko kartę Moje Menu	Ogranicz widok do ekranów kart ★.

Aksesoria

Radość odkrywania nowych zastosowań aparatu dzięki opcjonalnym akcesoriom firmy Canon i innym zgodnym akcesoriom sprzedawanym oddzielnie.

■ Zaleca się korzystanie z oryginalnych akcesoriów firmy Canon.

Aby w pełni korzystać z możliwości opisywanego produktu, należy używać go wraz z oryginalnymi akcesoriami firmy Canon.

Firma Canon nie będzie ponosić odpowiedzialności za żadne uszkodzenia produktu i (lub) wypadki, takie jak pożary, które zostaną spowodowane nieprawidłowym działaniem akcesoriów firm innych niż Canon (np. wyciekami elektrolitu lub wybuchem akumulatora). Należy pamiętać, że żadne naprawy produktu firmy Canon, które będą konieczne do przeprowadzenia w wyniku takiego nieprawidłowego działania, nie są objęte gwarancją i wymagają poniesienia kosztów przez użytkownika.



Akcesoria opcjonalne

Przedstawione poniżej akcesoria do aparatu są sprzedawane oddzielnie. Należy pamiętać, że ich dostępność zmienia się w zależności od regionu, a niektóre mogą być już całkowicie niedostępne.

Zasilanie

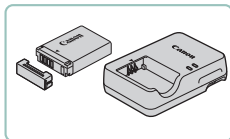

Akumulator NB-13L

- Bateria litowo-jonowa

Ładowarka z serii CB-2LH

- Ładowarka do akumulatora NB-13L

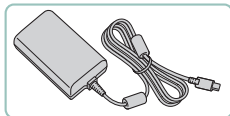

Zasilacz sieciowy USB PD-E1

- Zasilacz umożliwiający zasilanie aparatu z gniazdka sieci elektrycznej.



- Z ładowarki i zasilacza sieciowego USB można korzystać w regionach, w których stosowane jest zasilanie prądem zmiennym o napięciu 100–240 V (50/60 Hz).
- W przypadku gniazdek sieci elektrycznej o różnych kształtach należy używać dostępnego w sprzedaży adaptera wtyczki. Nie wolno nigdy korzystać z podróznego transformatora elektrycznego, gdyż może on uszkodzić akumulator.

Lampa błyskowa

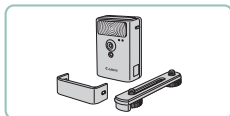

Lampa błyskowa o dużej mocy HF-DC2

- Zewnętrzna lampa błyskowa do oświetlania fotografowanych obiektów, które znajdują się poza zasięgiem wbudowanej lampy błyskowej.

Inne

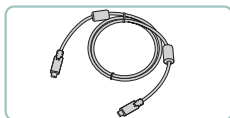

Kabel interfejsu IFC-100U

- Służy do podłączania aparatu do komputera



Bezprzewodowy pilot zdalnego sterowania BR-E1

- Bezprzewodowy pilot zdalnego sterowania z obsługą połączeń Bluetooth

Drukarki

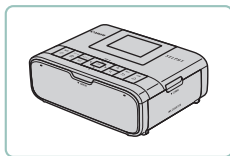

Drukarki Canon zgodne ze standardem PictBridge

- Zdjęcia można drukować nawet bez użycia komputera, podłączając aparat bezpośrednio do drukarki.

Korzystanie z akcesoriów opcjonalnych

● Odtwarzanie obrazów i filmów na ekranie telewizora

Zdjęcia można wyświetlać na ekranie telewizora o wysokiej rozdzielczości (HD) za pomocą dostępnego w sprzedaży przewodu HDMI (o długości nieprzekraczającej 2,5 m, z wtyczką typu D od strony aparatu). Można również fotografować, wyświetlając podgląd na dużym ekranie telewizora. Informacje dotyczące podłączania lub przełączania wejść znajdują się w instrukcji obsługi telewizora.

1 Upewnij się, że aparat i telewizor są wyłączone.

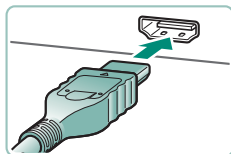

2 Podłącz aparat do telewizora.

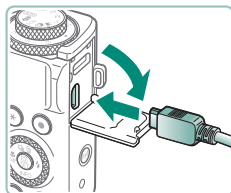

3 Włącz telewizor i przełącz go na wejście sygnału gniazda, do którego podłączony jest aparat.



4 Przełącz na odtwarzanie.

- Zdjęcia i filmy z aparatu są teraz wyświetlane na telewizorze. (Ekran aparatu jest natomiast wygaszony).



- Niektóre informacje nie są wyświetlane podczas wyświetlania obrazów na ekranie telewizora.
- Podczas wyświetlania przez kabel HDMI przejście do następnego zdjęcia może zająć trochę czasu, jeśli odbywa się przełączanie między filmami w rozdzielczości 4K lub HD lub różnej jakości obrazu.



Ładowanie/zasilanie kamery zasilaczem sieciowym USB

Dzięki zasilaczowi sieciowemu USB o symbolu PD-E1 (jest on sprzedawany oddzielnie) aparatu można używać podczas ładowania akumulatora bez jego wyjmowania.

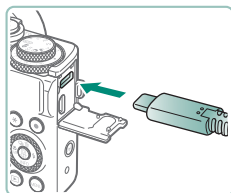

1 Upewnij się, że aparat jest wyłączony.

2 Podłącz zasilacz sieciowy USB.

- Wsuń wtyczkę zasilacza w sposób przedstawiony na ilustracji.

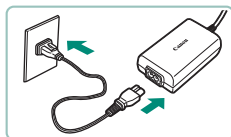

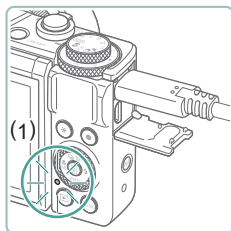

3 Podłącz przewód zasilający.

- Podłącz przewód zasilający do zasilacza sieciowego USB, a następnie podłącz wtyczkę na drugim końcu przewodu do gniazda sieci elektrycznej.
- Lampka ładowania (1) będzie się świecić na pomarańczowo i rozpocznie się ładowanie.
- Aby użyć aparatu podczas ładowania akumulatora, należy go włączyć (z wyjątkiem fotografowania lub gotowości do fotografowania).
- Po zakończeniu ładowania lampka zgaśnie.





- Poniżej podano objaśnienie znaczenia ikon.
: ładowanie/zasilanie aparatu, : tylko zasilanie aparatu,
FULL: w pełni naładowany
- Akumulatora nie należy ładować dłużej niż 24 godziny, ponieważ grozi to jego uszkodzeniem lub pogorszeniem sprawności.
- Jeśli lampka ładowania nie zaświeci się lub wystąpi problem podczas ładowania (sygnalizowany przez migający na pomarańczowo wskaźnik z tyłu aparatu), odłącz przewód zasilający, podłącz ponownie akumulator i po kilku minutach podłącz ponownie przewód zasilający. Jeśli problem będzie nadal występować, należy skontaktować się z punktem obsługi klienta.
- Wymagany czas ładowania i stopień naładowania akumulatora będą się różnić w zależności od temperatury otoczenia i pozostałej pojemności akumulatora.
- Ze względów bezpieczeństwa ładowanie w niskiej temperaturze zajmie więcej czasu.



Zdalna aktywacja migawki

Można fotografować za pomocą bezprzewodowego pilota zdalnego sterowania BR-E1 (sprzedawanego oddzielnie).

Dodatkowe informacje można znaleźć w instrukcji obsługi dostarczonej z bezprzewodowym pilotem zdalnego sterowania.

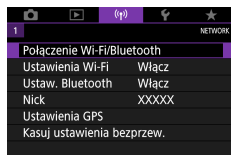

1 Sparuj urządzenia.

- ((P)) [Połączenie Wi-Fi/Bluetooth] → [📶] (Połącz z pilotem bezprzewodowym) → [Dodaj urządzenie do podłączenia]

2 Naciśnij przyciski W i T na pilocie BR-E1 i przytrzymaj je przez co najmniej trzy sekundy.

- Urządzenia zostały sparowane.

3 Skonfiguruj aparat do zdalnego fotografowania.

- Zdjęcia: Przycisk ▲ → [📷]

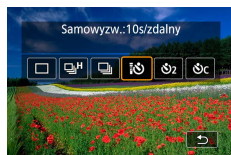

- W przypadku nagrywania filmów upewnij się, że parametr [Pilot] jest ustawiony na opcję [Włącz].

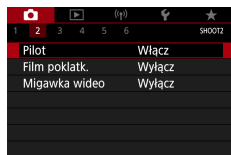

4 Zrób zdjęcie lub nagraj film.

- Aby rozpocząć nagrywanie filmu, ustaw tryb [📷] przy użyciu przełącznika zwalniania migawki/nagrywania filmów na pilocie i naciśnij spust migawki.



- Automatyczne wyłączenie jest inicjowane w ciągu około dwóch minut, nawet jeśli ustawiono je na jedną minutę lub mniej.
- Aby usunąć informacje o parowaniu, wybierz (ⓘ) [Połączenie Wi-Fi/Bluetooth] → [🗑️] → [Usuń informacje o połączeniu] → [OK].

● Korzystanie z zewnętrznego mikrofonu

Aby nagrywać przy użyciu zewnętrznego mikrofonu (📖 32), podłącz mikrofon zewnętrzny dostępny w sprzedaży przy użyciu wtyku typu mini (o średnicy 3,5 mm) do złącza wejściowego mikrofonu zewnętrznego. Należy pamiętać, że po podłączeniu zewnętrznego mikrofonu wbudowany mikrofon nie jest używany podczas nagrywania.

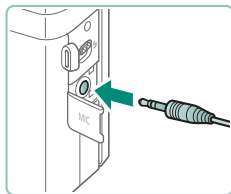

1 Podłącz zewnętrzny mikrofon.

- Włóż wtyczkę mikrofonu zewnętrznego, jak pokazano na rysunku.



- Wszelkie wprowadzone ustawienia tłumika mają też zastosowanie przy nagrywaniu z użyciem zewnętrznego mikrofonu.
- Podłączenie zewnętrznego mikrofonu powoduje anulowanie opcji [Filtr wiatru].



Zapisywanie obrazów na dysku komputera

Zarejestrowane obrazy można zapisać na komputerze, łącząc aparat z komputerem kablem interfejsu IFC-100U (sprzedawany oddzielnie; wtyczka od strony aparatu: Type-C). Szczegółowe informacje na temat połączeń komputera można znaleźć w jego instrukcji obsługi.

- 1** Upewnij się, że aparat jest wyłączony.
- 2** Podłącz aparat do komputera.

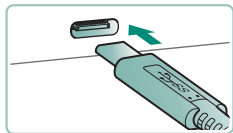
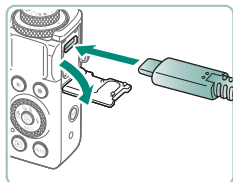

- 3** Włącz aparat.
- 4** Zapisz zdjęcia z aparatu na dysku komputera.
 - Aby wyświetlać zdjęcia, użyj zainstalowanego fabrycznie lub powszechnie dostępnego oprogramowania.



• Do transferu obrazów można także użyć czytnika kart pamięci.



303



Drukowanie obrazów

Wydrukuj zdjęcia, podłączając aparat do drukarki zgodnej ze standardem PictBridge za pomocą kabla USB (jest sprzedawany oddzielnie; wtyczka od strony aparatu: Type-C).

Na potrzeby ilustracji użyto drukarki Compact Photo Printer z serii Canon SELPHY CP. Zawartość ekranów i dostępne funkcje zmieniają się w zależności od modelu drukarki. Dodatkowe informacje można znaleźć także w instrukcji obsługi drukarki.

1 Upewnij się, że aparat i drukarka są wyłączone.

2 Podłącz aparat do drukarki.

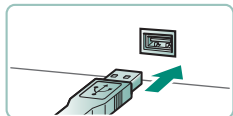
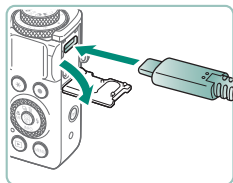

3 Włącz drukarkę.

4 Przełącz na odtwarzanie i wybierz obraz.





5 Przejdź do ekranu drukowania.

- Przycisk  → [Drukuj obraz]

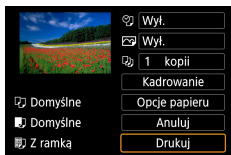

6 [Drukuj]

Dodatek

Uwagi dotyczące obsługi

- Aparat to precyzyjne urządzenie elektroniczne. Należy unikać upuszczania go i narażania na silne wstrząsy.
- Nie wolno umieszczać aparatu w pobliżu magnesów, silników ani innych urządzeń generujących silne pole elektromagnetyczne. Silne pola elektromagnetyczne mogą spowodować wadliwe działanie aparatu lub usunięcie danych obrazu.
- Jeśli na aparacie lub ekranie znajdują się krople wody lub kurz, należy przetrzeć te elementy suchą i miękką tkaniną, np. ściereczką do czyszczenia okularów. Nie należy ich mocno pocierać ani używać siły.
- Aparatu i ekranu nie wolno czyścić przy użyciu środków czyszczących zawierających rozpuszczalniki organiczne.
- Kurz należy usuwać z obiektywu za pomocą pędzelka z dmuchawą. Jeśli czyszczenie sprawia kłopoty, należy skontaktować się z punktem obsługi klienta.
- Nieużywany akumulator należy przechowywać w plastikowej torebce lub innym pojemniku. W przypadku niekorzystania z akumulatora przez dłuższy czas należy przed jego odłożeniem, około raz w roku, naładować go, a następnie całkowicie rozładować za pomocą aparatu.



Rozwiązywanie problemów

W przypadku podejrzenia, że występuje jakiś problem z aparatem, należy najpierw sprawdzić poniższe zagadnienia. Jeśli problem nie znika, należy skontaktować się z punktem obsługi klienta.

Zasilanie

Po naciśnięciu przycisku ON/OFF nic się nie dzieje.

- Zabrudzenie styków baterii powoduje zmniejszenie jej wydajności. Spróbuj oczyścić styki za pomocą bawełnianej szmatki oraz kilkakrotnie włożyć i wyjąć akumulator.

Akumulator szybko się wyczerpuje.

- Wydajność baterii zmniejsza się w niskich temperaturach. Spróbuj nieco ogrzać akumulator, np. wkładając go do kieszeni, dbając przy tym, aby jego styki nie zetknęły się z żadnymi metalowymi przedmiotami.
- Zabrudzenie styków baterii powoduje zmniejszenie jej wydajności. Spróbuj oczyścić styki za pomocą bawełnianej szmatki oraz kilkakrotnie włożyć i wyjąć akumulator.
- Jeśli te czynności nie przynoszą efektu, gdyż akumulator nadal szybko się wyczerpuje po naładowaniu, oznacza to, że zakończył się okres jego żywotności. W takim przypadku należy kupić nowy akumulator.

Akumulator pęcznieje.

- Pęcznienie baterii jest normalnym zjawiskiem i nie powoduje żadnych zagrożeń dla bezpieczeństwa. Jeśli jednak pęcznienie uniemożliwia włożenie akumulatora do aparatu, należy skontaktować się z punktem obsługi klienta.

Fotografowanie

Nie można fotografować.

- W czasie odtwarzania naciśnij spust migawki do połowy.



Dziwne widoki na ekranie podczas fotografowania.

- Należy pamiętać, że poniższe zjawiska związane z wyświetlaniem obrazu nie zostaną zarejestrowane na zdjęciach, ale zostaną utwalone na filmach.
 - Podczas fotografowania przy świetle jarzeniowym lub diodowym ekran może migotać oraz mogą pojawiać się poziome pasma o jednolitej barwie.

Nagrywanie lub odtwarzanie filmu zostanie natychmiast przerwane.

- Aby korzystać z funkcji [4K 29.97P], [4K 23.98P] lub [4K 25.00P], należy użyć karty pamięci UHS-I o klasie szybkości UHS Speed Class 3 lub szybszej.
- Aby obsługiwać filmy z dużą szybkością klatek, należy użyć karty pamięci UHS-I o klasie szybkości UHS Speed Class 3 lub szybszej.
- Aby odtwarzać filmy poklatkowe 4K (1), filmy poklatkowe Full HD (2), filmy hybrydowe automatyczne (3), należy użyć karty pamięci cechującej się prędkością odczytu około (1) 300 Mbps, (2)/(3) 90 Mbps albo szybszą. Użycie powolnej karty pamięci może spowodować zatrzymanie odtwarzania filmu.

Pojawi się ikona [🔥], a aparat wyłączy się automatycznie.

- Po długim okresie fotografowania lub podczas fotografowania przy wysokiej temperaturze powietrza jest wyświetlana ikona [🔥], która oznacza, że aparat zostanie wkrótce automatycznie wyłączony. W takim przypadku należy wyłączyć aparat, aby go schłodzić.

Fotografowanie w trybie serii zdjęć przebiega znacznie wolniej.

- Przy wysokiej temperaturze powietrza fotografowanie w trybie serii zdjęć może przebiegać znacznie wolniej. W takim przypadku należy wyłączyć aparat, aby go schłodzić.

Pojawi się ikona [🔥].

- Podczas wielokrotnego nagrywania filmów z następującymi ustawieniami lub jeśli aparat pozostawał w trybie gotowości do nagrywania filmu przez długi czas może zostać wyświetlona ikona [🔥].
 - Nagrywanie filmów 4K
 - Nagrywanie filmów z dużą szybkością klatek
 - Nagrywanie filmów przy połączeniu Wi-Fi

W przypadku kontynuowania nagrywania z wyświetloną ikoną [🔥] aparat wyłączy się automatycznie w ciągu 3 min. Aparat może również wyłączyć się automatycznie podczas gotowości do nagrywania filmu, jeśli jest wyświetlona ikona [🔥]. Jeśli została wyświetlona ikona [🔥], należy wyłączyć aparat, aby go schłodzić.

- Należy ustawić datę/czas/strefę, aby włączyć kontrolę normalnej temperatury aparatu. Jedynie po ustawieniu daty/czasu/strefy ostrzeżenia o temperaturze będą wyświetlane poprawnie.
- Jeśli pojawi się komunikat [Przegrzanie! Wyłączam się.], wyłącz aparat i odczekaj co najmniej 5 min. Należy pamiętać, że aparat będzie wyłączony co najmniej 20 min w przypadku nagrywania filmu 4K o długości do 9 min 59 s lub nagrywania filmu z dużą szybkością klatek o długości do 7 min 29 s (Rzeczywisty czas nagrywania filmu może być krótszy, zależnie od środowiska nagrywania i warunków korzystania z aparatu).

Jakość obrazu jest słaba.

- Jakość obrazu może ulec degradacji w przypadku rejestrowania, gdy temperatura wnętrza aparatu jest wysoka.

Zdjęcia są nieostre.

- Sprawdź, czy są wyłączone zbędne funkcje, np. makro.
- Spróbuj wykonać zdjęcia przy użyciu funkcji blokowania AF.

Po naciśnięciu spustu migawki do połowy nie pojawiają się żadne punkty AF i aparat nie ustawia ostrości.

- Aby pojawiały się punkty AF, a aparat prawidłowo ustawiał ostrość, spróbuj przed naciśnięciem (lub kilkukrotnym naciśnięciem) spustu migawki do połowy skomponować kadr, w którego środkowej części znajdują się obiekty o większym poziomie kontrastu.

Obiekty na zdjęciach wyglądają na zbyt ciemne.

- Skoryguj jasność z użyciem korygowania ekspozycji.
- Skorzystaj z funkcji blokady AE lub pomiaru punktowego.

Obiekty na zdjęciach są zbyt jasne, a najjaśniejsze obszary prześwietlone.

- Skoryguj jasność z użyciem korygowania ekspozycji.
- Skorzystaj z funkcji blokady AE lub pomiaru punktowego.
- Zmniejsz ilość światła padającego na fotografowane obiekty.

Zdjęcia są zbyt ciemne pomimo użycia lampy błyskowej.

- Skoryguj jasność poprzez zmianę poziomu ilości światła lub korektę ekspozycji lampy.
- Zwiększ czułość ISO.

Obiekty na zdjęciach wykonywanych z użyciem lampy błyskowej są zbyt jasne, a najjaśniejsze obszary prześwietlone.

- Skoryguj jasność poprzez zmianę poziomu ilości światła lub korektę ekspozycji lampy.

Nagrywanie filmów

Filmowane obiekty wyglądają na zniekształcone.

- Filmowane obiekty mogą wyglądać na zniekształcone, jeśli podczas nagrywania szybko przemieszczają się przez kadr.

Wi-Fi

Nie można uzyskać dostępu do menu Wi-Fi za pomocą przycisku (¶).

- Menu Wi-Fi jest niedostępne, gdy aparat jest podłączony do drukarki lub komputera za pomocą kabla. Odłącz kabel.

Nie można nawiązać połączenia z punktem dostępu.

- Upewnij się, że w punkcie dostępu wybrany jest kanał komunikacyjny obsługiwany przez aparat. Zalecane jest ręczne wskazanie obsługiwanego kanału zamiast automatycznego przypisywania kanału. Szczegółowe informacje na temat obsługiwanych kanałów można znaleźć w witrynie firmy Canon.

Wysyłanie obrazów trwa długo lub połączenie bezprzewodowe zostało przerwane.

- Należy unikać korzystania z aparatu w pobliżu źródeł zakłóceń sygnału Wi-Fi, takich jak kuchenki mikrofalowe lub inne urządzenia działające w pasmie 2,4 GHz.
- Umieść aparat bliżej urządzenia, z którym próbujesz nawiązać połączenie (np. punktu dostępu), i upewnij się, że między urządzeniami nie znajdują się żadne przedmioty.

Nie można sparować aparatu ze smartfonem przy użyciu połączenia Bluetooth.

- Parowanie ze smartfonem przez Bluetooth nie jest możliwe, jeśli używasz bezprzewodowego pilota zdalnego sterowania BR-E1.

Kody błędów

Zostaną wyświetlone kody błędów (Errxx) i zalecane działania.

- Kody błędów są wyświetlane w przypadku wystąpienia problemów z aparatem. Jeśli problem nie ustępuje, należy zanotować kod błędu (Errxx) i skontaktować się z punktem obsługi klienta.
- Numery błędów dla błędów komunikacji bezprzewodowej (Errxx) są pokazane w prawym górnym rogu Ekran (📺) [Połączenie Wi-Fi/Bluetooth]. Aby wyświetlić szczegółowe informacje o błędzie na ekranie informacji, naciśnij przycisk ✖.



Informacje wyświetlane na ekranie

Podczas fotografowania

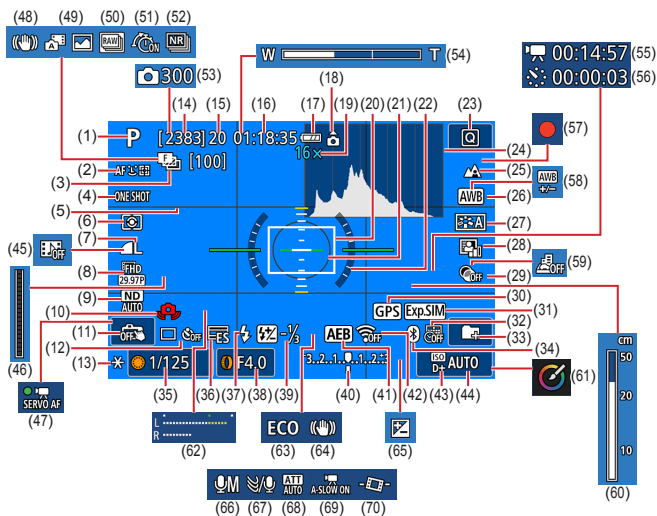

- | | |
|--|--|
| (1) Ikona trybu fotografowania, sceny | (9) Filtr szary |
| (2) Metoda AF | (10) Ostrzeżenie o poruszeniu aparatu |
| (3) Bracketing ostrości / Liczba zdjęć | (11) Migawka dotyk. |
| (4) Działanie AF | (12) Wyzwalanie migawki / samowyzwalacz |
| (5) Linie siatki | (13) Blokowanie AE |
| (6) Tryb pomiaru | (14) Nagrywalne zdjęcia / Nagrywalne rolki |
| (7) Jakość obrazu | |
| (8) Jakość nagrywania filmów | |



- (15) Maksymalna liczba zdjęć w serii / maksymalna liczba plików w serii  (ustalone na 1)
- (16) Dostępny czas nagrywania filmów
- (17) Poziom naładowania akumulatora
- (18) Wskaźnik orientacji filmu
- (19) Powiększenie, cyfrowy telekonwerter
- (20) Punkt AF
- (21) Ramka punktu pomiaru
- (22) Poziomica elektr.
- (23) Szybkie sterowanie
- (24) Histogram
- (25) Zakres ostrości
- (26) Balans bieli
- (27) Styl obrazów
- (28) Autom. optymalizator jasności
- (29) Filtry twórcze
- (30) Stan połączenia przez Bluetooth ze smartfonem i pobierania informacji GPS
- (31) Symulacja ekspozycji
- (32) Stempel daty
- (33) Utwórz folder
- (34) Stan połączenia Bluetooth
- (35) Czas naświetlania
- (36) Migawka elektroniczna
- (37) Tryb błysku / Blokada ekspozycji lampy
- (38) Wartość przysłony
- (39) Korekta ekspozycji z lampą / poziom ilości światła
- (40) Wskaźnik poziomu ekspozycji
- (41) Sekw.naświetl.
- (42) Siła sygnału Wi-Fi
- (43) Priorytet jasnych partii obr.
- (44) Czulość ISO
- (45) Migawka wideo
- (46) Wskaźnik 
- (47) Filmowy Serwo AF
- (48) Inteligentna stabilizacja obrazu
- (49) Tryb hybrydowy automatyczny/ typ przeglądu
- (50) Tryb serii RAW
- (51)  Wstępne rejestr.
- (52) Red. szumów zdjęć seryj.
- (53)  Liczba zdjęć
- (54) Pasek powiększenia
- (55)  Wymagany czas
- (56)  Interwał
- (57) Film w trybie Autoportret
- (58) Korekta balansu bieli
- (59) Film z efekt. miniatURY
- (60) Wskaźnik MF
- (61) Twórcze wspomaganie
- (62) Miernik poziomu nagrywania dźwięku
- (63) Tryb Eco
- (64) Stabilizacja obrazu
- (65) Korygowanie ekspozycji
- (66) Tryb rejestrowania dźwięku
- (67) Usuwanie wiatru
- (68) Tłumik
- (69)  Autom. wolna migawka
- (70)  Autom. poz.

Podczas odtwarzania

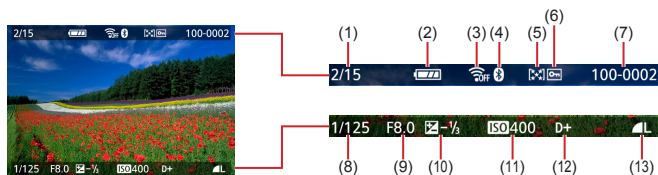

- | | |
|--|------------------------------------|
| (1) Bieżący obraz / całkowita liczba obrazów | (7) Numer folderu — numer pliku |
| (2) Poziom naładowania akumulatora | (8) Czas naświetlania |
| (3) Siła sygnału Wi-Fi | (9) Wartość przysłony |
| (4) Stan połączenia Bluetooth | (10) Poziom korygowania ekspozycji |
| (5) Ocena | (11) Czulość ISO |
| (6) Ochrona | (12) Priorytet jasnych partii obr. |
| | (13) Jakość obrazu* |

*Obrazy, do których zastosowano filtry twórcze, obróbkę obrazu RAW, zmianę wielkości, Twórcze wspomaganie, kadrowanie lub korektę czerwonych oczu, są oznaczone ikoną [📷]. Skadrowane zdjęcia są oznaczone ikoną [📐].

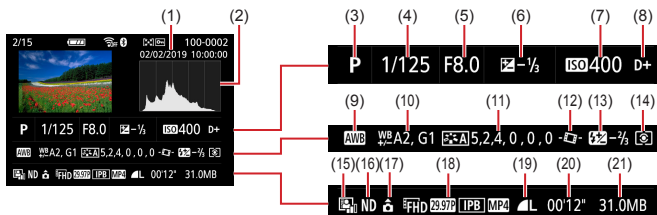

- | | |
|--|---|
| (1) Data/godzina fotografowania | (12) Autom. poz. |
| (2) Histogram | (13) Korekta ekspozycji z lampą /
Red. szumów zdjęć seryj. |
| (3) Tryb fotografowania / Tryb serii RAW | (14) Tryb pomiaru |
| (4) Czas naświetlania | (15) Autom. optymalizator jasności |
| (5) Wartość przysłony | (16) Filtr szary |
| (6) Poziom korygowania ekspozycji | (17) Informacje o rotacji filmu |
| (7) Czulość ISO | (18) Wielkość nagrywanego filmu |
| (8) Priorytet jasnych partii obr. | (19) Jakość obrazu* |
| (9) Balans bielei | (20) Czas nagrywania filmów /
Tryb serii RAW |
| (10) Korekta balansu bielei | (21) Rozmiar pliku |
| (11) Szczegóły ustawień stylu obrazów | |

*Obrazy, do których zastosowano filtry twórcze, obróbkę obrazu RAW, zmianę wielkości, Twórcze wspomaganie, kadrowanie lub korektę czerwonych oczu, są oznaczone ikoną [🎨]. Skadrowane zdjęcia są oznaczone ikoną [📐].

Zalecenia dotyczące funkcji bezprzewodowych

- Przed wyeksportowaniem (czyli m.in. przed wywiezieniem poza granice Japonii lub prezentowaniem osobom niebędącym obywatelami tego kraju) zawartych w niniejszym aparacie podzespołów lub technologii, które podlegają przepisom dotyczącym wymiany i handlu międzynarodowego, niezbędne może być uzyskanie od rządu Japonii zezwolenia na eksport lub transakcje serwisowe.
- W tym produkcie wykorzystano amerykańskie algorytmy szyfrowania, które podlegają przepisom eksportowym U.S. Export Administration Regulations i nie mogą być eksportowane lub przekazywane do kraju objętego embargiem handlowym Stanów Zjednoczonych.
- Należy zanotować ustawienia używanej sieci Wi-Fi. Ustawienia komunikacji bezprzewodowej zapisane w tym produkcie mogą zostać zmienione lub usunięte na skutek nieprawidłowego korzystania z tego produktu, oddziaływania fal radiowych lub ładunków elektrostatycznych albo wypadku bądź wadliwego działania. Firma Canon nie ponosi odpowiedzialności za szkody pośrednie lub bezpośrednie ani za straty przychodów wynikające z pogorszenia lub zniknięcia zawartości.
- Przed przekazaniem prawa własności do tego produktu innej osobie, wyrzuceniem go lub wysłaniem do naprawy należy przywrócić w nim domyślne ustawienia komunikacji bezprzewodowej, usuwając wszystkie wprowadzone przez siebie ustawienia.
- Firma Canon nie oferuje rekompensaty za szkody wynikające z utraty lub kradzieży tego produktu.

Firma Canon nie ponosi odpowiedzialności za straty ani szkody wynikające z nieupoważnionego dostępu do zarejestrowanych urządzeń docelowych za pomocą tego produktu w przypadku jego utraty lub kradzieży.

- Należy korzystać z produktu zgodnie z zaleceniami zamieszczonymi w tym przewodniku.

Z funkcji bezprzewodowych tego produktu należy korzystać zgodnie z zaleceniami zamieszczonymi w niniejszej instrukcji. Firma Canon nie ponosi odpowiedzialności za szkody lub straty wynikłe z użytkowania funkcji i produktu niezgodnie z zaleceniami zamieszczonymi w niniejszym podręczniku.



Zalecenia dotyczące bezpieczeństwa

Z uwagi na to, że sieć Wi-Fi przesyła sygnały za pośrednictwem fal radiowych, należy stosować bardziej rygorystyczne zabezpieczenia niż w przypadku przewodowej sieci LAN.

Podczas korzystania z sieci Wi-Fi należy uwzględnić następujące zalecenia:

- Należy korzystać z sieci tylko zgodnie z otrzymanym upoważnieniem. Ten produkt wyszukuje sieci Wi-Fi w otoczeniu i wyświetla na ekranie wynik poszukiwań. Na liście mogą pojawiać się również sieci, do korzystania z których użytkownik nie ma upoważnienia (nieznane sieci). Jednak próba nawiązania połączenia z takimi sieciami lub korzystania z nich może zostać uznana za nieupoważniony dostęp. Należy korzystać z sieci wyłącznie zgodnie z posiadaną autoryzacją i nie nawiązywać połączenia z nieznanymi sieciami.

Jeżeli ustawienia zabezpieczeń nie zostały prawidłowo skonfigurowane, mogą występować następujące problemy.

- Monitorowanie transmisji
Nieupoważnione osoby trzecie mogą monitorować transmisję Wi-Fi i przechwytywać wysyłane dane.
- Nieupoważniony dostęp do sieci
Osoby trzecie mające złowrogie zamiary mogą uzyskać nieupoważniony dostęp do sieci użytkownika w celu kradzieży, modyfikacji lub niszczenia zawartych w niej informacji. Ponadto użytkownik może być narażony na inne rodzaje nieupoważnionego dostępu, np. kradzież tożsamości (podawanie się za inną osobę w celu uzyskania nieupoważnionego dostępu do informacji) lub ataki polegające na korzystaniu z nieupoważnionego dostępu do sieci użytkownika w celu infiltrowania innych systemów.

Aby zapobiec występowaniu tego typu problemów, należy skutecznie zabezpieczyć swoją sieć Wi-Fi.

Z funkcji Wi-Fi tego aparatu można korzystać tylko po zapoznaniu się z zabezpieczeniami Wi-Fi oraz rozważeniu potencjalnych zagrożeń i korzyści wynikających z modyfikacji ustawień zabezpieczeń.

Oprogramowanie innych firm

- AES-128 Library
Copyright (c) 1998-2008, Brian Gladman, Worcester, UK.
All rights reserved.

LICENSE TERMS

The redistribution and use of this software (with or without changes) is allowed without the payment of fees or royalties provided that:

1. source code distributions include the above copyright notice, this list of conditions and the following disclaimer;
2. binary distributions include the above copyright notice, this list of conditions and the following disclaimer in their documentation;
3. the name of the copyright holder is not used to endorse products built using this software without specific written permission.

DISCLAIMER

This software is provided 'as is' with no explicit or implied warranties in respect of its properties, including, but not limited to, correctness and/or fitness for purpose.



- CMSIS Core header files
Copyright (C) 2009-2015 ARM Limited.
All rights reserved.

Redistribution and use in source and binary forms, with or without modification, are permitted provided that the following conditions are met:

- Redistributions of source code must retain the above copyright notice, this list of conditions and the following disclaimer.
- Redistributions in binary form must reproduce the above copyright notice, this list of conditions and the following disclaimer in the documentation and/or other materials provided with the distribution.
- Neither the name of ARM nor the names of its contributors may be used to endorse or promote products derived from this software without specific prior written permission.

THIS SOFTWARE IS PROVIDED BY THE COPYRIGHT HOLDERS AND CONTRIBUTORS "AS IS" AND ANY EXPRESS OR IMPLIED WARRANTIES, INCLUDING, BUT NOT LIMITED TO, THE IMPLIED WARRANTIES OF MERCHANTABILITY AND FITNESS FOR A PARTICULAR PURPOSE ARE DISCLAIMED. IN NO EVENT SHALL COPYRIGHT HOLDERS AND CONTRIBUTORS BE LIABLE FOR ANY DIRECT, INDIRECT, INCIDENTAL, SPECIAL, EXEMPLARY, OR CONSEQUENTIAL DAMAGES (INCLUDING, BUT NOT LIMITED TO, PROCUREMENT OF SUBSTITUTE GOODS OR SERVICES; LOSS OF USE, DATA, OR PROFITS; OR BUSINESS INTERRUPTION) HOWEVER CAUSED AND ON ANY THEORY OF LIABILITY, WHETHER IN CONTRACT, STRICT LIABILITY, OR TORT (INCLUDING NEGLIGENCE OR OTHERWISE) ARISING IN ANY WAY OUT OF THE USE OF THIS SOFTWARE, EVEN IF ADVISED OF THE POSSIBILITY OF SUCH DAMAGE.

- KSDK Peripheral Drivers, Flash / NVM, KSDK H/W Abstraction Layer (HAL)
(c) Copyright 2010-2015 Freescale Semiconductor, Inc.
ALL RIGHTS RESERVED.

Redistribution and use in source and binary forms, with or without modification, are permitted provided that the following conditions are met:

- * Redistributions of source code must retain the above copyright notice, this list of conditions and the following disclaimer.
- * Redistributions in binary form must reproduce the above copyright notice, this list of conditions and the following disclaimer in the documentation and/or other materials provided with the distribution.
- * Neither the name of the <organization> nor the names of its contributors may be used to endorse or promote products derived from this software without specific prior written permission.

THIS SOFTWARE IS PROVIDED BY THE COPYRIGHT HOLDERS AND CONTRIBUTORS "AS IS" AND ANY EXPRESS OR IMPLIED WARRANTIES, INCLUDING, BUT NOT LIMITED TO, THE IMPLIED WARRANTIES OF MERCHANTABILITY AND FITNESS FOR A PARTICULAR PURPOSE ARE DISCLAIMED. IN NO EVENT SHALL <COPYRIGHT HOLDER> BE LIABLE FOR ANY DIRECT, INDIRECT, INCIDENTAL, SPECIAL, EXEMPLARY, OR CONSEQUENTIAL DAMAGES (INCLUDING, BUT NOT LIMITED TO, PROCUREMENT OF SUBSTITUTE GOODS OR SERVICES; LOSS OF USE, DATA, OR PROFITS; OR BUSINESS INTERRUPTION) HOWEVER CAUSED AND ON ANY THEORY OF LIABILITY, WHETHER IN CONTRACT, STRICT LIABILITY, OR TORT (INCLUDING NEGLIGENCE OR OTHERWISE) ARISING IN ANY WAY OUT OF THE USE OF THIS SOFTWARE, EVEN IF ADVISED OF THE POSSIBILITY OF SUCH DAMAGE.

Zalecenia dotyczące danych osobowych i bezpieczeństwa

Jeśli zapisano w aparacie dane osobowe i/lub ustawienia zabezpieczeń sieci Wi-Fi, np. hasła itd., należy pamiętać, że dane takie i ustawienia mogą nadal w nim pozostawać.

Przed przekazaniem prawa własności do tego aparatu innej osobie, wyrzuceniem go lub wysłaniem do naprawy należy wykonać poniższe czynności, aby zapobiec ujawnieniu wspomnianych danych i ustawień.

- Usuń zarejestrowane w aparacie informacje o zabezpieczeniach sieci Wi-Fi, wybierając opcję «¶» [Kasuj ustawienia bezprzew.].



Znaki towarowe i licencjonowanie

- Microsoft i Windows są znakami towarowymi lub zastrzeżonymi znakami towarowymi firmy Microsoft Corporation w Stanach Zjednoczonych i (lub) innych krajach.
- Macintosh i Mac OS są znakami towarowymi firmy Apple Inc., zastrzeżonymi w Stanach Zjednoczonych oraz innych krajach.
- App Store, iPhone oraz iPad są znakami towarowymi firmy Apple Inc.
- Logo SDXC jest znakiem towarowym firmy SD-3C LLC.
- HDMI, logo HDMI oraz High-Definition Multimedia Interface są znakami towarowymi lub zastrzeżonymi znakami towarowymi firmy HDMI Licensing LLC.
- Wi-Fi®, Wi-Fi Alliance®, WPA™, WPA2™ i Wi-Fi Protected Setup™ są znakami towarowymi lub zastrzeżonymi znakami towarowymi stowarzyszenia Wi-Fi Alliance.
- Słowo i logo Bluetooth® są zastrzeżonymi znakami towarowymi firmy Bluetooth SIG, Inc., których firma Canon Inc. używa w ramach uzyskanej licencji. Pozostałe znaki towarowe i ich nazwy handlowe należą do odpowiednich właścicieli.
- Pozostałe znaki towarowe należą do odpowiednich właścicieli.
- W tym urządzeniu zastosowano technologię exFAT licencjonowaną przez firmę Microsoft.
- This product is licensed under AT&T patents for the MPEG-4 standard and may be used for encoding MPEG-4 compliant video and/or decoding MPEG-4 compliant video that was encoded only (1) for a personal and non-commercial purpose or (2) by a video provider licensed under the AT&T patents to provide MPEG-4 compliant video. No license is granted or implied for any other use for MPEG-4 standard.
* Uwaga wyświetlana w języku angielskim według wymagań.

- THIS PRODUCT IS LICENSED UNDER THE AVC PATENT PORTFOLIO LICENSE FOR THE PERSONAL USE OF A CONSUMER OR OTHER USES IN WHICH IT DOES NOT RECEIVE REMUNERATION TO (i) ENCODE VIDEO IN COMPLIANCE WITH THE AVC STANDARD (“AVC VIDEO”) AND/OR (ii) DECODE AVC VIDEO THAT WAS ENCODED BY A CONSUMER ENGAGED IN A PERSONAL ACTIVITY AND/OR WAS OBTAINED FROM A VIDEO PROVIDER LICENSED TO PROVIDE AVC VIDEO. NO LICENSE IS GRANTED OR SHALL BE IMPLIED FOR ANY OTHER USE. ADDITIONAL INFORMATION MAY BE OBTAINED FROM MPEG LA, L.L.C. SEE [HTTP://WWW.MPEGLA.COM](http://www.mpegla.com)

Zastrzeżenie prawne

- Nieupoważnione powielanie niniejszej instrukcji jest zabronione.
- Wszystkie pomiary wykonano zgodnie ze standardami firmy Canon dotyczącymi testowania.
- Informacje ulegają zmianom bez powiadamiania w odniesieniu do specyfikacji produktu i wyglądu.
- Ilustracje i zrzuty ekranów użyte w niniejszej instrukcji mogą się nieznacznie różnić od faktycznego wyglądu urządzenia.
- Niezależnie od powyższych postanowień firma Canon nie ponosi odpowiedzialności za żadne straty wynikające z użytkowania tego produktu.



Skorowidz

Liczby

1-punktowy AF 150

A

AF punktowy 150

Akcesoria 295

Akumulator

Ładowanie 21, 299

Oszcz.energii 266

Tryb Eco 265

Aparat

Resetowanie 287

Art. olejny HDR

(tryb fotografowania) 85

Art. standard HDR

(tryb fotografowania) 85

Art. uwypukl. HDR

(tryb fotografowania) 85

Art. żywy HDR

(tryb fotografowania) 85

Autom. poz. 160

Automatyczny optymalizator

jasności 129

Autoportret

(tryb fotografowania) 64, 67

Av (tryb fotografowania) 93

B

Balans bieli (kolor) 135

Balans bieli według wzorca 137

Blokowanie AE 98

Blokowanie AF 103

Blokowanie FE 110

Bluetooth 220, 255

Błysk wyłączony 109

Bracketing ostrości 154

C

C (tryb fotografowania) 285

Camera Connect 220

CANON iMAGE GATEWAY 240

Ciągły AF 152

Cyfrowy telekonwerter 161

Czułość ISO 124, 127

D

Data/czas/strefa

Ustawienia 25

Zmiana 269

Długi czas ekspozycji 96

Dodawanie do zdjęć znaczników
geograficznych 230

DPOF 199

Drukowanie 199, 232, 304

Duża szybk. klątek 163

E

Edytowanie

Kadrowanie 210

Korekta czerwonych oczu 207

Zmiana wielkości zdjęć 212

Efekt akwareli

(tryb fotografowania) 84

Efekt aparatu zabawki

(tryb fotografowania) 84

Efekt miniatURY

(tryb fotografowania) 84, 87

Efekt rybiego oka

(tryb fotografowania) 84

E

- Ikony 313
- Język wyświetlacza 25, 270
- Ekran przeskoku 216
- Ekran szybkich nastaw 41
 - Obsługa dotykowa 49
 - Podstawowa obsługa 37
- Ekspozycja
 - Blokowanie AE 98
 - Blokowanie FE 110
 - Kompensacja 121
- Ekspozycja Bulb 96

F

- Fajerwerki (tryb fotografowania) 66
- Film HDR 90
- Film o autoportrecie 174
- Film poklatkowy (tryb filmowania) 172
- Film poklatkowy gwiazd (tryb fotografowania) 78
- Film z efekt. miniatury (tryb fotografowania) 168
- Filmy
 - Edytowanie 184
 - Servo AF 166
 - Utwórz album 208
 - Wielkość nagrania 162
- Filtr szary 131
- Filtry kreatywne (tryb fotografowania) 82
- Fotografowanie
 - Informacje o obrazie 313
- Fotografowanie z użyciem sekwencji naświetlania 122
- Funkcje bezprzewodowe 219, 317
- Funkcje indywidualne 282
- Funkcje Wi-Fi 219

G

- Gładka cera (tryb fotografowania) 64
- Gniazdo 297, 303, 304
- Gwiazdzista noc (tryb fotografowania) 74

I

- Ikony 313, 315

J

- Jakość obrazu 105
- Język wyświetlacza
 - Ustawienia 25
 - Zmiana 270

K

- Kadrowanie 210
- Karty pamięci 22
- Kolor (balans bieli) 135
- Kompensacja mocy błysku 112
- Kompresja 105
- Komunikaty o błędach 312
- Kontrola podśw. HDR (tryb fotografowania) 66
- Korekta czerwonych oczu 207

L

- Lampa błyskowa
 - Błysk+dł.czas 109
 - Błysk wyłączony 109
 - Kompensacja mocy błysku 112
 - Synchronizacja błysku 114
 - Tryb 109
- Lampka 153
- Liczba pikseli (rozmiar obrazu) 105
- Linie siatki 278

Ł

- Ładowanie 21, 299
- Ładowarka 295



M

- M (tryb fotografowania) 94
- Makro (zakres ostrości) 99
- Menu
 - Obsługa dotykowa 50
 - Podstawowa obsługa 39
 - Tabela 42
- Metoda AF 150
- Metoda pomiaru 132
- MF (ręczna regulacja ostrości) 100
- Miękka ostrość (tryb fotografowania) 83
- Migawka dotyk. 147
- Migawka elektroniczna 148
- Migawka wideo 170, 208
- Mikrofon zewnętrzny 302
- Moje Menu 291

N

- Nasycenie 141
- Nieostre tło (tryb fotografowania) 83
- Numery plików 259

O

- Obracanie 194, 195
- Obróbka obrazu RAW 203, 206
- Ocenianie 213
- Ochrona 191
- Ochrona obrazów 191
- Opcje fotoksiążki 201
- Oprogramowanie
 - Automatyczne wysyłanie obrazów do komputera 236
- Oszcz.energii 266

P

- P (tryb fotografowania) 91
- Panoramowanie (tryb fotografowania) 70

Pasek 20

- PictBridge 232, 296, 304
- Pokaz przezroczy 214
- Portret (tryb fotografowania) 64
- Portret na tle gwiazd (tryb fotografowania) 71
- Powiększenie 181
- Powiększenie cyfrowe 97
- Priorytet jasnych partii obr. 130
- Priorytet tonów 130
- Program AE 91
- Proporcje obrazu 107
- Przewód HDMI 297
- Punkty AF 45, 151

R

- RAW 105
- Red. szumów zdjęć seryj. 145
- Redukcja szumów przy wysokiej czułości ISO 145
- Resetowanie 287
- Ręczna ekspozycja filmu (tryb fotografowania) 89
- Ręczne ustawianie ostrości (zakres ostrości) 100
- Rozwiązywanie problemów 308

S

- Samowyzwalacz 117, 175
- Serie zdjęć 116
- Servo AF 149
- Stabilizacja obrazu 158
- Standard TV 272
- Styl obrazów 139, 141, 144
- Sygnał „bip” 274

Ś

- Ślady gwiazd (tryb fotografowania) 76



T

- Temperatura barwowa 135
- Tłumik 165
- Transmisja na żywo 245
 - Rozpocznij transmisję 247
 - Wydarzenia 249
- Tryb automatyczny (tryb fotografowania) 56
- Tryb Eco 265
- Tryb hybrydowy automatyczny (tryb fotografowania) 62
- Tryb serii RAW 118
- Tv (tryb fotografowania) 92
- Twarz+Śledzenie 150
- Twórcze wspomaganie (fotografowanie) 60
- Twórcze wspomaganie (odtworzenie) 205

U

- Ustawianie ostrości
 - Blokowanie AF 103
 - Punkty AF 150
 - Servo AF 149
 - Wspomaganie MF 102
- Usuwanie 196
- Usuwanie wiatru 165

W

- Widok miniatur 183
- Wspom. AF 153
- Wspomaganie MF 102
- Wysyłanie zdjęć 240
- Wysyłanie zdjęć do smartfona 222, 229
- Wysyłanie zdjęć do usług sieci Web 240
- Wyszukiwanie 215

- Wyświetlanie 31, 179
 - Ekran przeskoku 216
 - Obsługa dotykowa 52
 - Pokaz przezroczy 214
 - Powiększenie 181
 - Przeglądy filmowe 182
 - Widok miniatur 183
 - Wyszukiwanie obrazów 215
 - Wyświetlanie na telewizorze 297
 - Wyświetlanie pojedynczych zdjęć 179
- Wyświetlanie na telewizorze 297

Z

- Zakres ostrości
 - Makro 99
 - Ręczne ustawianie ostrości 100
- Zapisywanie zdjęć na komputerze 303
- Zasilanie 295
- Zdjęcia
 - Czas wyświetlania 108
 - Ochrona 191
 - Usuwanie 196
 - Zdjęcia nocne z ręki (tryb fotografowania) 65
 - Zdjęcie panoram. (tryb fotografowania) 68
 - Ziarnisty Cz/B (tryb fotografowania) 83
 - Zmiana lub usuwanie informacji dotyczących połączeń 256
 - Zmiana wielkości zdjęć 212
 - Zoom 29, 56, 97, 104
 - Zoom punktu AF 100

Ż

- Żywność (tryb fotografowania) 65

