

Wymienny obiektyw

Instrukcja obsługi

FE 24-240mm F3.5-6.3 OSS

Uchwyt typu E

©2015 Sony Corporation

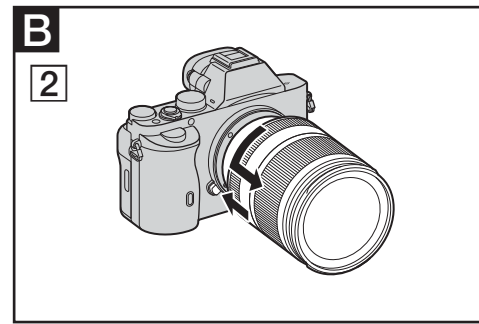
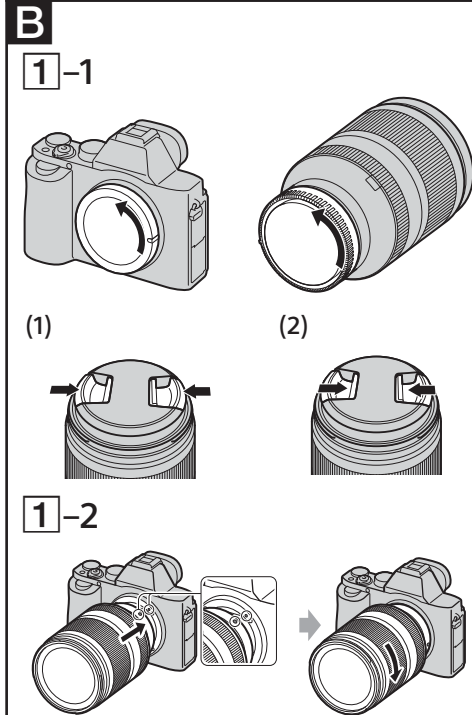
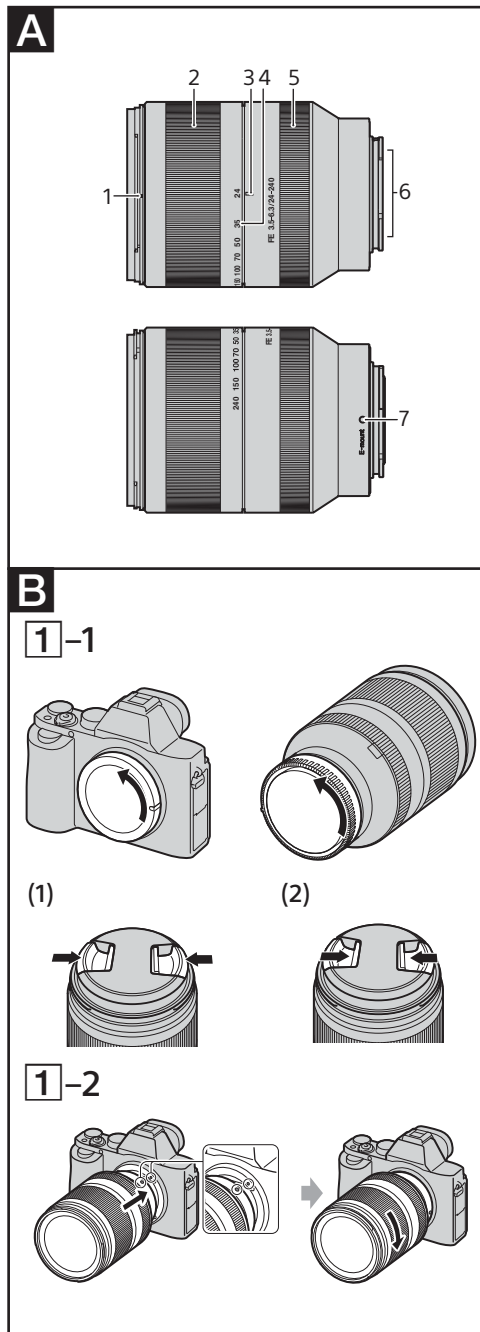

SEL24240

<http://www.sony.net/>

Polski

Ta instrukcja zawiera informacje dotyczące obsługi obiektywów. Uwagi dotyczące eksploatacji zebrano w osobnym arkuszu zatytułowanym „Uwagi przed użyciem”. Przed użyciem obiektywu należy zapoznać się z obydwoma dokumentami.

Ten obiektyw zaprojektowano do aparatów fotograficznych Sony α z uchwytem typu E. Nie można go stosować w aparatach z uchwytami typu A.

Obiektyw może współpracować z wieloma przetwornikami obrazu w formacie 35 mm. Aparat z przetwornikiem obrazu w formacie 35 mm można skonfigurować w celu wykonywania zdjęć w formacie APS-C.

Szczegółowa procedura konfiguracji została zawarta w instrukcji obsługi aparatu.

Więcej informacji na temat zgodności obiektywu z innymi urządzeniami można uzyskać na lokalnej stronie internetowej firmy Sony oraz w najbliższym punkcie sprzedaży lub serwisowania produktów marki Sony.

Uwagi dotyczące użytkowania

- Przenosząc aparat z przymocowanym obiektywem, zawsze należy mocno trzymać cały zestaw.
- W trakcie regulacji przybliżenia nie należy chwycić za wystającą część obiektywu.
- Obiektyw nie jest wodoodporny, chociaż w jego konstrukcji zastosowano pewne zabezpieczenia przed wnikaniem kurzu i rozbryzgów wody. Jeśli ma być używany w deszczu i podobnych warunkach, należy chronić go przed kroplami wody.

Środki ostrożności dotyczące używania lampy błyskowej

- Zawsze podczas korzystania z lampy błyskowej należy zdjąć osłonę obiektywu i fotografować obiekt z odległości co najmniej 1 m. Czasami obiektyw może częściowo zasłaniać światło lampy, co powoduje, że u dołu obrazu powstaje cień.

Winiętowanie

- W trakcie pracy z obiektywem narożniki ekranu stają się ciemniejsze niż środek. Aby zapobiec temu zjawisku (zwanemu „winiętowaniem”), należy zmniejszyć ustawienie przysłony o jeden lub dwa stopnie.

A Rozpoznawanie części

- 1 Wskaźnik ustawienia osłony obiektywu
- 2 Pierścień do regulacji zoomu
- 3 Wskaźnik ustawienia ogniskowej
- 4 Skala ogniskowej
- 5 Pierścień regulacji ostrości
- 6 Styki obiektywu*
- 7 Wskaźnik ustawienia montażowego

* Nie wolno dotykać styków obiektywu.

B Zakładanie i zdejmowanie obiektywu

Zakładanie obiektywu (patrz ilustracja B-1).

1 Zdejmij przykrywkę obiektywu (tylną i przednią) oraz przykrywkę korpusu aparatu.

- Istnieją dwa sposoby zakładania/zdejmowania przedniej przykrywkę obiektywu – (1) i (2). Jeśli przykrywka jest zakładana/zdejmowana przy założonej osłonie obiektywu, należy użyć metody (2).

2 Ustaw biały wskaźnik na tubusie obiektywu w jednej linii z białym wskaźnikiem na korpusie aparatu. Następnie wsuń obiektyw do uchwytu w korpusie i obracaj nim w prawo do chwili, aż się zablokuje.

- Podczas zakładania obiektywu nie należy naciskać przycisku zwalniania obiektywu umieszczonego na korpusie aparatu.
- Nie należy zakładać obiektywu pod kątem.

Zdejmowanie obiektywu (patrz ilustracja B-2).

Trzymając cały czas wciśnięty przycisk zwalniania obiektywu na korpusie aparatu, obracaj obiektywem w lewo do czasu, aż poczujesz opór, a następnie wyciągnij obiektyw.

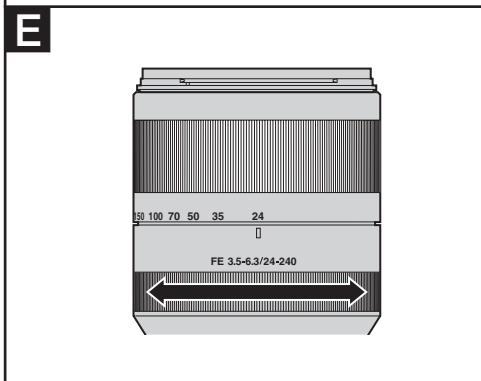
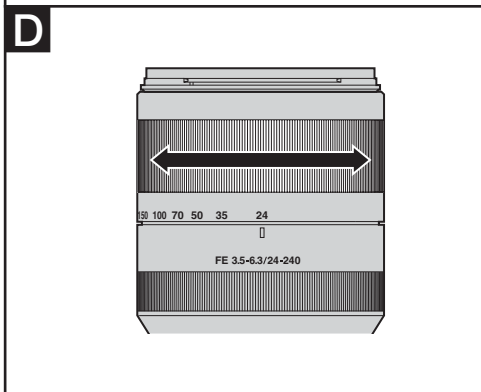
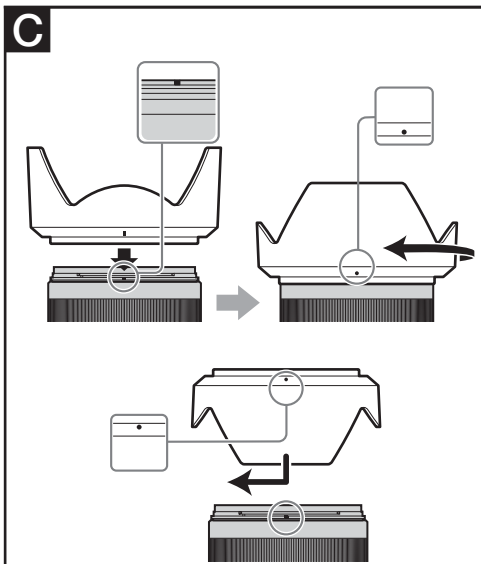

C Zakładanie osłony obiektywu

Zaleca się stosowanie osłony obiektywu w celu ograniczenia efektu flary (halacji) i zapewnienia jak najlepszej jakości obrazu.

Ustaw czerwoną kreskę na osłonie obiektywu w jednej linii z czerwoną kreską na obiektywie (wskaźnikiem ustawienia osłony obiektywu). Następnie wsuń osłonę w uchwyt obiektywu i obracaj ją w prawo do chwili, aż się zatrzaśnie, a jej czerwona kropka będzie w jednej linii z czerwoną kreską na obiektywie.

- Podczas korzystania z wbudowanej lampy błyskowej lub zewnętrznej lampy błyskowej przymocowanej do aparatu należy zdjąć osłonę obiektywu, tak aby nie blokowała światła lampy.
- Kiedy osłona obiektywu nie jest używana, należy ją zamocować tyłem do obiektywu.

D Regulacja powiększenia

Ustaw odpowiednią ogniskową, obracając pierścieniem do regulacji zoomu.

E Nastawianie ostrości

Istnieją trzy sposoby regulowania ostrości.

- **Autofokus**
Aparat ustawia ostrość automatycznie.
- **DMF (bezpośrednia ręczna regulacja ostrości)**
Gdy aparat ustawi ostrość w trybie automatycznym, można ręcznie wprowadzić ostateczne korekty.
- **Ręczna regulacja ostrości**
Użytkownik sam ustawia ostrość.

Szczegółowy opis ustawień poszczególnych trybów można znaleźć w instrukcji obsługi aparatu.

Dane techniczne

Nazwa produktu (model)	FE 24-240mm F3.5-6.3 OSS (SEL24240)
Ogniskowa (mm)	24-240
Odpowiednik ogniskowej 35 mm*1 (mm)	36-360
Elementy układu soczewkowego	12-17
Kąt widzenia 1*2	84°-10°
Kąt widzenia 2*2	61°-6°50'
Minimalna odległość ogniskowania*3 (m)	0,5-0,8
Maksymalne powiększenie (X)	0,27
Minimalna przysłona	f/22-f/40
Średnica filtra (mm)	72
Wymiary (maksymalna średnica × wysokość) (w przybliżeniu, mm)	80,5 × 118,5
Waga (w przybliżeniu, g)	780
Funkcja redukcji drgań	Tak

*1 To jest odpowiednik ogniskowej w formacie 35 mm w przypadku aparatów cyfrowych z wymiennym obiektywem wyposażonych w przetwornik obrazu o wielkości APS-C.

*2 Wartość kąta widzenia 1 dotyczy aparatów w formacie 35 mm, natomiast wartość kąta widzenia 2 – aparatów cyfrowych z wymiennym obiektywem wyposażonych w przetwornik obrazu o wielkości APS-C.

*3 Minimalna odległość ogniskowania to odległość od przetwornika obrazu do fotografowanego obiektu.

- Zależnie od mechanizmu napędu obiektywu ogniskowa może się zmieniać razem z każdą zmianą odległości fotografowania. Dla podanej wartości ogniskowej założono, że obiektyw ma ustawioną ostrość na obiekt znajdujący się nieskończenie daleko.

Zawartość zestawu

Obiektyw (1 szt.), przednia przykrywka obiektywu (1 szt.), tylna przykrywka obiektywu (1 szt.), osłona obiektywu (1 szt.), pakiet drukowanej dokumentacji

Konstrukcja oraz dane techniczne mogą ulec zmianie bez powiadomienia.

α jest znakiem towarowym firmy Sony Corporation.