



# YARD FORCE®

FOR LIFE ON THE GO

LS A46

CS4600-2

PL

## SPALINOWA BENZYNOWA PILARKA ŁAŃCUCHOWA

Instrukcja oryginalna

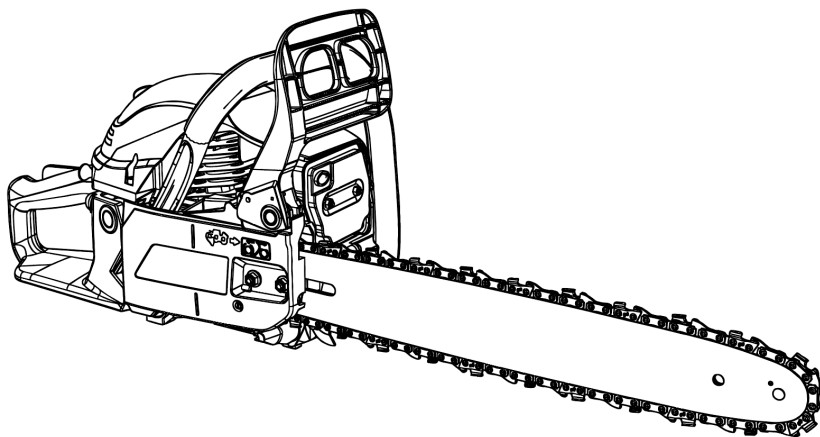

**PRZECZYTAJ ZE ZROZUMIENIEM  
INSTRUKCJĘ OBSŁUGI**

Zachować wszystkie ostrzeżenia  
i instrukcje do wykorzystania w

przyszłości.



+22 431 05 05



[serwis@erpatech.pl](mailto:serwis@erpatech.pl)

CE



**A**

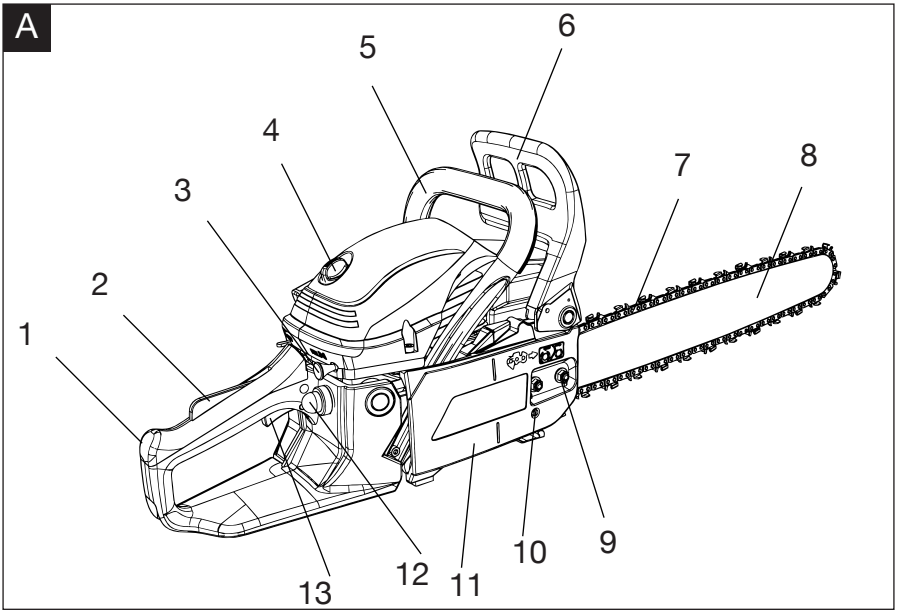

**B**

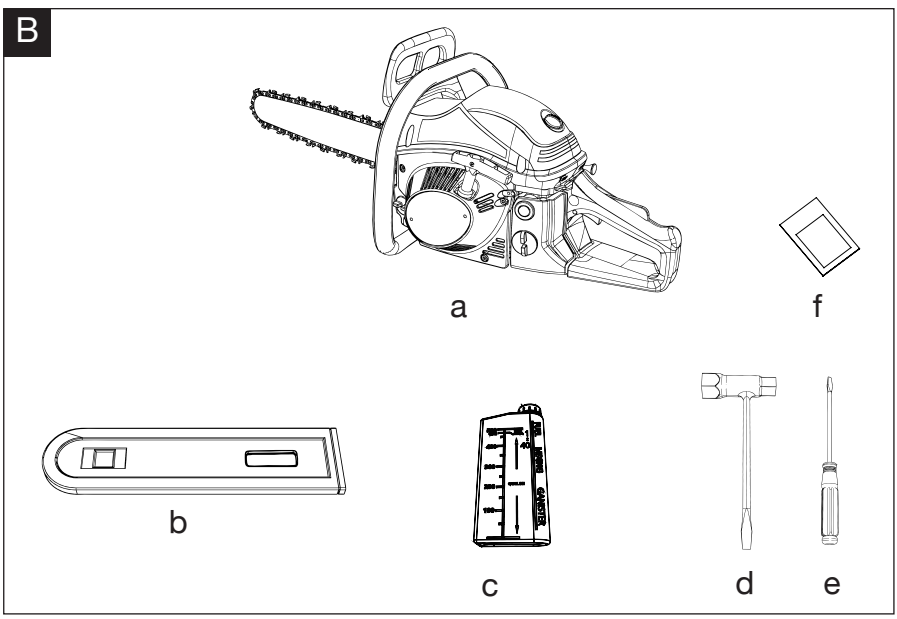

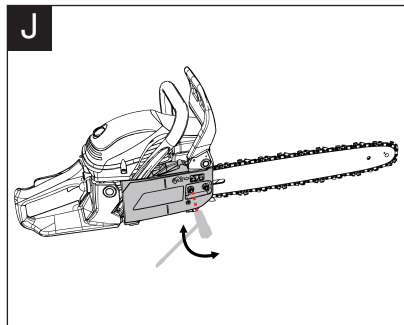
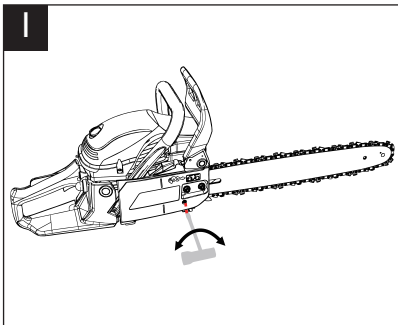
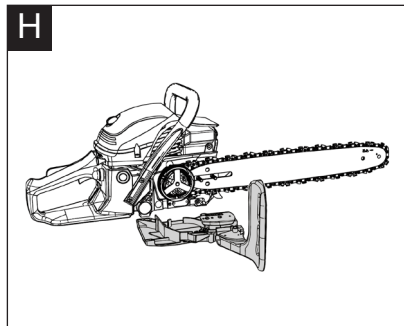
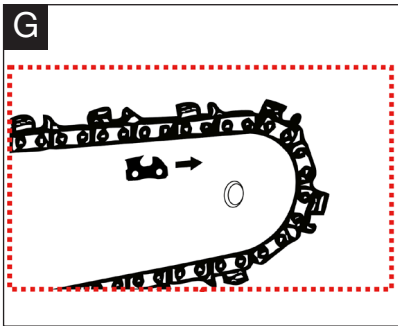
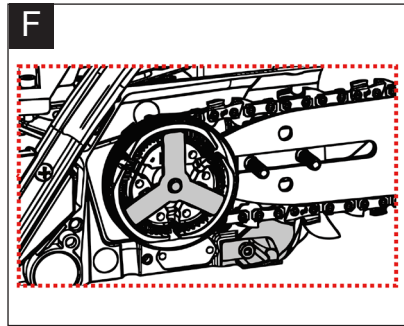
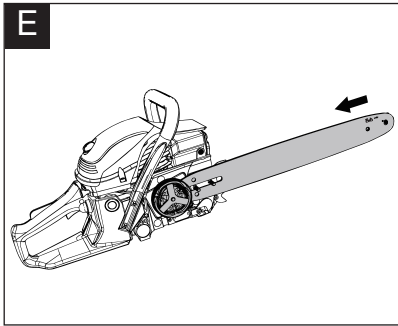
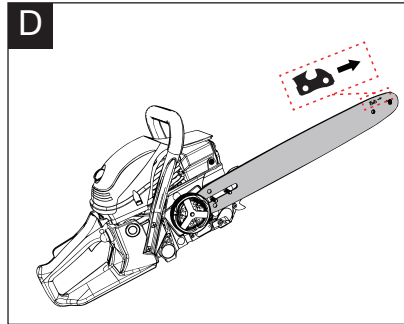
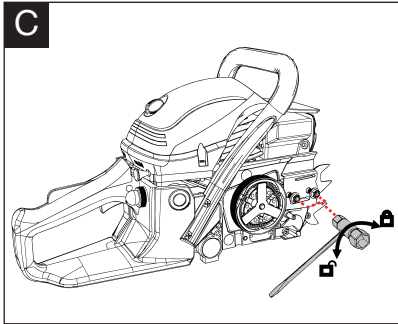

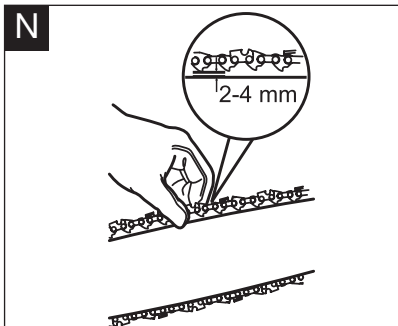
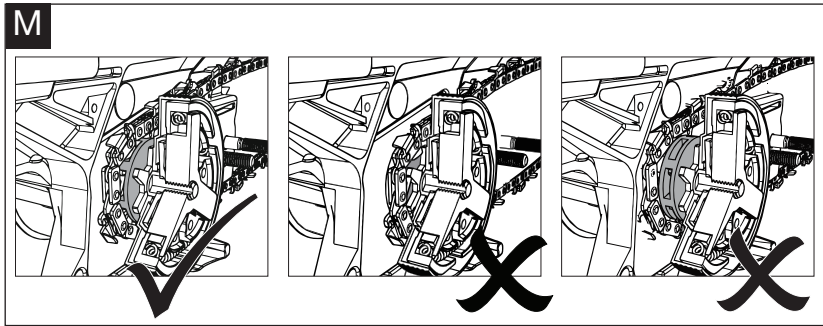
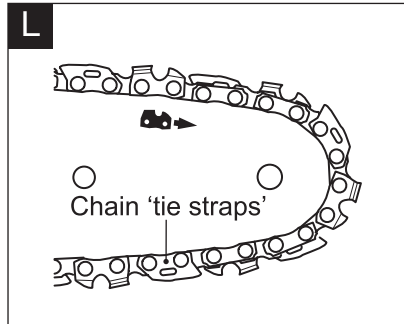
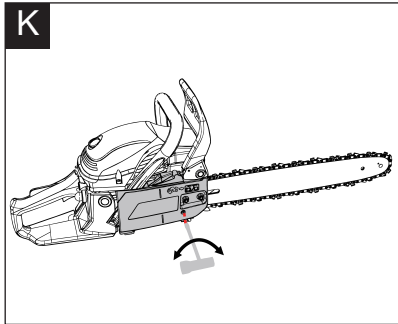

**O**

Petrol	Oil
[ml]	[ml]
100	2,5
200	5,0
300	7,5
400	10,0
500	12,5

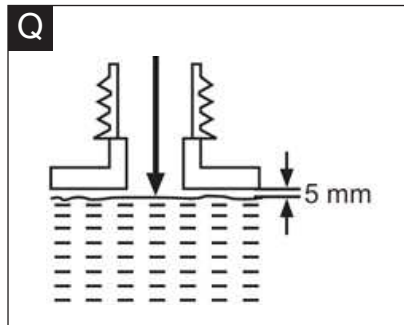
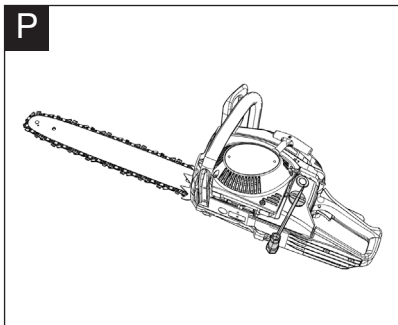

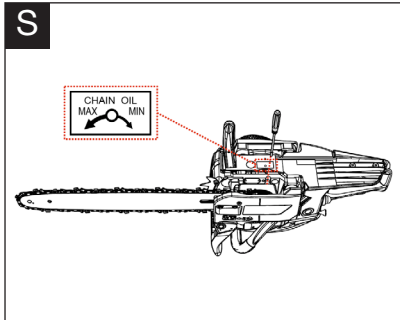
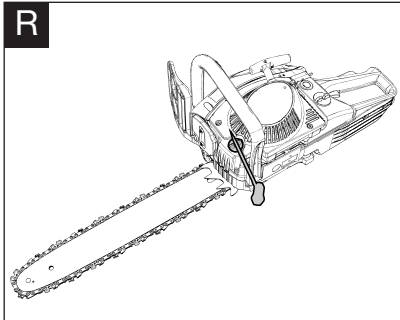

### SPIS TREŚCI

Zastosowanie zgodne z przeznaczeniem	08
Ogólne ostrzeżenia dotyczące bezpieczeństwa	08
Ostrzeżenia dotyczące bezpieczeństwa produktu	11
Symbole	24
Dane techniczne	29
Opis produktu	31
Instalacja	32
Obsługa	33
Konserwacja i przechowywanie	47
Rozwiązywanie problemów	53
Deklaracja zgodności	55

## ZASTOSOWANIE ZGODNE Z PRZEZNACZENIEM

Spalinowa piła łańcuchowa LS A46 ma moc wyjściową 1,8 kW. Produkt jest przeznaczony do cięcia pni i konarów o grubości maks. 400 mm. Nie wolno go używać do cięcia innych materiałów, takich jak tworzywa sztuczne, kamienie, metale, drewno zawierające obce materiały ani materiałów szkodliwych dla zdrowia. Produkt nie powinien być używany poza pomieszczeniami domowymi, np. do cięcia drewna opałowego na terenach leśnych. Produkt może być używany wyłącznie z prowadnicami i łańcuchami podanymi w niniejszej instrukcji. Używanie innych typów i rozmiarów jest niedozwolone.

Produkt umożliwia wykonywanie cięć pionowych i poziomych. Cięcia wzdłużne mogą być wykonywane tylko przez fachowy personel.

Ze względów bezpieczeństwa niezbędne jest zapoznanie się z całą instrukcją obsługi przed pierwszym użyciem produktu oraz przestrzeganie zawartych w niej zaleceń.

Produkt jest przeznaczony wyłącznie do użytku domowego, a nie komercyjnego. Nie należy używać urządzenia celów innych, niż są tutaj wymienione.

## OGÓLNE OSTRZEŻENIA DOTYCZĄCE BEZPIECZEŃSTWA

**OSTRZEŻENIE!** Twoje bezpieczeństwo i bezpieczeństwo innych jest bardzo ważne. Oczywiście w praktyce nie jest możliwe ostrzeżenie o wszystkich zagrożeniach związanych z obsługą lub konserwacją tego produktu. Zawsze trzeba kierować się własnym zdrowym rozsądkiem.

1. Produkt nie jest przeznaczony do używania przez osoby (włącznie z dziećmi) o ograniczonych zdolnościach fizycznych, sensorycznych lub psychicznych, niemających doświadczenia i wiedzy, jeśli nie są one nadzorowane lub poinstruowane w zakresie używania produktu przez osobę odpowiedzialną za ich bezpieczeństwo.
2. Należy pouczyć dzieci, że nie wolno bawić się produktem.

**PRZED UŻYCIEM UWAGNIE PRZECZYTAĆ.  
ZACHOWAĆ NA PRZYSZŁOŚĆ.**



### Ostrzeżenia ogólne

1. Produkt jest niebezpieczny, jeśli jest używany nieostrożnie lub nieprawidłowo. Może wtedy spowodować poważne, a nawet śmiertelne urazy.
2. Przeczytać dokładnie całą instrukcję. Używając produktów zasilanych benzyną, należy zawsze przestrzegać podanych środków ostrożności, aby zmniejszyć ryzyko poważnych urazów ciała i/lub uszkodzenia produktu.
3. Produkt powinien być używany wyłącznie przez osoby, które przeczytały i zrozumiały wszystkie zalecenia dotyczące bezpieczeństwa i obsługi zawarte w niniejszej instrukcji.
4. W miejscu pracy nie powinno być zwierząt domowych, dzieci ani osób postronnych.
5. Należy postępować zgodnie z instrukcjami dotyczącymi smarowania, naciągania łańcucha i wymiany akcesoriów. Nieprawidłowo naciągnięty lub nasmarowany łańcuch może się urwać lub zwiększyć niebezpieczeństwo odrzutu. Może to spowodować pęknięcie łańcucha, co może prowadzić do poważnych, a nawet śmiertelnych obrażeń.
6. Uruchamianie produktu w ciasnym lub słabo wentylowanym miejscu może spowodować śmierć w wyniku uduszenia lub zatrucia tlenkiem węgla. Produkt jest przeznaczony wyłącznie do użytku na zewnątrz.
7. Należy zachować szczególną ostrożność w przypadku mokrych i mroźnych warunkach pogodowych. Nie pracować w deszczu, wietrznej ani burzowej pogodzie.

## OGÓLNE OSTRZEŻENIA DOTYCZĄCE BEZPIECZEŃSTWA

8. Nosić maskę na twarz i maskę oddechową. Używanie tego produktu może generować pył, mgły i opary zawierające substancje chemiczne, o których wiadomo, że powodują uszkodzenia dróg oddechowych.
9. Należy używać obuwia ochronnego ze stalowymi końcówkami, wytrzymałej, dobrze przylegającej odzieży ochronnej, odpornej na przecięcie, rękawic ochronnych, środków ochrony oczu, słuchu i głowy.
10. Należy zawsze sprawdzać wizualnie produkt przed użyciem.
11. Nie próbować wykonywać prac bez odpowiedniego przeszkolenia.
12. Podczas uruchamiania lub cięcia produktem nie wolno zbliżać się do innych osób.
13. Osoby postronne i zwierzęta powinny zachować odstęp co najmniej 15 metrów od obszaru roboczego.
14. Nie używać produktu, jeśli ma wadliwe urządzenia zabezpieczające lub uszkodzone elementy!
15. Pod żadnym pozorem nie wolno modyfikować produktu. Modyfikacje mogą spowodować poważne urazy ciała lub śmierć.
16. Nie rozpoczynaj cięcia przed uzyskaniem wolnego miejsca do pracy, bezpiecznej podstawy i zaplanowanej ścieżki odwrotu od spadającego drzewa.
17. Wszelkie czynności serwisowe i konserwacyjne inne niż wymienione w instrukcji obsługi, instrukcjach bezpieczeństwa i konserwacji, powinny być wykonywane przez autoryzowane centrum serwisowe.

## **OSTRZEŻENIA DOTYCZĄCE BEZPIECZEŃSTWA PRODUKTU**

18. Nowi użytkownicy powinni przejść praktyczny instruktaż w zakresie używania produktu i zabezpieczeń, przeprowadzony przez doświadczonego operatora.
19. Przepisy krajowe mogą ograniczać używanie produktu.

### **Odzież i sprzęt ochronny**

1. Zabezpieczyć długie włosy tak, aby znajdowały się powyżej ramion.
2. Nie należy nosić luźnej odzieży ani biżuterii, ponieważ może ona zostać wciągnięta do silnika, zaczepić się o łańcuch lub zarośla.
3. Podczas obsługi produktu należy używać następującej odzieży ochronnej i sprzętu ochronnego:
  - kask z wizjerem i osłoną karku (wg EN 397)
  - ochrona słuchu
  - maska oddechowa
  - rękawice z atestowaną ochroną przed przecięciem (zgodne z EN 381-4, EN 381-7, EN 420:1, EN 388 klasa 3)
  - getry ochronne z atestowaną ochroną przed przecięciem (zgodne z EN 381-5, EN 340 klasa 1)
  - buty z osłonami na palce z atestowaną ochroną przed przecięciem piłą (zgodnie z EN ISO 20345 klasa 2)
  - apteczka pierwszej pomocy na wypadek urazu.

**Obchodzenie się z paliwem**

1. Przed tankowaniem zatrzymać silnik, odłączyć złącze świecy zapłonowej i poczekać, aż produkt ostygnie. Paliwo i jego opary są wysoce łatwopalne. Należy zachować ostrożność podczas pracy z paliwem. Nie wolno palić podczas tankowania produktu. Nie tankować produktu, jeśli w pobliżu znajduje się otwarty ogień!
2. Należy zawsze używać odpowiednich środków pomocniczych, takich jak lejki i szyjki wlewowe. Nie rozlewać paliwa na produkt ani jego układ wydechowy. Istnieje ryzyko zapłonu. Jeśli jednak paliwo się rozleje, należy je ostrożnie usunąć ze wszystkich elementów produktu. Wszelkie pozostałości muszą zostać całkowicie usunięte przed uruchomieniem produktu!
3. Nie tankować w pomieszczeniach. Spaliny i opary paliwa są szkodliwe.
4. Nie używać produktu w środowiskach, w których istnieje niebezpieczeństwo wybuchu. Opary paliwa mogą się zapalić.
5. Nigdy nie wdychać oparów paliwa podczas tankowania produktu. Nigdy nie napełniaj zbiornika w zamkniętych pomieszczeniach, takich jak piwnice lub szopy. Istnieje niebezpieczeństwo zatrucia i wybuchu!
6. Unikać kontaktu skóry z benzyną.
7. Nie jeść ani nie pić podczas tankowania produktu. W razie połknięcia benzyny lub oleju lub dostania się benzyny lub oleju do oczu należy natychmiast zasięgnąć porady lekarza.

## OSTRZEŻENIA DOTYCZĄCE BEZPIECZEŃSTWA PRODUKTU

8. Zamknąć korek wlewu paliwa natychmiast po napełnieniu zbiornika. Upewnić się, że jest prawidłowo zamknięty.
9. Nie używać produktu bez filtra powietrza.
10. Ciśnienie oparów paliwa może narastać wewnątrz zbiornika paliwa w zależności od zużytego paliwa, warunków pogodowych i systemu odpowietrzania zbiornika. Aby zmniejszyć ryzyko oparzeń i innych obrażeń ciała, korek wlewu paliwa należy usuwać ostrożnie, aby umożliwić powolne zredukowanie ciśnienia.
11. Należy mieć świadomość niebezpieczeństwa pożaru, wybuchu i groźnego wdychania oparów.
12. Nie palić podczas używania produktu, paliwa ani w pobliżu paliwa.
13. Przewód świecy zapłonowej musi być zabezpieczony; luźny przewód może spowodować wyładowanie elektryczne, które może spowodować zapłon palnych oparów, pożar lub wybuch.
14. Należy regularnie sprawdzać, czy nie ma wycieków z korka wlewu paliwa i przewodów paliwowych.
15. Zachować ostrożność podczas pracy z paliwem. Aby zapobiec przypadkowym pożarom, przed uruchomieniem silnika należy odsunąć produkt co najmniej 3 metry od miejsca tankowania.
16. Po uzupełnieniu paliwa dokręcić dokładnie korek wlewu paliwa.
17. Nie używać produktu, jeśli wycieka z niego paliwo. Nie zdejmować korka zbiornika paliwa podczas pracy silnika.

## **OSTRZEŻENIA DOTYCZĄCE BEZPIECZEŃSTWA PRODUKTU**

18. Używaj do tego celu tylko zatwierdzonego pojemnika.
19. Nie przechowywać pojemników z paliwem ani nie napełniać zbiornika paliwa w miejscach, w których znajduje się kocioł, piec, kominek na drewno, iskry elektryczne, iskry spawalnicze lub inne źródła ciepła lub ognia, które mogą zapalić paliwo.
20. W razie rozlania paliwa podczas tankowania, użyć suchej szmatki, aby wytrzeć rozlane paliwo i przed ponownym włączeniem silnika poczekać, aż pozostałe paliwo wyparuje.
21. W razie rozlania paliwa na siebie lub na ubranie, ponownym włączeniem silnika należy zmienić ubranie i umyć każdą część ciała, która miała kontakt z paliwem przed.
22. W razie zapalenia się paliwa gasić ogień gaśnicą proszkową.
23. Jeśli zbiornik paliwa ma zostać opróżniony, należy to zrobić na zewnątrz.

### **Rozpoczęcie**

1. Nie używać produktu w pomieszczeniach, ponieważ podczas pracy silnika wytwarza on trujące spaliny, które mogą być bezbarwne i bezwonne.
2. Nie owijaj linki rozrusznika wokół dłoni podczas uruchamiania produktu. Może to spowodować obrażenia dłoni lub palców.
3. Uchwyty powinny być suche, czyste i nie mogą być zanieczyszczone olejem ani smarem. Uchwyty zanieczyszczone olejem lub smarem są śliskie, co powoduje utratę kontroli.

## OSTRZEŻENIA DOTYCZĄCE BEZPIECZEŃSTWA PRODUKTU

4. Nie używać produktu z luźnym łańcuchem. Luźny łańcuch może zeskoczyć z prowadnicy i spowodować poważne, a nawet śmiertelne urazy.
5. Nie obsługiwać produktu jedną ręką! Obsługa jedną ręką może spowodować poważne urazy operatora lub osób postronnych.
6. Trzymać wszystkie części ciała z dala od łańcucha podczas pracy piły. Przed włączeniem piły łańcuchowej należy się upewnić, że łańcuch niczego nie dotyka. Chwila nieuwagi podczas używania pilarki łańcuchowej może spowodować wciągnięcie ubrania lub części ciała przez łańcuch piły.
7. Wyłączyć silnik przed odłożeniem produktu.
8. Przed użyciem produktu oraz po każdym uderzeniu lub upuszczeniu należy go sprawdzić pod kątem oznak zużycia i uszkodzenia, a w razie potrzeby naprawić.

### Obsługa

1. Podczas cięcia produkt nie może dotykać żadnych obcych materiałów, takich jak kamienie, płyty, gwoździe itp. Przedmioty takie mogą zostać wyrzucone i spowodować uszkodzenie produktu lub poważne obrażenia ciała, a nawet śmierć.
2. Nie wolno używać produktu na drabinie ani innym niestabilnym podparciu.
3. Jeśli łańcuch zacina się podczas cięcia: **WYŁĄCZYĆ SILNIK**. Nie próbować wyciągać produktu. Użyć dźwigni, aby otworzyć miejsce cięcia i uwolnić łańcuch. W przeciwnym razie możliwe są poważne obrażenia ciała lub śmierć.

## OSTRZEŻENIA DOTYCZĄCE BEZPIECZEŃSTWA PRODUKTU

4. Ciąć tylko z silnikiem na wysokich obrotach.
5. Zachować szczególną ostrożność podczas cięcia małych krzewów i młodych drzewek. Cienki materiał może zaczepić łańcuch piły i odbić się w stronę operatora lub wytrącić go z równowagi.
6. Używać produktu tylko w dobrze wentylowanych pomieszczeniach.
7. Nie obsługiwać produktu jedną ręką! Produkt jest przeznaczony do trzymania oburącz, prawą ręką za uchwyt tylny i lewą ręką za uchwyt przedni. Nie jest możliwe kontrolowanie sił reakcji i można stracić kontrolę nad piłą, co może skutkować ślizganiem lub odbijaniem się prowadnicy i łańcucha wzdłuż konaru lub pnia.
8. Nie używaj urządzenia, gdy jesteś zmęczony.
9. Nie używaj produktu, jeśli masz jakiegokolwiek schorzenia, które mogą ulec nasileniu wskutek ciężkiej pracy. Skonsultować się z lekarzem przed użyciem tego produktu.
10. Nie używać urządzenia w przypadku choroby ani pod wpływem narkotyków, alkoholu lub leków.
11. Nie dotykać układu wydechowego podczas pracy – **JEST BARDZO GORĄCY.**
12. Nie używać produktu, który jest uszkodzony, nieprawidłowo wyregulowany lub nie jest całkowicie i bezpiecznie zmontowany. Sprawdzić, czy łańcuch piły zatrzymuje się po puszczeniu regulatora przepustnicy.
13. Nie używać produktu na drzewach bez specjalnego przeszkolenia. Używanie produktu na drzewie może skutkować urazami.



## **OSTRZEŻENIA DOTYCZĄCE BEZPIECZEŃSTWA PRODUKTU**

14. Nie używać produktu w pobliżu lub dookoła łatwopalnych cieczy lub gazów.
15. Nie palić podczas obsługi produktu.
16. Nie należy blokować produktu na stałych stojakach.
17. Nie chwytać za uchwyty ze stałym lub nadmiernym naciskiem; zwiększy to uczucie wibracji i ryzyko wystąpienia choroby „białych palców”.
18. Nie wychylać się zbyt mocno podczas obsługi produktu ani nie ciąć powyżej wysokości ramion.
19. Nie używać produktu, jeśli wycieka z niego paliwo lub olej łańcuchowy.
20. Podczas cięcia gałęzi (konarów), które są naprężona, należy uważać na odskok, aby nie zostać uderzonym, gdy naprężenie włókien drewna zostanie zwolnione.
21. Należy zawsze utrzymywać właściwą postawę i używać piły łańcuchowej tylko w postawie stojącej na stałej, bezpiecznej i równej powierzchni. Śliskie lub niestabilne powierzchnie, takie jak drabiny, mogą spowodować utratę równowagi lub kontroli nad piłą.
22. Ciąć tylko drewno. Nie używać produktu do celów niezgodnych z jego przeznaczeniem. Na przykład nie używać piły łańcuchowej do cięcia tworzyw sztucznych, murów ani niedrewnianych materiałów budowlanych. Używanie piły łańcuchowej niezgodnie z jej przeznaczeniem może prowadzić do niebezpiecznych sytuacji.

### **Transport i przechowywanie**

1. Przed transportem produktu należy sprawdzić, czy silnik jest wyłączony i włączyć hamulec łańcucha.

## **OSTRZEŻENIA DOTYCZĄCE BEZPIECZEŃSTWA PRODUKTU**

2. Produkt można nosić tylko z wyłączonym silnikiem, prowadnicą i łańcuchem skierowanym do tyłu i układem wydechowym z dala od części ciała.
3. Podczas transportu lub przechowywania należy używać osłony prowadnicy i upewnić się, że jest ona dopasowana do produktu.
4. Produkt należy nosić wyłącznie w pozycji poziomej. Chwycić przedni uchwyt w taki sposób, aby produkt był wyważony poziomo.
5. Gorący układ wydechowy trzymać z dala od własnego ciała, a łańcuch piły za sobą.
6. Zabezpieczyć produkt prawidłowo na czas transportu w pojeździe, aby zapobiec jego przewróceniu, rozlaniu paliwa i uszkodzeniu produktu.
7. Produkt i paliwo należy zawsze przechowywać tak, aby nie było ryzyka wycieku lub kontaktu oparów z iskrami, otwartym płomieniem ze sprzętu elektrycznego, silników elektrycznych, przekaźników/przełączników, bojlerów itp.
8. W przypadku dłuższego przechowywania lub transportu należy opróżnić zbiorniki paliwa i oleju łańcuchowego. Zużyty olej i paliwo należy zutylizować na lokalnej stacji benzynowej, w centrum udostępnionym przez lokalną administrację lub w miejscu, w którym znajdują się takie urządzenia.
9. Paliwo należy przechowywać w pojemniku dopuszczonym i przeznaczonym do tego celu.
10. Przed długotrwałym przechowywaniem produkt musi zostać wyczyszczony i należy wykonać pełny serwis.

### Przyczyny i zapobieganie odrzutom

Odrzut może powstać, gdy występ lub końcówka prowadnicy zetknie się z przedmiotem lub gdy drewno zakleszczy się i zatrzyma łańcuch.

Skutkiem mogą być nagłe reakcje odrzutu oraz wyrzucenie prowadnicy do góry lub wstecz w kierunku operatora.

Zakleszczenie końcówki prowadnicy może spowodować nagłe pchnięcie prowadnicy w kierunku operatora.

Każda z tych reakcji może skutkować utratą kontroli nad piłą, a w konsekwencji poważne urazy ciała. Nie wolno polegać na samych zabezpieczeniach pilarki. Użytkownik piły łańcuchowej powinien podejmować różne kroki w celu zapewnienia pracy bez wypadków i urazów.

Odrzut jest efektem nieprawidłowego prowadzenia urządzenia i/lub nieodpowiednich praktyk bądź warunków i można mu zapobiec stosując się do następujących zaleceń:

- 1. Zapewnić mocne trzymanie produktu za uchwyt za pomocą kciuków i pozostałych palców, oburącz, w pozycji ciała umożliwiającej wytrzymanie siły odrzutu.** Operator może kontrolować siły odrzutu pod warunkiem podjęcia odpowiednich środków. Nie wolno odchodzić od produktu.
- 2. Nie wychylać się nadmiernie.** W ten sposób można uniknąć przypadkowego kontaktu z ostrzami i zapewnić lepszą kontrolę nad piłą w niespodziewanych sytuacjach.

## **OSTRZEŻENIA DOTYCZĄCE BEZPIECZEŃSTWA PRODUKTU**

- 3. Używać wyłącznie przewodnic i łańcuchów podanych przez producenta produktu.**  
Nieodpowiednie przewodnice i łańcuchy mogą spowodować urwanie łańcucha i/lub odrzut.
- 4. Należy postępować zgodnie z instrukcją ostrzeżenia i konserwacji podaną przez producenta łańcucha.** Zmniejszenie wysokości szablonu głębokości może spowodować zwiększony odrzut.

### **Redukcja wibracji i hałasu**

**Aby ograniczyć wpływ hałasu i wibracji, należy ograniczyć czas pracy, stosować tryby pracy o niskim poziomie wibracji i niskim poziomie hałasu, a także nosić środki ochrony indywidualnej.**

Aby zminimalizować ryzyko narażenia na wibracje i hałas, należy brać pod uwagę następujące punkty:

1. Używać produktu zgodnie z jego przeznaczeniem, konstrukcją i niniejszą instrukcją.
2. Zadbaj o to, aby urządzenie było utrzymywane w dobrym stanie i odpowiednio konserwowane.
3. Używanie odpowiedniego osprzętu urządzenia - w dobrym stanie technicznym.
4. Trzymać mocno za uchwyty/powierzchnie chwytowe.
5. Produkt należy utrzymywać zgodnie z niniejszą instrukcją i odpowiednio smarować (w razie potrzeby).
6. Należy zaplanować harmonogram pracy, aby rozłożyć używanie urządzenia o wysokim poziomie wibracji na dłuższy okres czasu.
7. Długotrwałe używanie produktu naraża użytkownika na wibracje, które mogą powodować szereg stanów, wspólnie określanych jako zespół wibracji

## OSTRZEŻENIA DOTYCZĄCE BEZPIECZEŃSTWA PRODUKTU

rąk i ramion (HAVS), np. palce robią się białe; jak również określone choroby, takie jak zespół cieśni nadgarstka.

- Aby zmniejszyć to ryzyko podczas korzystania z produktu, należy zawsze nosić rękawice ochronne i utrzymywać dłonie w ciepłym stanie.
- HAVS obejmuje dowolną kombinację następujących objawów: mrowienie i drętwienie palców; niemożność właściwego odczuwania rzeczy; utrata siły w rękach; palce stają się białe (bledną), stają się czerwone i bolesne (szczególnie na zimno i mokro, i prawdopodobnie na początku tylko w czubkach). Jeśli wystąpią takie objawy, należy natychmiast zasięgnąć porady lekarza.

Wdrożona została dyrektywa Europejskiej Agencji Fizycznej (Wibracji) w celu zmniejszenia liczby urazów związanych z zespołem wibracyjnym ramion u użytkowników produktów emitujących wibracje. Dyrektywa ta wymaga od producentów i dostawców dostarczenia indykatorywnych wyników testów wibracyjnych, aby umożliwić użytkownikom podejmowanie świadomych decyzji dotyczących czasu, w którym narzędzie może być codziennie bezpiecznie używane, oraz wyboru narzędzia.

### Sytuacje awaryjne

Należy zapoznać się z użytkowaniem tego produktu na podstawie niniejszej instrukcji obsługi. Zapamiętać zalecenia dotyczące bezpieczeństwa i stosować je podczas późniejszej pracy. Pomoże to zapobiec ryzykom i zagrożeniom.

- 1. Należy zawsze zachować czujność podczas używania produktu, aby móc wcześniej wykrywać i usuwać zagrożenia.** Szybka interwencja może zapobiec poważnym obrażeniom i uszkodzeniom mienia.
- 2. W razie usterek zatrzymać silnik i odłączyć złącze świecy zapłonowej.** Przed ponownym użyciem należy zlecić sprawdzenie produktu wykwalifikowanej osobie i w razie potrzeby oddać produkt do naprawy.
- 3. W razie pożaru zatrzymać silnik i odłączyć złącze świecy zapłonowej.** Jeśli wyłącznik produktu nie jest już dostępny, należy natychmiast zastosować środki gaśnicze.

**OSTRZEŻENIE!** Nie wolno używać wody do gaszenia płonącego produktu. Płonące paliwo należy gasić specjalnymi środkami gaśniczymi! Zalecane jest posiadanie odpowiedniej gaśnicy w zasięgu ręki w miejscu pracy!

### **Pozostałe zagrożenia**

**Nawet gdy produkt jest używany zgodnie ze wszystkimi zasadami bezpieczeństwa, pozostaje pewne potencjalne ryzyko obrażeń i uszkodzeń.**

**Następujące zagrożenia mogą wystąpić w związku z konstrukcją tego produktu:**

1. Zagrożenie zdrowia wynikające z emisji drgań, jeżeli produkt jest użytkowany przez dłuższy czas lub nie jest odpowiednio kontrolowany i konserwowany.
2. Urazy i uszkodzenia mienia spowodowane złamaniem narzędzi lub nagłym uderzeniem w ukryte obiekty podczas używania.
3. Niebezpieczeństwo obrażeń i szkód materialnych spowodowanych przez latające przedmioty.
4. Oparzenia w razie dotknięcia gorących powierzchni.

**OSTRZEŻENIE!** Produkt podczas pracy wytwarza pole elektromagnetyczne. Pole to może w pewnych okolicznościach zakłócać działanie aktywnych lub pasywnych implantów medycznych. Aby zmniejszyć ryzyko poważnych lub śmiertelnych obrażeń, przed użyciem tego produktu zalecamy osobom z implantami medycznymi skonsultowanie się z lekarzem i producentem implantu medycznego.

### **Symbole bezpieczeństwa**

Celem symboli bezpieczeństwa jest zwrócenie Państwa uwagi na ewentualne zagrożenia. Symbole bezpieczeństwa i ich objaśnienia zasługują na uwagę i pełne zrozumienie. Ostrzeżenia zawarte w symbolach nie eliminują same w sobie żadnego zagrożenia. Podane w nich instrukcje i ostrzeżenia nie zastępują właściwych środków zapobiegania wypadkom.

**OSTRZEŻENIE:** Przed użyciem tego narzędzia należy przeczytać i zrozumieć wszystkie instrukcje bezpieczeństwa zawarte w niniejszej instrukcji obsługi, w tym wszystkie symbole ostrzegawcze, takie jak **"NIEBEZPIECZEŃSTWO"**, **"OSTRZEŻENIE"** i **"PRZESTROGA"**. Nieprzestrzeganie wszystkich wymienionych poniżej instrukcji może spowodować porażenie prądem, pożar i/lub poważne obrażenia ciała.

### **SYMBOLE OSTRZEGAWCZE BEZPIECZEŃSTWA:**

Oznaczają **NIEBEZPIECZEŃSTWO**, **OSTRZEŻENIE** lub **PRZESTROGĘ**. Mogą być stosowane w połączeniu z innymi symbolami lub piktogramami.

### **Znaczenia symboli**

Na tej stronie przedstawiono i opisano symbole bezpieczeństwa, które mogą pojawić się na tym produkcie. Przed przystąpieniem do montażu i obsługi należy przeczytać, w pełni zrozumieć i przestrzegać wszystkich instrukcji znajdujących się na urządzeniu.



## SYMBOLE



**OSTROŻNIE/ OSTRZEŻENIE**  
Przeczytać instrukcję obsługi.



Symbol WEEE Zużytych produktów elektrycznych nie należy wyrzucać razem z odpadami domowymi. Jeśli istnieje odpowiednia infrastruktura, należy stosować recykling. Aby uzyskać porady dotyczące recyklingu, należy skontaktować się z lokalnymi organami administracji lub najbliższym punktem sprzedaży.



Produkt jest zgodny z wymaganiami obowiązujących dyrektyw europejskich i zastosowane zostały metody oceny zgodności dla tych dyrektyw.



Nosć kask, okulary ochronne i ochronę słuchu.



Nosić ochronę dróg oddechowych.



Nosić przylegającą odzież ochronną.



Nosić antypoślizgowe obuwie ochronne.



Nosić rękawice ochronne.



Nie narażać produktu na działanie deszczu ani wilgoci.

## SYMBOLE



Zabronione jest używanie otwartego ognia w miejscu pracy, wokół produktu oraz w pobliżu materiałów łatwopalnych!



Nie palić w miejscu pracy, dookoła produktu ani w pobliżu palnych materiałów!



Niebezpieczeństwo pożaru/palne materiały



Nie dotykać gorących powierzchni! Wysokie temperatury na powierzchniach i elementach konstrukcyjnych produktu w przypadku dotknięcia mogą spowodować oparzenia. Produkt może być również gorący jeszcze przez dłuższy czas po użyciu!



Produkt wytwarza szkodliwe spaliny. W przypadku niewłaściwego użytkowania produktu spaliny mogą doprowadzić do zatrucia, utraty przytomności lub śmierci!



Trujące spaliny; nie używać ani nie uruchamiaj produktu w pomieszczeniach zamkniętych!



Przed montażem, czyszczeniem, regulacją, konserwacją, przechowywaniem i transportem zatrzymać silnik i odłączyć złącze świecy zapłonowej.



Ssanie – pozycja ZAMKNIĘTA



Ssanie – pozycja OTWARTA

## SYMBOLE



H – ustawianie maksymalnej prędkości silnika

L – ustawianie minimalnej prędkości silnika



Uruchomienie silnika przez pociągnięcie rozrusznika ręcznego.



Prawidłowy kierunek zębów tnących



Hamulec łańcucha wyłączony/włączony;

lokalizacja: na prawej pokrywie bocznej.



W razie potrzeby dolać oleju; lokalizacja: zakrętka zbiornika na olej do łańcucha.



Wskaźnik śruby regulatora oleju łańcucha;

lokalizacja: dół.



Niebezpieczeństwo odrzutu! Kontakt z końcówką może spowodować nagły ruch prowadnicy do góry i w tył, skutkujący poważnymi urazami u użytkownika.



Należy unikać kontaktu końcówki prowadnicy z jakimikolwiek przedmiotami.



Urządzenia należy używać zawsze oburącz. Nie używać produktu jedną ręką.



Przedmioty wyrzucane przez urządzenie mogą uderzyć w użytkownika lub osoby postronne. Podczas pracy inne osoby i zwierzęta muszą znajdować się w bezpiecznej odległości od

## SYMBOLE

urządzenia. Generalnie dzieci nie mogą wchodzić w obszar używania urządzenia.



Zachowaj odległość co najmniej 10 m.



Stosować wyłącznie mieszankę benzyny/oleju w stosunku 40:1. Nie stosować innych proporcji mieszanki. Przed tankowaniem należy zawsze wyłączyć produkt i poczekać, aż ostygnie.



Przed uruchomieniem zimnego silnika wcisnąć pompkę paliwa.



Urządzenie tnące po wyłączeniu produktu nadal się obraca.

Przed dotknięciem produktu poczekać, aż wszystkie elementy całkowicie się zatrzymają.



Gwarantowany poziom mocy akustycznej 114 dB.

## DANE TECHNICZNE

	<b>LS A46</b>
Pojemność zbiornika paliwa	550 ml
Rodzaj benzyny	Liczba oktanowa co najmniej 90, bezołowiowa, maksymalnie 10% odnawialny etanol (E10 lub mniej)
Rodzaj oleju silnikowego	Olej syntetyczny specjalnie do silników dwusuwowych, o minimalnej specyfikacji JASO FC
Proporcja mieszanki benzyna/olej	40:1
Pojemność zbiornika oleju do smarowania łańcucha	260 ml
Typ oleju do smarowania łańcucha	SAE #10W-30 całoroczny lub SAE #30~#40 letni i SAE #20 zimowy
Model silnika	RY1E44F
Rodzaj silnika	dwusuwowy, chłodzony powietrzem
Pojemność skokowa	46 cm <sup>3</sup>
Zakres prędkości biegu jałowego silnika	3100±300 obr/min
Prędkość silnika z włączonym sprzęgłem	4300 obr/min
Maksymalna moc silnika	1.8 kW
Typ świecy zapłonowej	<b>L8RTF</b>
Szczelina świecy zapłonowej	0.5 mm
Gaźnik	Hualong, Huayi
Długość cięcia	43 cm
Długość prowadnicy	(457 mm) 18"
Typ łańcucha	BE18-72-5810P
Typ prowadnicy	0.325-72-0.058
Maks. prędkość łańcucha	22 m/s
Poziom ciśnienia akust. L <sub>PA</sub>	99 dB(A) K=3 dB(A)
Poziom mocy akustycznej L <sub>WA</sub>	107.8 dB(A) K=3 dB(A)
Gwarantowany poziom mocy akustycznej L <sub>WA</sub>	114 dB(A)
Poziom drgań	7.5 m/s <sup>2</sup> K=1.5 dB(A)

## DANE TECHNICZNE

Wartości akustyczne zostały wyznaczone zgodnie z regulaminem badania hałasu podanym w normie EN ISO 11681-1, z wykorzystaniem norm podstawowych ISO 22868.

Podane wartości hałasu są poziomami emisji i niekoniecznie są bezpiecznymi poziomami pracy. Czynniki wpływające na rzeczywisty poziom narażenia siły roboczej obejmują charakterystykę pomieszczenia pracy, inne źródła hałasu itp., tzn. liczbę produktów i innych procesów sąsiadujących oraz czas, przez jaki operator jest narażony na działanie hałasu. Dopuszczalny poziom narażenia może różnić się również w zależności od kraju. Informacje te umożliwią jednak użytkownikowi produktu lepszą ocenę zagrożenia i ryzyka.

Używać ochrony słuchu! Poziom natężenia dźwięku słyszanego przez operatora może przekroczyć 80 dB(A) i dlatego wymagane są środki ochrony słuchu.

Zadeklarowana całkowita wartość wibracji została zmierzona zgodnie ze znormalizowaną metodą (wg normy podstawowej ISO 22867) i może być wykorzystywana do porównania urządzeń. Zadeklarowana wartość wibracji drgań może być również wykorzystana do wstępnej oceny narażenia.

Produkt może powodować syndrom wibracji rąk i ramion, jeśli jego użycie nie jest odpowiednie.

**OSTRZEŻENIE!** W zależności od rzeczywistych warunków używania produktu, wartość wibracji może różnić się od zadeklarowanej wartości łącznej! Należy stosować odpowiednie środki ochrony przed wibracjami. Należy uwzględnić cały proces pracy włącznie z pracą bez obciążenia i wyłączeniem.

Prawidłowe działania obejmują m.in. regularną konserwację i pielęgnację produktu i narzędzi roboczych, utrzymywanie dłoni w ciepłym stanie, regularne przerwy oraz prawidłowe planowanie prac.

### Opis części (Rys. A)

1. Uchwyt tylny
2. Blokada przepustnicy
3. Dźwignia ssania
4. Śruba mocująca
5. Uchwyt przedni
6. Osłona przednia
7. Łańcuch piły
8. Prowadnica
9. Nakrętka zabezpieczająca (x2)
10. Śruba napinająca
11. Pokrywa
12. Pompka paliwa
13. Przełącznik przepustnicy

### Zawartość opakowania (Rys. B)

Ostrożnie wyjmij urządzenie z opakowania i upewnij się, że wszystkie poniższe części są obecne:

- a. Piła łańcuchowa
- b. Osłona prowadnicy
- c. Butelka do mieszania paliwa
- d. Narzędzie wielofunkcyjne
- e. Śrubokręt
- f. Instrukcja obsługi



**OSTRZEŻENIE:** Jeśli jakiegokolwiek części są uszkodzone lub ich brakuje, nie należy obsługiwać tego narzędzia do momentu wymiany tych części. Nieprzestrzeżenie tego ostrzeżenia może spowodować poważne obrażenia ciała.



**UWAGA:** Zawsze poddawaj opakowanie recyklingowi zgodnie z lokalnymi wytycznymi dotyczącymi recyklingu.

## INSTALACJA

**OSTRZEŻENIE!** Przed użyciem produkt należy dokładnie zmontować.

Nie używać produktu, który jest tylko częściowo zmontowany lub zmontowany z uszkodzonymi elementami.

Należy postępować zgodnie z instrukcjami montażu krok po kroku i korzystać z ilustracji dostarczonych jako wizualny przewodnik w celu ułatwienia montażu produktu.

Odcłączyć złącze świecy zapłonowej od świecy zapłonowej!

Podłączyć je z powrotem po montażu.

**UWAGA:** Należy uważać na małe elementy usuwane podczas montażu lub regulacji. Należy je zabezpieczyć przed zgubieniem.

### Łańcuch i prowadnica

Zamontować prowadnicę i łańcuch piły przed rozpoczęciem pracy.

Używać wyłącznie prowadnicy i łańcucha piły zgodnie z parametrami technicznymi tego produktu.

**OSTRZEŻENIE!** Zawsze używać łańcuchów w wykonaniu „mały odrzut lub łańcuchów, które spełniają wymagania dotyczące małego odrzutu! Standardowy łańcuch piły (łańcuch, który nie ma ogniw zmniejszających odrzut) powinien być używana wyłącznie przez doświadczonego profesjonalnego operatora.

Niemniej jednak łańcuch piły o małym odrzucie nie eliminuje całkowicie odrzutu! Łańcuch o małym odrzucie lub łańcuch „bezpieczny” nigdy nie powinien być traktowany jako pełna ochrona przed urazami! Dlatego zawsze używać piły łańcuchowej o małym odrzucie w połączeniu z innymi urządzeniami zabezpieczającymi przed odrzutem, takimi jak przednia osłona dłoni!

1. Położyć produkt na odpowiedniej płaskiej powierzchni.
2. Poluzować nakrętki zabezpieczające za pomocą narzędzia uniwersalnego i wyjąć je (**Rys. C**).
3. Umieścić szczelinę prowadnicy na śrubach. Upewnić się, że prowadnica jest dopasowana do symbolu „cięcia” piły łańcuchowej na górze prowadnicy (**Rys. D**).
4. Pchnąć prowadnicę w lewo w kierunku koła napędowego (**Rys. E**).
5. Umieścić łańcuch piły na kole napędowym i założyć go wokół prowadnicy. Sprawdzić, czy łańcuch piły jest umieszczony nad zaczepem łańcucha (**Rys. F**).
6. Ruch łańcucha piły jest zgodny ze strzałką (**Rys. G**). Sprawdzić, czy łańcuch piły jest prawidłowo umieszczony na kole łańcuchowym prowadnicy.
7. Pociągnąć ostrożnie prowadnicę w prawo, aby napiąć łańcuch piły (**Rys. G**).

**OSTRZEŻENIE!** Pociągnąć przednią osłonę dłoni całkowicie do tyłu, aby zwolnić hamulec łańcucha przed zamontowaniem osłony.

8. Założyć pokrywę. W razie potrzeby obróć śrubę napinającą w prawą lub lewą stronę za pomocą narzędzia uniwersalnego, aby wyregulować trzpień napinający aż do osiągnięcia pozycji, w której można go włożyć w otwór napinający (**Rys. H**).
9. Zabezpieczyć pokrywę nakrętkami zabezpieczającymi (**Rys. I**).



**UWAGA:** Na tym etapie nakrętki dokręcić tylko palcami. Naciągu łańcucha nie można regulować przy dokręconej nakrętce zabezpieczającej – należy najpierw poluzować.

**UWAGA:** Łańcuch piły nie został jeszcze naciągnięty. Naciągnąć łańcuch zgodnie z opisem w punkcie „Naciąganie łańcucha piły”. Po około godzinie pracy produktu ponownie wyregulować naciąg łańcucha.

### Naciąganie łańcucha pilarki

Przed każdym użyciem, po wykonaniu pierwszych cięć i regularnie podczas pracy, co około pięć cięć, należy sprawdzać naciąg łańcucha. Na początku pracy nowe łańcuchy mogą się znacznie wydłużyć. Jest to normalne zjawisko podczas docierania, a odstępy czasowe między przyszłymi regulacjami szybko się wydłużają.

**OSTRZEŻENIE!** Odłączyć złącze świecy zapłonowej przed regulacją naciągu łańcucha piły! Krawędzie tnące łańcucha piły są ostre! Podczas pracy z łańcuchem zawsze nosić rękawice ochronne!

Należy zawsze utrzymywać prawidłowe naciągnięcie łańcucha! Luźny łańcuch zwiększa niebezpieczeństwo odrzutu! Luźny łańcuch może wyskoczyć z rowka prowadnicy! Może to spowodować urazy części ciała operatora oraz uszkodzenie łańcucha! Luźny łańcuch może spowodować szybkie zużycie łańcucha, prowadnicy i koła zębatego!

Zbyt mocny naciąg łańcucha powoduje przeciążenie i uszkodzenie silnika, a za słaby naciąg może spowodować jego spadnięcie z prowadnicy, a prawidłowo naprężony łańcuch gwarantuje uzyskanie optymalnych parametrów cięcia i dużą trwałość elementów urządzenia! Trwałość łańcucha zależy głównie od prawidłowego smarowania i naciągu!

**UWAGA:** Naciągu łańcucha nie można regulować przy dokręconej nakrętce zabezpieczającej – należy najpierw poluzować.

1. Podnieść końcówkę prowadnicy i przytrzymać ją lekko uniesioną podczas regulacji naciągu.
2. Obracać śrubę napinającą w prawą stronę, aż „łączniki” łańcucha będą dotykać dolnej krawędzi prowadnicy (**Rys. K, L**).
3. Przeciągnąć kilkakrotnie ręcznie łańcuch wzdłuż górnej części prowadnicy od jednego końca do drugiego. Łańcuch powinien być w dotyku naprężony, ale z zachowaniem swobody ruchu (**Rys. M**).
4. Zabezpieczyć pokrywę nakrętkami zabezpieczającymi.

### Próba naciągnięcia

5. Sprawdzić jedną ręką naciąg łańcucha, pociągając w górę łańcuch w kierunku przeciwnym do ciężaru produktu. Prawidłowy naciąg łańcucha jest osiągnięty, gdy łańcuch można podnieść na ok. 2 - 4 mm od prowadnicy w części środkowej (**Rys. N**).
6. Ustawić naciąg, jeśli łańcuch piły jest za luźny lub za bardzo naprężony.

### Paliwo i olej silnikowy

Produkt jest wyposażony w silnik 2-suwowy, a zbiornik paliwa i oleju napędowego są połączone i przed użyciem produktu należy wlać mieszankę paliwa z olejem. Przestrzegać danych technicznych paliwa i oleju silnikowego.

**OSTRZEŻENIE!** Paliwo i olej są bardzo łatwopalne! Opary eksplodują po zapaleniu! Wokół produktu nie może być otwartego ognia! Nie palić tankowania paliwa i oleju!

1. Potożyć produkt na stabilnej, płaskiej powierzchni. Jeśli jest takie zalecenie, podłożyć niepalną podkładkę pod produkt.
2. Użyć odpowiednich lejków. Unikaj rozlewać i przepelniania zbiorników.
3. Paliwo, zużyty olej i zabrudzone przedmioty należy zawsze utylizować zgodnie z lokalnymi przepisami (patrz rozdział „Recykling i utylizacja”).

### Paliwo (Rys. O)

**OSTRZEŻENIE!** Produkt nie jest dostarczany z mieszanką benzyny i oleju w silniku! Przed użyciem tego produktu należy koniecznie napełnić go mieszanką paliwa i oleju!

1. Wymieszać zwykłą benzynę bezołowiową i wysokiej jakości olej silnikowy do chłodzonych powietrzem silników 2-suwowych w dostarczonej butelce do mieszania paliwa.
2. Używaj wysokiej jakości oleju z dodatkiem przeciwutleniacza, wyraźnie oznaczonego do stosowania w silnikach 2-suwowych chłodzonych powietrzem (JASO FC GRADE OIL lub ISO EGC GRADE).
3. Nie należy stosować oleju mieszanego BIA lub TWC (do silników 2-suwowych z chłodzeniem wodnym).
4. Zalecana proporcja mieszania benzyny z olejem to 40:1.
5. W tabeli podano ilości benzyny i oleju, jakie należy zastosować do przygotowania mieszanki.
6. Jako odniesienie dla tego produktu należy używać wyłącznie skali 40:1 z butelki do mieszania.
7. Benzynę i olej należy wlać po odpowiednich stronach zgodnie z oznaczeniem podziałki na butelce. Na przykład najpierw wlać benzynę do oznaczenia „5”, a następnie wlać olej przeznaczony do silników 2-suwowych do oznaczenia „5”. Wskazuje to na prawidłowy stosunek 40:1 przy użyciu skali 40:1.
8. Najpierw dokręcić dwie zatyczki. Po przechyleniu zbiornika olej wpada do benzyny. Wstrząsnąć mocno mieszankę paliwową przed napełnieniem zbiornika paliwa.

**UWAGA:** Nie mieszać paliwa i oleju bezpośrednio w zbiorniku produktu. Używać butelki do mieszania paliwa, która pomoże zapewnić prawidłowe proporcje mieszania. Delikatnie wstrząsnąć, aby zapewnić dokładne wymieszanie paliwa i oleju.

9. Należy zawsze używać czystej, świeżej benzyny bezołowiowej. Paliwo należy kupować w ilościach, które można zużyć w ciągu 30 dni.
10. Unikaj zabrudzeń, pyłu lub wody w zbiorniku paliwa.
11. Odkręcić i zdjąć korek wlewu paliwa (**Rys. P**).
12. Wlać do zbiornika odpowiednio wymieszane paliwo/olej za pomocą lejka paliwowego wyposażonego w filtr, aby uniknąć przedostawania się zanieczyszczeń do zbiornika. Nie przepelniać. Pozostawić co najmniej 5 mm wolnej przestrzeni między górną powierzchnią paliwa a wewnętrzną krawędzią zbiornika, aby umożliwić rozszerzanie się paliwa (**Rys. Q**).
13. Wytrzeć ewentualne rozlane paliwo miękką szmatką i założyć korek zbiornika paliwa. Użyć narzędzia uniwersalnego, aby prawidłowo dokręcić korek wlewu paliwa (**Rys. P**).

**UWAGA:** Paliwo i olej z biegiem czasu ulegają degradacji. Uruchomienie silnika może być trudne, jeśli używane jest paliwo, które było przechowywane przez ponad 30 dni. Pod koniec sezonu zaleca się wlewać do zbiornika tylko tyle paliwa, ile jest potrzebne do każdego użycia, ponieważ należy je całkowicie zużyć przed schowaniem produktu. Opróżnić zbiornik z pozostałego paliwa przed schowaniem produktu na więcej niż 30 dni.

## Smarowanie łańcucha

**OSTRZEŻENIE!** Produkt nie jest napełniony olejem do smarowania łańcucha. Przed użyciem należy wlać olej do smarowania łańcucha! Nie wolno używać produktu bez oleju, ponieważ może to spowodować poważne uszkodzenie produktu! Używanie suchego lub niewystarczająco naoliwionego łańcucha zmniejsza wydajność cięcia, trwałość produktu oraz powoduje szybkie zużycie łańcucha i prowadnicy wskutek przegrzania!

Niewystarczającą ilość oleju można rozpoznać po dymie i zmianie koloru! Prawidłowe smarowanie łańcucha podczas cięcia ma zasadnicze znaczenie dla zmniejszania tarcia prowadnicy!

1. Umieścić produkt na stabilnej, równej powierzchni z korkiem zbiornika oleju do łańcucha skierowanym do góry. Jeśli jest takie zalecenie, podłożyć niepalną podkładkę pod produkt.
2. Odkręcić i zdjąć korek zbiornika oleju.
3. Wlać do zbiornika odpowiedni olej za pomocą lejka olejowego wyposażonego w filtr, aby uniknąć przedostawania się zanieczyszczeń do zbiornika. Nie wlewać za dużej ilości oleju i zostawić więcej niż 5 mm wolnej przestrzeni między górnym poziomem oleju a wewnętrzną krawędzią zbiornika w celu umożliwienia rozszerzania się oleju.

**UWAGA:** Używać oleju silnikowego SAE#10W-30 przez cały rok lub SAE#30-#40 w lecie oraz SAE#20 w zimie.

**UWAGA:** Pod koniec sezonu zaleca się wlewać do zbiornika tylko tyle oleju, ile jest potrzebne do każdego użycia, ponieważ należy go całkowicie zużyć przed schowaniem produktu.

4. Wyrzucić ewentualny rozlany olej miękką szmatką i założyć korek zbiornika oleju. Użyć narzędzia uniwersalnego, aby prawidłowo dokręcić korek wlewu oleju.

**UWAGA:** Należy zawsze usuwać smar, zużyty olej i przedmioty nimi zanieczyszczone zgodnie z lokalnymi przepisami.

## Kontrola

**UWAGA:** Przed użyciem produktu należy wykonać poniższy test.

Produkt jest wyposażony w automatyczny system oliwienia! System oliwienia automatycznie dostarcza odpowiednią ilość oleju do prowadnicy i łańcucha!

Sprawdzenie smarowania wymaga uruchomienia silnika. Przed sprawdzaniem produkt musi być w pełni zmontowany

1. Podczas sprawdzania oliwienia prowadnica i łańcuch piły muszą znajdować się na swoim miejscu.
2. Uruchomić silnik; ustawić go na średnią moc i sprawdzić, czy olej łańcuchowy jest dostarczany tak, jak pokazano na rysunku (**Rys. R**).
3. Za pomocą dostarczonego wkrętaka, który znajduje się na spodzie produktu, wyregulować śrubę regulacyjną oleju łańcuchowego olejarki na spodzie produktu, aby ustawić przepływ oleju łańcuchowego (**Rys. S**).

## Zimny rozruch

①

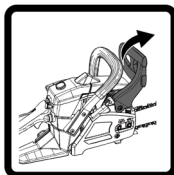

Włączenie hamulca łańcucha

②

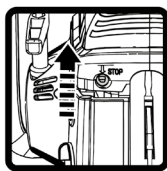

Przełączyć zapłon w pozycję „UP”

③

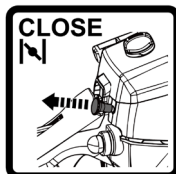

Całkowite wyciągnięcie dźwigni ssania

④

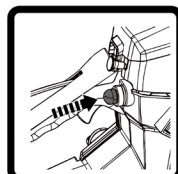

Naciśnięcie pompki (4) x6, aby zbiorniczek napętnić się paliwem (zimny silnik)

⑤

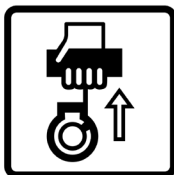

Pociągnięcie za ręczny rozrusznik x4, aby rozległ się dźwięk dmuchnięcia

⑥

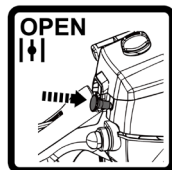

Wciśnięcie dźwigni ssania

⑦

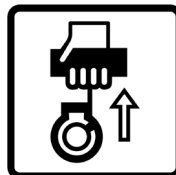

Pociągnięcie za ręczny rozrusznik, aż silnik się uruchomi

⑧

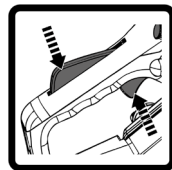

Wciśnięcie blokady przepustnicy i przełącznika przepustnicy w celu wyłączenia szybkiego przełączania

⑨

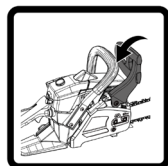

Wyłączenie hamulca łańcucha

⑩



Obsługa

## OBSŁUGA

### Ciepły rozruch

①

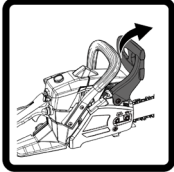

Włączenie hamulca łańcucha

②

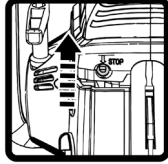

Przełączyć zapłon w pozycję „UP”

③

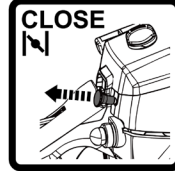

Całkowite wyciągnięcie dźwigni ssania

④

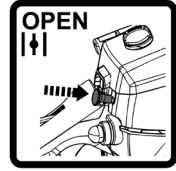

Wciśnięcie dźwigni ssania

⑤

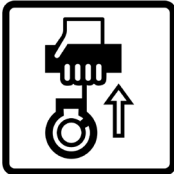

Pociągnięcie za ręczny rozrusznik x4, aby rozległ się dźwięk dmuchnięcia

⑥

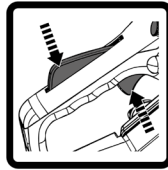

Wciśnięcie blokady przepustnicy i przełącznika przepustnicy w celu wyłączenia szybkiego przełączania

⑦



Wyłączenie hamulca łańcucha

⑧



Obsługa

### Wyłączenie

①



Puścić blokadę przepustnicy i przełącznik przepustnicy

②

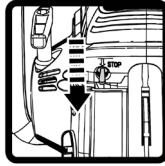

Przełączyć zapłon w pozycję „DOWN”

## Pompka paliwa

Przy uruchamianiu produktu z zimnym silnikiem należy nacisnąć 6 razy pompkę. Nie naciskać pompki w przypadku ciepłego rozruchu.

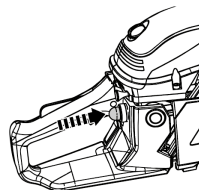

## Dźwignia ssania

1. Po całkowitym wyciągnięciu dźwigni ssania ssanie znajduje się w pozycji ZAMKNIĘTE.
2. Po wciśnięciu dźwigni ssania ssanie znajduje się w pozycji OTWARTE.
3. Aby anulować szybkie przełączanie, nacisnąć i zwolnić blokadę przepustnicy i przełącznik przepustnicy.

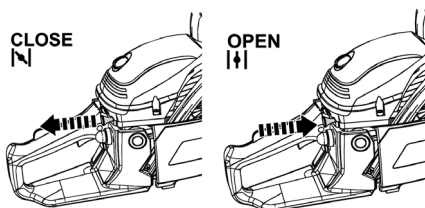

**UWAGA:** Łatwiej jest uruchomić silnik, ustawiając przepustnicę na szybkie przełączanie. Gdy szybkie przełączanie przepustnicy zostanie anulowane, silnik pracuje na biegu jałowym.

## Hamulec łańcucha

Hamulec łańcucha to mechanizm zabezpieczający uruchamiany przez przednią osłonę dłoni. W przypadku odrzutu łańcuch natychmiast się zatrzymuje.

**Wyłączenie hamulca łańcucha:** Gdy dźwignia hamulca łańcucha jest w pozycji wyłączonej, produkt może być obsługiwany z łańcuchem znajdującym się w ruchu.

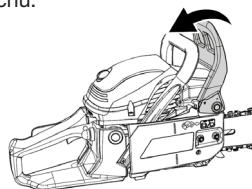

**Włączanie hamulca łańcucha:** Gdy dźwignia hamulca łańcucha jest w pozycji włączonej, łańcuch zostaje zatrzymany, gdy tylko hamulec łańcucha zostanie włączony.

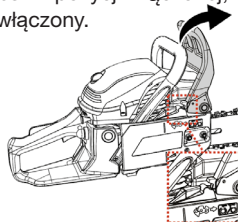

## Test hamulca łańcucha

**OSTRZEŻENIE!** Przed użyciem produktu należy zawsze sprawdzić, czy hamulec łańcucha jest w pełni sprawny!

Przed każdym użyciem należy wykonać kontrolę działania. Celem testowania hamulca łańcucha jest zmniejszenie prawdopodobieństwa urazów spowodowanych odrzutem.

1. Sprawdzić, czy hamulec łańcucha jest wyłączony. Wyłączyć hamulec łańcucha, pociągając przednią osłonę dłoni do tyłu w kierunku przedniego uchwytu.
2. Umieścić produkt na odpowiedniej płaskiej powierzchni, upewnić się, że łańcuch piły nie dotyka powierzchni ani innych przedmiotów.
3. Chwycić przedni uchwyt lewą ręką. Kciuk i palce powinny otaczać uchwyt. Prawą ręką chwycić tylny uchwyt. Kciuk i palce powinny otaczać uchwyt.
4. Włączyć produkt zgodnie z opisem, nacisnąć blokadę przepustnicy, a następnie całkowicie wcisnąć przełącznik przepustnicy palcem wskazującym i przytrzymać do w tej pozycji.
5. Gdy silnik pracuje, włączyć hamulec łańcucha, obracając lewą ręką do przodu w kierunku przedniej osłony dłoni. Łańcuch piły powinien się natychmiast zatrzymać.

**OSTRZEŻENIE!** Łańcuch piły nie uruchomi się, jeśli hamulec łańcucha jest w położeniu włączonym. Nie przyspieszać silnika dłużej niż 10 sekund, gdy hamulec łańcucha jest włączony, ponieważ układ hamulcowy łańcucha wewnątrz może uszkodzić maszynę.

**OSTRZEŻENIE!** Jeśli łańcuch i silnik nie zatrzymają się, gdy hamulec łańcucha jest włączony, należy oddać produkt do najbliższego autoryzowanego serwisu lub osoby o podobnych kwalifikacjach! Nie używać produktu, jeśli hamulec łańcucha nie działa prawidłowo!

**OSTRZEŻENIE!** Przednia osłona dłoni nie powinna być używana do uruchamiania i zatrzymywania produktu podczas normalnej pracy!

## Test prędkości łańcucha

Uruchomić produkt zgodnie z poniższym opisem i trzymać go na biegu jałowym. Łańcuch piły nie może się poruszać, gdy silnik pracuje na biegu jałowym.

**OSTRZEŻENIE!** Jeśli łańcuch wykazuje jakiegokolwiek oznaki ruchu, natychmiast zatrzymać silnik! Poczekać, aż wszystkie ruchome elementy się zatrzymają! Skontaktować się z autoryzowanym centrum serwisowym lub podobnie wykwalifikowaną osobą, aby wyregulować prędkość biegu jałowego!

## Uruchamianie/ zatrzymywanie

### Zimny rozruch

**OSTRZEŻENIE!** Sprawdzić czy łańcuch nie dotyka ziemi ani innych przedmiotów podczas uruchamiania produktu! Tylny uchwyt musi znajdować się w pozycji pionowej!

1. Pchnąć przednią osłonę dłoni do przodu, aby włączyć hamulec łańcucha. Łańcuch piły jest teraz zablokowany.

## OBSŁUGA

2. Ustawić przełącznik zapłonu w pozycji włączonej „UP”.
3. Wyciągnąć całkowicie dźwignię ssania. Dźwignia ssania znajduje się teraz w pozycji ZAMKNIĘTE.
4. Nacisnąć 6 razy pompkę, aż pojemnik napełni się paliwem.
5. Trzymać produkt mocno na ziemi lewą ręką za przedni uchwyt. Kciuk i palce powinny chwytać uchwyt.
6. Położyć prawą stopę na tylnej prawej osłonie i docisnąć.
7. Prawą ręką powoli pociągnąć uchwyt rozrusznika ręcznego, aż pojawi się wyczuwalny opór, a następnie pociągnij energicznie, mocno. Powtórzyć 4 razy, aż pojawi się dźwięk dmuchnięcia. Na tym etapie silnik nie uruchomi się.

**OSTRZEŻENIE!** Pozwolić, aby lina powracała powoli i w kontrolowany sposób po każdym pociągnięciu! Nie wyciągać rozrusznika poza czerwony pasek na końcu rozrusznika!

8. Pchnąć całkowicie dźwignię ssania. Dźwignia ssania jest teraz w pozycji OTWARTE, a przepustnica jest utrzymywana w pozycji szybkiego przełączania.
9. Pociągać ponownie uchwyt rozrusznika ręcznego aż do uruchomienia silnika.
10. Wcisnąć blokadę przepustnicy i przełącznik przepustnicy, aby anulować szybkie przełączanie. Silnik pracuje na biegu jałowym.
11. Pozostawić produkt na biegu jałowym przez około 30 sekund, aby go rozgrzać.
12. Gdy silnik pracuje płynnie, ostrożnie pociągnąć przednią osłonę dłoni do tyłu w kierunku przedniego uchwytu, aby wyłączyć hamulec łańcucha.

**UWAGA:** Gdy ssanie jest w pozycji OTWARTE i prędkość silnika staje się niestabilna: Wyciągnij lekko ssanie do pozycji środkowej, aby zapewnić dodatkowy czas na rozgrzanie. Po rozgrzaniu przesunąć ssanie z powrotem do pozycji OTWARTE.

13. Trzymać produkt lewą ręką za przedni uchwyt, a prawą za tylny uchwyt.
14. Wcisnąć blokadę przepustnicy, a następnie przełącznik przepustnicy, aby przyspieszyć silnik. Łańcuch piły porusza się.

### Ciepły rozruch

1. Pchnąć przednią osłonę dłoni do przodu, aby wyłączyć hamulec łańcucha. Łańcuch piły jest teraz zablokowany.
2. Ustawić przełącznik zapłonu w pozycji włączonej „UP”.
3. Wyciągnąć całkowicie dźwignię ssania. Dźwignia ssania znajduje się teraz w pozycji ZAMKNIĘTE.
4. Pchnąć całkowicie dźwignię ssania. Dźwignia ssania jest teraz w pozycji OTWARTE, a przepustnica jest utrzymywana w pozycji szybkiego przełączania.
5. Trzymać produkt mocno na ziemi lewą ręką za przedni uchwyt. Kciuk i palce powinny chwytać uchwyt.
6. Położyć prawą stopę na tylnej prawej osłonie i docisnąć.
7. Pociągać lekko za uchwyt rozrusznika, aż pojawi się wyczuwalny opór, następnie pociągnąć energicznie. Powtarzać, aż silnik się włączy.
8. Wcisnąć blokadę przepustnicy i przełącznik przepustnicy, aby anulować szybkie przełączanie. Silnik pracuje na biegu jałowym. .
9. Gdy silnik pracuje płynnie, ostrożnie pociągnąć przednią osłonę dłoni do tyłu w kierunku przedniego uchwytu, aby wyłączyć hamulec łańcucha.
10. Trzymać produkt lewą ręką za przedni uchwyt, a prawą za tylny uchwyt.
11. Wcisnąć blokadę przepustnicy, a następnie przełącznik przepustnicy, aby przyspieszyć silnik. Łańcuch piły porusza się.



**UWAGA:** Jeśli silnik nie uruchomi się, silnik może być zalany. Zalanie jest spowodowane zbyt dużą ilością mieszanki paliwowej podanej w niewłaściwym czasie i może uniemożliwić uruchomienie produktu. Należy postępować zgodnie z poniższą procedurą:

Przełączyć wyłącznik zapłonu w pozycję „DOWN” (poz. wyt.). Pchnąć dźwignię ssania całkowicie z powrotem do pozycji OTWARTE. Zdjąć pokrywę filtra powietrza i wyjąć świecę zapłonową, następnie wysuszyć ją. Kilkakrotnie pociągnąć uchwyt rozrusznika ręcznego w celu spuszczenia paliwa z komory spalania.

Poczekać, aż paliwo wyparuje, następnie zamontować z powrotem świecę zapłonową. Przed uruchomieniem silnika usunąć rozlane paliwo i odsunąć produkt na co najmniej 3 metry, aby uniknąć przypadkowego pożaru. Poczekaj, aż silnik ostygnie, a następnie uruchomić produkt zgodnie z opisem w rozdziale „Zimny rozruch”.

### Zatrzymywanie

1. Zwolnić blokadę przepustnicy i przełącznik przepustnicy i zostawić produkt na wolnych obrotach na 10 - 15 sekund.
2. Ustawić przełącznik zapłonu w pozycji wyłączzonej.

**OSTRZEŻENIE!** Łańcuch będzie się jeszcze poruszał przez krótki czas nawet po wyłączeniu silnika! Poczekać, aż łańcuch całkowicie się zatrzyma, następnie położyć produkt na ziemi!

**UWAGA:** Po dłuższym użytkowaniu produkt będzie bardzo ciepły; poczekać, aż całkowicie ostygnie przed ponownym uruchomieniem. Jeśli produktu nie można włączyć za pomocą procedury ciepłego rozruchu, należy zapoznać się z procedurą zimnego rozruchu.

### Obsługa ogólna

1. Przed użyciem sprawdzić urządzenie i jego akcesoria pod kątem uszkodzeń. Jeśli urządzenie wygląda na uszkodzone lub zużyte, nie wolno go używać.
2. Sprawdzić dwa razy, czy narzędzia i prowadnica/łańcuch są prawidłowo zamocowane.
3. Sprawdzić poziom mieszanki paliwowo-olejowej i poziom oleju łańcuchowego, w razie potrzeby uzupełnić.
4. Przed użyciem usunąć zatyczkę ochronną ze szpiczastego zderzaka.
5. Urządzenie należy zawsze trzymać za uchwyty. Uchwyty powinny być suche i czyste, aby ręce się nie ślizgały.
6. Odpowietrzniki muszą być czyste i nie mogą zawierać żadnych przedmiotów utrudniających przepływ powietrza. W razie potrzeby należy je wyczyścić miękką szczotką. Zatkane odpowietrzniki mogą być przyczyną przegrzania się i uszkodzenia urządzenia.
7. W razie zakłócenia podczas pracy lub wejścia innych osób do obszaru pracy urządzenie należy natychmiast wyłączyć. Przed położeniem należy poczekać, aż urządzenie się całkowicie zatrzyma.
8. Nie nadwyręzać się podczas pracy. Należy robić regularne przerwy w celu utrzymania zdolności do koncentracji podczas pracy i pełnej kontroli nad urządzeniem.

## Podstawowa obsługa/procedura cięcia

1. Aby nabyć umiejętności praktycznych, należy przejść certyfikowany kurs cięcia pilarką łańcuchową i nauczyć się bezpiecznej, efektywnej obsługi pilarki łańcuchowej. Należy zapoznać się ze wskaźnikami i przełącznikami. Przećwiczyć wszystkie ruchy przy wyłączonym produkcie.
2. Produkt należy używać zawsze oburącz. Lewą ręką za przedni uchwyt, prawą za tylny. Podczas pracy należy trzymać za oba uchwyty. Nie próbować używać produktu jedną ręką.
3. Podczas używania produktu należy przyjąć bezpieczną postawę. Produkt trzymać z prawej strony ciała.
4. Przed wykonaniem cięcia należy sprawdzić prawidłowe smarowanie zgodnie z opisem w rozdziale „Smarowanie zespołu łańcucha”.
5. Przed kontaktem z drewnem łańcuch musi być rozpędzony do pełnej prędkości. Za pomocą kłód zabezpieczyć produkt na drewnie przed rozpoczęciem cięcia, a podczas cięcia kły powinny pełnić funkcję punktu dźwigni.
6. Przy cięciu grubszych kłód ustawić kły w dolnym punkcie, pociągając produkt lekko do tyłu, aż zwolnią się chwytające zęby, a następnie ustawić go na niższym poziomie, aby kontynuować cięcie. Nie odsuwać całkowicie produktu od drewna.
7. Nie naciskaj łańcucha piły na siłę podczas cięcia, pozwól łańcuchowi wykonywać swoją pracę, używając zębów chwytających, aby wywierać minimalny nacisk dźwigni.
8. Nie używać produktu z całkowicie wyciągniętymi rękami i nie próbować wchodzić w trudno dostępne miejsca ani na drabiny. Nie używać produktu na wysokości powyżej ramion.
9. Optymalne cięcie występuje wtedy, gdy prędkość łańcucha podczas cięcia jest stała.
10. Gdy cięcie zbliża się do końca, należy zachować szczególną ostrożność. Ciężar produktu może się nagle zmienić w momencie niespodziewanego wyjścia z drewna. Może to spowodować wypadek z urazami nóg i stóp. Produkt należy wyjmować z drewna, gdy jest on włączony.
11. Sprawdź, czy doprowadzanie oleju do łańcucha działa prawidłowo; uruchomić piłę ze średnią prędkością i upewnić się, że łańcuch jest równomiernie pokryty olejem.

## Odrzut

**OSTRZEŻENIE!** Niebezpieczeństwo odrzutu! Odrzut może prowadzić do niebezpiecznej utraty kontroli nad produktem i spowodować poważne lub śmiertelne obrażenia operatora lub osoby stojącej w pobliżu! Należy być zawsze czujnym, ponieważ odrzut, np. przy zakleszczeniu, to główne zagrożenie występujące podczas używania produktu i główna przyczyna większości wypadków!

Odrzut może powstać, gdy występ lub końcówka prowadnicy zetknie się z przedmiotem lub gdy drewno zakleszczy się i zatrzyma łańcuch.

W niektórych przypadkach kontakt z końcówką prowadnicy może spowodować błyskawiczną reakcję odwrotną, polegającą na odrzucie prowadnicy do góry i do tyłu w kierunku operatora.

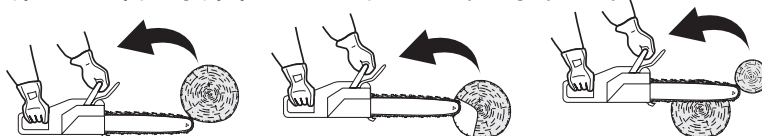

## OBSŁUGA

1. Zakleszczenie łańcucha piły wzdłuż dolnej części prowadnicy może odciągnąć produkt do przodu od operatora.
2. Zakleszczenie łańcucha na końcówce prowadnicy może spowodować nagłe pchnięcie prowadnicy w kierunku operatora.
3. Każda z tych reakcji może skutkować utratą kontroli nad produktem, a w konsekwencji spowodować poważne urazy ciała.
4. Przy podstawowym zrozumieniu „odrztu” element zaskoczenia może zostać zredukowany lub wyeliminowany. Do większości wypadków przyczynia się nagłe zaskoczenie.
5. Podczas pracy silnika należy mocno trzymać produkt obiema rękami, prawą ręką za tylny uchwyt, a lewą za przedni uchwyt. Trzymać mocno kciuki i palce wokół uchwytów (1, 8). Mocny chwyt pomoże zmniejszyć „odrztu” i zachować kontrolę nad produktem.
6. Przed przystąpieniem do używania produktu należy uważnie przeczytać wszystkie ostrzeżenia dotyczące bezpieczeństwa i instrukcję obsługi.

### Aby uniknąć odrztu:

1. Piła z prowadnicą pod kątem płaskim.
2. Nie pracować z luźnym, bardzo rozciągniętym lub bardzo zużytym łańcuchem.
3. Upewnić się, że łańcuch jest prawidłowo naostrzony.
4. Nie ciąć powyżej wysokości ramion.
5. Nie pracować samą końcówką prowadnicy łańcucha.
6. Produkt należy używać zawsze oburącz.
7. Zawsze używać łańcucha o małym odrzucie.
8. Stosować metalowe zęby chwytające, aby podważyć obrabiany przedmiot.
9. Zapewnić prawidłowe naciągnięcie łańcucha.
10. Ciąć tylko z silnikiem na wysokich obrotach.
11. Nie pozwolić, aby nos prowadnicy stykał się z kłodą, gałęzią lub jakkolwiek inną przeszkodą, w którą można uderzyć podczas obsługi produktu.
12. Należy postępować zgodnie z instrukcją ostrzeżenia i konserwacji podaną przez producenta łańcucha.
13. Używać wyłącznie zamiennych prowadnic i łańcuchów określonych przez producenta lub ich równorzędnych zamienników.

**OSTRZEŻENIE!** Większość wypadków „odrztu” ma miejsce podczas okrzesywania! Należy zwracać szczególną uwagę na pozycję strefy „odrztu” prowadnicy podczas „okrzesywania” gałęzi, które są naprężone.

### Ścinanie drzew

1. Podczas operacji przecinania pni i ścinania drzew, wykonywanych przez dwie lub więcej osób jednocześnie, operacje przecinania powinny być oddzielone od operacji ścinania na odległość równą co najmniej dwukrotnej długości ścinanego drewna. Nie wolno ścinać drzew w sposób zagrażający przebywającym w pobliżu osobom, sieciom energetycznym ani innym przedmiotom. Jeśli drzewo sięga do linii energetycznej, należy niezwłocznie powiadomić operatora sieci.
2. Operator produktu powinien znajdować się na wyższej stronie nachylonego terenu, gdy drzewo może się stoczyć lub zsunąć po ścięciu.

## OBSŁUGA

3. W razie potrzeby przed rozpoczęciem cięcia należy wyznaczyć przygotować drogą ucieczki. Droga ucieczki powinna bieć do tyłu i skośnie względem tyłu oczekiwanej linii przewrócenia się drzewa.
4. Przed rozpoczęciem ścinania należy uwzględnić naturalne nachylenie drzewa, lokalizację większych gałęzi i kierunek wiatru w celu określenia drogi przewracania się drzewa.
5. Usunąć z drzewa śmieci, starą korę, gwoździe, klamry i druty.

### Nadcinanie

Zaznaczyć nacięcie na 1/3 średnicy drzewa, prostopadle do kierunku przewrócenia się drzewa. Wykonać najpierw dolne poziome nacięcie. W ten sposób można zapobiec zakleszczeniu łańcucha lub prowadnicy pilarki podczas wykonywania drugiego nacięcia.

### Nacięcie do ścinania w tył

1. Wykonać cięcie ścinania do tyłu co najmniej 50 mm nad nacięciem poziomym. Cięcie to powinno być równoległe do nacięcia poziomego. Wykonać cięcia tak, aby drewno wykonało ruch podobny do przegubu. Przegub uniemożliwia skręcenia się drzewa i jego przewrócenie się w nieodpowiednim kierunku. Nie przecinać przegubu.
2. Gdy cięcie zbliży się do przegubu, drewno powinno zacząć się przewracać. Jeśli istnieje możliwość, że drzewo nie przewróci się w żądanym kierunku albo że się zakołysze do tyłu i zakleszczy łańcuch pilarki, należy zakończyć cięcie przed wykonaniem pełnego cięcia i za pomocą drewnianego, plastikowego lub aluminiowego klina rozewrzeć szczelinę i powalić drzewo wzdłuż żądanej linii.
3. Gdy drzewo zacznie się przewracać, usunąć produkt ze szczeliny, wyłączyć silnik i położyć produkt, a następnie oddalić się korzystając z wyznaczonej ścieżki ucieczki. Uważać na spadające gałęzie i patrzeć pod nogi.

### Okrzesywanie

Okrzesywanie oznacza usuwanie gałęzi ze ściętego drzewa. Podczas okrzyszowania należy pozostawić większe gałęzie, aby kłoda się nie stoczyła. Jednym cięciem usuwać małe gałęzie. Naprężone gałęzie należy ucinąć od dołu, aby pilarka się nie zakleszczyła.

**OSTRZEŻENIE!** Nie wspinać się na drzewo, aby przyciąć gałęzie! Nie stawać na drabinach, platformach, kłodach ani w jakiegokolwiek pozycji, która może spowodować utratę równowagi lub kontroli nad piłą! Podczas okrzyszowania drzew ważne jest, aby nie wykonywać cięcia równo obok głównej gałęzi lub pnia, dopóki nie odetnie się dalej konaru, aby zmniejszyć ciężar! Zapobiega to zdzieraniu kory z głównego elementu!

**OSTRZEŻENIE!** Jeśli gałęzie do okrzyszowania znajdują się powyżej wysokości klatki piersiowej, zatrudnić specjalistę do okrzyszowania!

### Cięcie sprężynujących żerdzi

Są to kłody, gałęzie, pnie z korzeniami lub młode drzewka, które są wygięte przez inne drzewa i wskutek tego naprężone w taki sposób, że odskakują po usunięciu lub ucięciu drzewa, które je trzyma.

Pień z korzeniem po ścięciu drzewa ma dużą skłonność do odskakiwania do pozycji pionowej podczas przecinania w celu odcięcia kłody od pnia. Należy na nie uważać, ponieważ są niebezpieczne.

### Przecinanie na kłody

Przecinanie jest to cięcie dłużycy na kłody. Ważne jest, aby stać stabilnie, a ciężar powinien być równomiernie rozłożony na obie stopy. Jeśli to możliwe, kłoda powinna być podnoszona i podparta za pomocą kończyn, innych kłód lub klinów.

1. Należy postępować zgodnie z prostymi zasadami łatwego cięcia. Jeśli kłoda jest podparta na całej długości, należy ją przecinać od wierzchu.
2. Jeśli kłoda jest podparta na jednym końcu, należy przeciąć 1/3 średnicy na spodzie. Następnie wykonać pełne cięcie od wierzchu, które powinno spotkać się z pierwszym cięciem.
3. Jeśli kłoda jest podparta na obu końcach, należy przeciąć 1/3 średnicy na wierzchu. Następnie wykonać pełne cięcie na 2/3 od spodu, które powinno spotkać się z pierwszym cięciem.
4. Podczas podcinania na nachyleniu należy zawsze stać na wyższej stronie kłody. W przypadku cięcia „na wylot”, w celu zachowania pełnej kontroli, pod koniec cięcia należy zwolnić docisk cięcia, trzymając nadal urządzenia za uchwyty. Nie pozwolić, aby łańcuch zetknął się z ziemią. Po wykonaniu cięcia, przed wykonaniem kolejnego ruchu poczekać, aż łańcuch się zatrzyma. Przed oddaleniem się od drzewa należy zawsze zatrzymać silnik.
5. Do podcięcia podeprzeć małe kłody ma stojaku do cięcia lub na innej kłodzie.
6. Jeśli średnica drewna jest wystarczająco duża, aby można było włożyć miękki klin przeryzający bez dotykania łańcucha, należy użyć klina do przytrzymania nacięcia otwartego, aby zapobiec zakleszczeniu.

### Po użyciu

1. Wyłączyć produkt, odłączyć złącze świecy i poczekać, aż urządzenie ostygnie.

**OSTRZEŻENIE!** Świeca zapłonowa jest gorąca przez dłuższy czas po pracy!

2. Sprawdzić, wyczyścić i schować urządzenie zgodnie z opisem.

### Złote zasady pielęgnacji

**OSTRZEŻENIE!** Przed sprawdzeniem, konserwowaniem i czyszczeniem należy wyłączyć produkt, odłączyć złącze świecy zapłonowej i poczekać, aż produkt ostygnie!

Należy zapewnić regularne i staranne utrzymanie produktu! Jeśli produkt jest niewłaściwie konserwowany, może nie spełniać swojego zamierzonego zadania, co może mieć fatalne konsekwencje.

1. Produkt należy utrzymywać w czystym stanie. Usunąć odpady po każdym użyciu i przed schowaniem urządzenia.
2. Regularne i prawidłowe czyszczenie pomoże zapewnić bezpieczne użytkowanie i zwiększyć trwałość produktu.
3. Przed każdym użyciem sprawdzić produkt pod kątem zużytych i uszkodzonych elementów. Nie używać urządzenia, jeśli znajdują się w nim zepsute i zużyte elementy. Przed ponownym użyciem produktu, w razie potrzeby wymienić zużyte elementy lub skontaktować się z autoryzowanym centrum serwisowym w celu naprawy.

**OSTRZEŻENIE!** Naprawy i prace konserwacyjne wykonywać wyłącznie zgodnie z niniejszą instrukcją! Wszystkie inne prace muszą być wykonywane przez wykwalifikowanego specjalistę!

### Generalne czyszczenie

1. Produkt czyścić lekko wilgotną szmatką i łagodnym mydłem. W miejscach trudno dostępnych używać pędzla.
2. W szczególności po każdym użyciu wyczyścić otwory wentylacyjne za pomocą szmatki i szczotki.
3. Uporczywy brud usuwać za pomocą sprężonego powietrza (maksymalnie 3 bar).

**UWAGA:** Do czyszczenia produktu nie należy używać chemicznych, alkalicznych, ściernych ani agresywnych środków ani środków dezynfekujących, ponieważ mogą one być szkodliwe dla jego powierzchni.

4. Sprawdzić urządzenie pod kątem zużytych lub uszkodzonych elementów. Przed ponownym użyciem produktu, w razie potrzeby wymienić zużyte elementy lub skontaktować się z autoryzowanym centrum serwisowym w celu naprawy.

### Smarowanie koła zębatego

**UWAGA:** W celu nasmarowania koła zębatego nie ma konieczności zdejmowania łańcucha. Smarowanie może odbywać się podczas pracy.

1. Wyczyścić koło zębate.
2. Za pomocą smarownicy włożyć końcówkę igły do otworu smarowego i wstrzyknąć smar, tak, aby wypłynął on przy zewnętrznej krawędzi koła zębatego.
3. Sprawdzić, czy hamulec łańcucha jest wyłączony. Obrócić łańcuch za pomocą ręki w rękawicy. Powtarzać operację smarowania, aż całe koło zębate zostanie nasmarowane.

### Utrzymanie prowadnicy i łańcucha piły

Większości problemów z prowadnicą można zwykle zapobiec poprzez odpowiednie utrzymanie urządzenia. Nieprawidłowe napełnienie i niestandardowe ustawienie narzędzia tnącego i szablonu głębokości są przyczynami większości problemów z prowadnicą i wynikają one głównie z nierównomiernego zużycia prowadnicy. Ponieważ prowadnica zużywa się nierównomiernie, szczeliny poszerzają się, co może spowodować stukanie łańcucha i utrudniać wykonanie prostego cięcia. Jeżeli prowadnica jest nieodpowiednio nasmarowana, w urządzeniu pracuje z za mocno naciągniętym łańcuchem, sprzyja to szybkiemu zużyciu prowadnicy. Aby zminimalizować to zużycie, zalecana jest konserwacja prowadnicy i łańcucha pilarki.

1. Zdemontować prowadnicę i łańcuch w kolejności odwrotnej niż montaż.
2. Sprawdzić, czy złącze smarowania nie jest zatkane i w razie potrzeby wyczyścić je w celu zapewnienia prawidłowego smarowania prowadnicy i łańcucha podczas pracy pilarki. Za pomocą miękkiego cienkiego drutu przepchać otwór wypływu oleju.

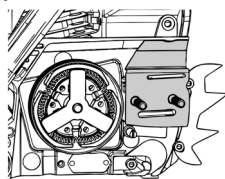

## KONSERWACJA I PRZECHOWYWANIE

**UWAGA:** Stan kanałów olejowych można łatwo sprawdzić. Jeśli kanały są czyste, olej automatycznie wytryśnie w ciągu kilku sekund od uruchomienia produktu. Produkt jest wyposażony w automatyczny system oliwienia.

3. Sprawdzić koło zębate. W razie zużycia lub uszkodzenia wskutek nadmiernego naprężenia wymianę powinien przeprowadzić autoryzowany serwis lub osoba o podobnych kwalifikacjach.
4. Usunąć resztki materiału z szyn na prowadnicy za pomocą śrubokrętu, szpachelki, szczotki drucianej lub podobnego narzędzia. Dzięki temu olej może dopłynąć i zapewnić prawidłowe smarowanie prowadnicy i łańcucha.
5. Sprawdzić zużycie szczeliny prowadnicy: Przyłożyć linijkę (prosta krawędź) do boku prowadnicy i płytek bocznych ostrzy. Jeśli między linijką a prowadnicą jest szczelina, szczelina prowadnicy jest normalna. Jeśli nie ma szczeliny (linijka jest zrównana z bokiem prowadnicy), szczelina prowadnicy jest zużyta i wymaga wymiany.
6. Obrócić prowadnicę o 180°, aby umożliwić równomierne zużycie i zwiększyć żywotność prowadnicy.
7. Sprawdzić łańcuch pilarki pod kątem ewentualnego zużycia i uszkodzenia. W razie potrzeby łańcuch należy wymienić. Doświadczeni użytkownicy mogą sami ostrzyć stępione łańcuchy (patrz rozdział „Ostrzenie łańcucha piły”).
8. Zamontować łańcuch piły i prowadnicę zgodnie z opisem w rozdziale „Montaż – łańcuch i prowadnica”.

### Filtr powietrza

Filtr powietrza należy myć co 25 godzin (jeśli jest zbyt zanieczyszczony pyłem, to co 10 godzin) czystą wodą, następnie wysuszyć. W razie potrzeby zanurzyć filtr powietrza w czystym oleju maszynowym. Można go użyć po usunięciu nadmiaru oleju.

Filtr powietrza należy regularnie sprawdzać. W razie potrzeby filtr należy wymienić.

1. Poluzować śrubę mocującą i zdjąć pokrywę filtra powietrza, aby dotrzeć do filtra powietrza.
2. Usunąć filtr powietrza z trzpienia podtrzymującego i przytrzymać gumową uszczelkę, aby zapobiec zgubieniu.
3. Postukać filtrem powietrza o twardą powierzchnię, aby usunąć pył.
4. Nałożyć niewielką ilość oleju do filtrów powietrza na filtr powietrza, aby zwiększyć wydajność. Wycisnąć nadmiar oleju i założyć filtr powietrza na trzpień podtrzymujący. Upewnić się, że gumowa uszczelka jest osadzona w odpowiednim miejscu.
5. Następnie zamocować pokrywę filtra powietrza śrubą mocującą.

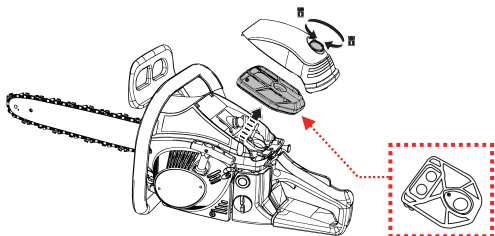



### Świeca zapłonowa

Sprawdzać świecę zapłonową co 25 godzin lub przed długim przechowywaniem, powyżej 30 dni. W razie potrzeby świecę należy wymienić.

1. Poluzować śrubę mocującą i usunąć pokrywę filtra powietrza i dotrzeć do złącza świecy.
2. Odłączyć złącze świecy zapłonowej.
3. Odkręcić świecę zapłonową w lewą stronę za pomocą narzędzia uniwersalnego i ostrożnie ją wyjąć.
4. Sprawdzić świecę zapłonową pod kątem uszkodzeń i zużycia. Kolor elektrody powinien być jasnobrązowy.
5. Usunąć zanieczyszczenia z elektrody miękką szmatką drucianą; unikać intensywnego czyszczenia elektrody.
6. Wysuszyć świecę zapłonową miękką szmatką, jeśli jest mokra od paliwa.
7. Sprawdzić szczelinę świecy zapłonowej. Powinna wynosić 0,5 mm.
8. Wymienić świecę zapłonową na nową, jeśli elektroda lub izolacja jest uszkodzona.
9. Przy wymianie świecy zapłonowej najpierw dokręcić ją ręcznie, a następnie lekko dokręcić za pomocą narzędzia uniwersalnego.
10. Zamontować złącze świecy zapłonowej, upewnić się, że gumowa podkładka wokół złącza świecy zapłonowej jest umieszczona we właściwej pozycji.

**OSTRZEŻENIE!** Nie dokręcać zbyt mocno świecy zapłonowej, aby uniknąć uszkodzeń!

11. Następnie zamocować pokrywę filtra powietrza i zabezpieczyć ją za pomocą śruby mocującej.

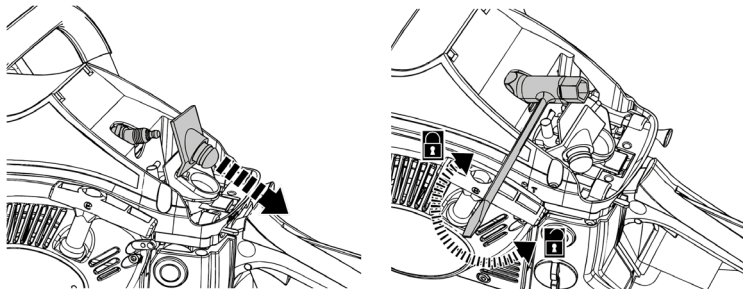

### Zbiornik paliwa

1. Opróżnić zbiornik paliwa przed schowaniem produktu na dłużej niż 30 dni, aby zapobiec pogorszeniu jakości paliwa.
2. Odkręcić i zdjąć korek wlewu paliwa i użyć odpowiedniej pompy paliwowej, aby odpompować paliwo do odpowiedniego pojemnika.

**OSTRZEŻENIE!** Nie przechowywać paliwa w butelce do mieszania paliwa !

### Filtr paliwa

Zbiornik paliwa tego produktu jest wyposażony w filtr, który jest przymocowany na końcu przewodu paliwowego. W razie potrzeby należy zwracać się regularnie do autoryzowanego centrum serwisowego lub osoby o podobnych kwalifikacjach, aby sprawdzić i wymienić filtr.

### Gaźnik

Gaźnik został starannie wyregulowany w fabryce. Nasadka nie może obracać się przy prawidłowej prędkości biegu jałowego. Regulacja może być konieczna, jeśli silnik nie pracuje prawidłowo na biegu jałowym (tzn. silnik gaśnie lub osprzęt tnący nadal się obraca po zwolnieniu przepustnicy). Regulacja prędkości biegu jałowego musi być przeprowadzona przez przeszkolonego technika lub należy skontaktować się z autoryzowanym centrum serwisowym lub sprzedawcą.

**OSTRZEŻENIE!** Podczas regulacji prędkości biegu jałowego inne osoby nie powinny się zbliżać do urządzenia. Podnieść nasadkę od ziemi i nie dotykać żadnych przedmiotów. Podczas tej procedury nasadka tnąca będzie działać. Stosować sprzęt ochronny i przestrzegać wszystkich środków ostrożności.

1. Zwolnić przepustnicę i zostawić silnik na biegu jałowym.
2. Wyregulować prędkość biegu jałowego za pomocą śruby regulacyjnej biegu jałowego T, która jest oznaczona znakiem „T”.
3. Obrócić śrubę regulacji biegu jałowego w prawo, aby zwiększyć prędkość biegu jałowego silnika.
4. Obrócić śrubę regulacji biegu jałowego w lewo, aby zmniejszyć prędkość biegu jałowego silnika.
5. Jeśli silnik zgaśnie lub zdusi się, zwiększyć prędkość biegu jałowego, aż nasadka tnącą zacznie się obracać. Następnie powoli zmniejszać prędkość biegu jałowego, aż nasadka tnąca się zatrzyma, a następnie przekręć śrubę regulacji biegu jałowego w lewo o pół obrotu.
6. Jeśli nasadka tnąca nadal się obraca, powoli zmniejszaj prędkość biegu jałowego, aż nasadka tnąca się zatrzyma, a następnie przekręć śrubę regulacyjną biegu jałowego o pół obrotu w lewo.

### Tłumik

W razie konieczności modyfikacji lub wymiany tłumika należy skontaktować się z autoryzowanym serwisem lub podobnie wykwalifikowanym specjalistą. Nie próbować samodzielnie dokonywać żadnych zmian.

### Drugi tłumik

W razie konieczności modyfikacji lub wymiany drugiego tłumika należy skontaktować się z autoryzowanym serwisem lub podobnie wykwalifikowanym specjalistą.

## KONSERWACJA I PRZECHOWYWANIE

### Konserwacja

Przed i po każdym użyciu sprawdzić produkt i akcesoria (lub dodatki) pod kątem zużycia i uszkodzeń. W razie potrzeby wymienić je na nowe zgodnie z opisem w niniejszej instrukcji obsługi. Przestrzegać wymagań technicznych.

**UWAGA:** Zawsze opróżniać zbiornik paliwa i trzymać filtr powietrza/ świecę zapłonową. W przeciwnym razie paliwo lub olej silnikowy zanieczyści je i utrudni uruchomienie silnika.

Część	Do wykonania	Przed/po użyciu	10 godzin	25 godzin	50 godzin/ pół roku	100 godzin/ raz w roku
Żeberka cylindra	czyszczenie		x			
Świeca zapłonowa	kontrola			x		
	czyszczenie			x		
	wymiana	w razie potrzeby				
Filtr powietrza	kontrola	x				
	czyszczenie		x			
	wymiana	w razie potrzeby				
Filtr paliwa	kontrola	x				
	czyszczenie		x			
	wymiana	w razie potrzeby				
Łańcuch piły	kontrola	x				
	smarowanie	x				
	czyszczenie	x				
	wymiana	w razie potrzeby				

### Części zamienne/ wymiana części

Konsument może wymienić poniższe części produktu. Części zamienne są dostępne u autoryzowanego sprzedawcy lub za pośrednictwem naszego działu obsługi klienta.

Opis	Nr modelu lub specyfikacja
Złącze świecy zapłonowej	L8RTF/BOSCH L8RTF/TORCH L8RTC/CDK
Łańcuch piły	BE18-72-5810P
Ośłona prowadnicy	0.325-72-0.058

### Przechowywanie

**UWAGA:** Dobre warunki przechowywania są ważne dla utrzymania prawidłowego stanu produktu.

1. Wyłączyć produkt i odłączyć złącze świecy zapłonowej.
2. Wyczyścić produkt zgodnie z opisem w punkcie „Czyszczenie”.
3. Produkt i jego akcesoria należy przechowywać w miejscu suchym, zabezpieczonym

## KONSERWACJA I PRZECHOWYWANIE

- przed mrozem i w dobrze wentylowanym.
4. Produkt należy przechowywać w miejscu niedostępnym dla dzieci. Idealna temperatura przechowywania wynosi od 10°C do 30°C.
  5. Zalecamy używanie oryginalnego opakowania do przechowywania produktu oraz przykrywanie produktu za pomocą odpowiedniego płótna lub osłony celem zabezpieczenia przed pyłem.
  6. Opróżnić zbiornik paliwa, jeśli produktu nie będzie używany przez dłuższy czas (ponad 30 dni) oraz przed schowaniem go na zimę.

### Transport

1. Wyłączyć produkt i odłączyć złącze świecy zapłonowej.
2. Założyć osłonę przewodnicy ewentualne osłony transportowe.
3. Produkt należy zawsze nosić za jego uchwyty.
4. Chronić produkt przed silnymi uderzeniami i wstrząsami, które mogą wystąpić podczas transportu w pojazdach.
5. Zabezpieczyć produkt, aby zapobiec jego ześlizgnięciu, przewróceniu się, uszkodzeniu i urazom ciała.

### Recykling i utylizacja

Zużytych produktów elektrycznych nie należy wyrzucać razem z odpadami domowymi. Jeśli istnieje odpowiednia infrastruktura, należy stosować recykling.

Aby uzyskać porady dotyczące recyklingu, należy skontaktować się z lokalnymi organami administracji lub najbliższym punktem sprzedaży.

Stare produkty mogą potencjalnie podlegać recyklingowi i dlatego nie należą do domowych śmieci. Prosimy o wspieranie nas i naszego wkładu w oszczędzanie zasobów i ochronę środowiska poprzez przekazanie tego produktu do odpowiedniego punktu zbiórki (jeśli jest dostępny).

Benzyna, olej, zużyty olej, mieszanka oleju i benzyny oraz przedmioty zabrudzone olejem, np. ściereczki do czyszczenia, nie mogą być wyrzucane do śmieci domowych. Przedmioty zanieczyszczone olejem należy utylizować zgodnie z lokalnymi wytycznymi i oddawać do zakładów recyklingu.

Produkt jest dostarczany w opakowaniu, które chroni go przed uszkodzeniem podczas transportu. Opakowanie należy zachować do momentu sprawdzenia, czy wszystkie elementy zostały dostarczone, a produkt działa prawidłowo. Następnie opakowanie oddać do recyklingu.



## ROZWIĄZYWANIE PROBLEMÓW

<b>Problem</b>	<b>Możliwa przyczyna</b>	<b>Rozwiązanie</b>
1. Silnik nie włącza się.	1.1. Za mało paliwa z zbiorniku paliwa 1.2. Zalana świeca zapłonowa 1.3. Uszkodzona świeca zapłonowa 1.4. Poluzowane złącze świecy zapłonowej 1.5. Przełącznik zapłonu jest ustawiony w poz. Wył./ Stop 1.6. Zanieczyszczony filtr powietrza 1.7. Poluzowane złącze świecy zapłonowej 1.8. Nieprawidłowa szczelina świecy zapłonowej 1.9. Gaźnik jest zalany paliwem 1.10. Wadliwy moduł zapłonowy	1.1. Dolać paliwa 1.2. Osuszyć świecę 1.3. Wymienić świecę 1.4. Podłączyć prawidłowo. 1.5. Ustawić przełącznik zapłonu na Wł./Start 1.6. Wyczyścić filtr powietrza 1.7. Zamocować złącze świecy, 18 - 22 Nm 1.8. Ustawić szczelinę między elektrodami na 0,5 mm 1.9. Wyjąć świecę zapłonową i pociągać za uchwyt rozrusznika ręcznego, aż gaźnik się oczyści 1.10. Skontaktować się z autoryzowanym serwisem
2. Silnik zatrzymuje się	2.1. Za mało paliwa z zbiorniku paliwa 2.2. Łańcuch pily jest zablokowany	2.1. Dolać paliwa 2.2. Usunąć blokadę
3. Silnik trudno się uruchamia lub traci moc	3.1. Zabrudzenia, woda lub stare paliwo w zbiorniku 3.2. Zatkany/zużyty filtr paliwa/przewód paliwowy 3.3. Otwór odpowietrzający w korku zbiornika paliwa jest zatkany 3.4. Zanieczyszczony filtr powietrza	3.1. Usunąć paliwo i wyczyścić zbiornik. Napęlnić zbiornik czystym, świeżym paliwem 3.2. Skontaktować się z autoryzowanym serwisem 3.3. Wyczyścić lub wymienić korek wlewu paliwa 3.4. Wyczyścić filtr powietrza

## ROZWIĄZYWANIE PROBLEMÓW

<b>Problem</b>	<b>Możliwa przyczyna</b>	<b>Rozwiązanie</b>
4. Silnik pracuje nieprawidłowo	4.1. Świeca zapłonowa jest uszkodzona 4.2. Nieprawidłowa szczelina świecy zapłonowej 4.3. Zanieczyszczony filtr powietrza 4.4. Silnik musi się nagrzać	4.1. Zamontować nową świecę z prawidłową szczeliną 4.2. Ustawić szczelinę między elektrodami na 0,5 mm 4.3. Wyczyścić filtr powietrza 4.4. Pozwolić silnikowi całkowicie się rozgrzać i pracować na biegu jałowym przez 5 minut
5. Silnik słabo pracuje na biegu jałowym	5.1. Zanieczyszczony filtr powietrza 5.2. Zatkane odpowietrzniki 5.3. Żeberka cylindra są zatkane	5.1. Wyczyścić filtr powietrza 5.2. Usunąć zanieczyszczenia odpowietrzników 5.3. Usunąć zanieczyszczenia z żeberek cylindra
6. Silnik przeskakuje przy dużej prędkości	6.1. Przerwa między elektrodami świecy zapłonowej jest za mała	6.1. Ustawić szczelinę między elektrodami na 0,5 mm
7. Silnik się przegrzewa	7.1. Zatkane odpowietrzniki 7.2. Nieodpowiednia świeca zapłonowa 7.3. Łańcuch piły jest zablokowany	7.1. Usunąć zanieczyszczenia odpowietrzników 7.2. Zamontuj odpowiednią świecę zapłonową i żeberka cylindra w silniku 7.3. Usunąć blokadę
8. Niezadowolający efekt	8.1. Łańcuch piły nie jest prawidłowo naciągnięty 8.2. Tępy łańcuch piły	8.1. Naciągnąć prawidłowo 8.2. Naostrzyć lub wymienić na nowy
9. Nadmierne drgania/hałas lub dym	9.1. Tępy/zużyty 9.2. Poluzowane śruby/nakrętki 9.3. Nieprawidłowy rodzaj benzyny/oleju	9.1. Wymienić na nowy 9.2. Dokręcić śruby/nakrętki 9.3. Usunąć benzynę/olej i wlać prawidłową benzynę/olej

## DEKLARACJA ZGODNOŚCI

Nazwa i adres producenta lub jego upoważnionego przedstawiciela:

We  
**MEROTEC GmbH**  
**Otto-Brenner-Str. 8**  
**47877 Willich**  
**Germany**

**Oświadcz, że produkt:**

46cm<sup>3</sup> Benzynowa pilarka łańcuchowa  
LS A46/ CS4600-2

**Spełnia zasadnicze wymagania dotyczące zdrowia i bezpieczeństwa zawarte w następujących dyrektywach:**

2006/42/WE w zmienionej dyrektywie maszynowej  
2014/30 / UE ze zmianami Dyrektywa Kompatybilność elektromagnetyczna  
2000/14/WE w zmienionej dyrektywie w sprawie hałasu na zewnątrz  
2016/1628/UE limity emisji zanieczyszczeń gazowych i cząstek stałych  
2011/65 / UE ze zmianami Dyrektywa Ograniczenie stosowania niektórych niebezpiecznych substancji w sprzęcie elektrycznym i elektronicznym

Zmierzony poziom mocy akustycznej: 107.8 dB(A) K=3 dB(A)

Gwarantowany poziom mocy akustycznej: 114 dB(A)

**Normy i specyfikacja techniczna powołane:**

EN ISO 11681-1:2022

EN ISO 14982:2009

EN ISO 3744:1995

Authorized Signatory

Date: 04.11.2022

Podpis: \_\_\_\_\_



Miasto: Willich

Imię i nazwisko: Roland Menken

Główny zarządca

Date: 04.09.2022

MEROTEC GmbH

Otto-Brenner-Str. 8, 47877 Willich, Germany

