

# MASSAGGIO

## INSTRUKCJA OBSŁUGI

Fotela masującego Massaggio Bello

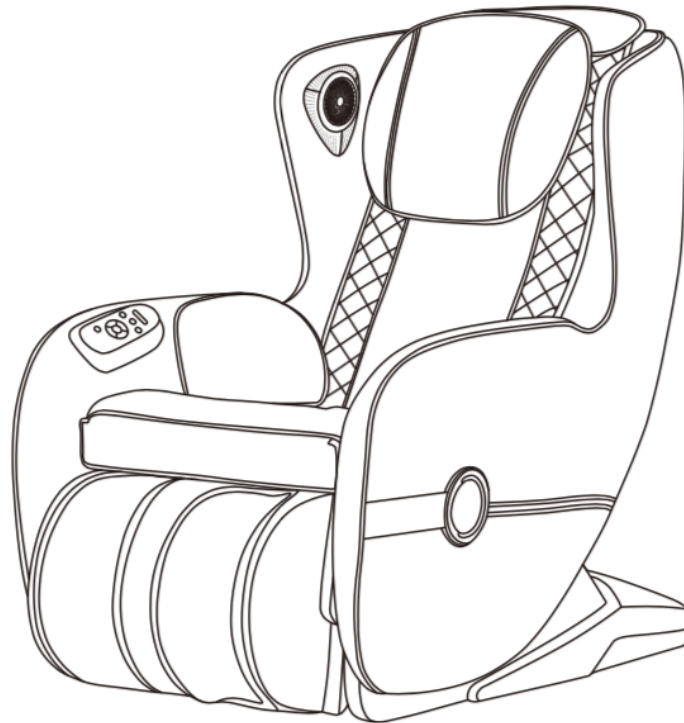

Prosimy o dokładne przeczytanie instrukcji obsługi, aby przed uruchomieniem fotela masującego poznać jego wszystkie funkcje i możliwości. W szczególności prosimy o zapoznanie się z przeciwwskazaniami oraz zasadami bezpiecznego użytkowania.

Sprzedawca zastrzega sobie prawa do zmiany i interpretacji projektu fotela masującego. Kolor zilustrowany w instrukcji obsługi nie reprezentuje aktualnej kolorystyki fotela masującego.

### Spis treści:

---

Bezpieczeństwo i konserwacja	3
Ostrzeżenia dotyczące bezpieczeństwa	4
Schemat fotela	7
Funkcje	8
Działanie fotela	9
Specyfikacja produktu	16

# BEZPIECZEŃSTWO I UŻYTKOWANIE

## 1. Bezpieczeństwo

- Używaj fotela masującego zgodnie z instrukcją obsługi.
- Używanie fotela masującego w sposób nieokreślony w instrukcji jest zabronione.
- Sprawdź, czy napięcie sieci elektrycznej w gniazdku odpowiada specyfikacji technicznej fotela masującego.
- Podłącz fotel masujący do gniazda z tzw. uziemieniem.
- Rekomendowane jest używanie fotela masującego w 20 minutowych cyklach.
- Nie używaj fotela masującego, gdy materiał pokrywający go jest uszkodzony.
- Nie używaj fotela masującego, gdy jego przewody są uszkodzone.
- Nie używaj fotela masującego, gdy jesteś pod wpływem alkoholu oraz kiedy źle się czujesz.
- Nie zaleca się korzystania z fotela masującego wcześniej niż na godzinę po spożyciu posiłku.
- Nie pozwalaj dzieciom dotykać ruchomych części fotela masującego.
- Nie ustawiaj dużej siły masażu w pierwszych etapach korzystania z fotela masującego.
- Nie używaj fotela masującego, gdy działa nieprawidłowo, koniecznie skonsultuj się ze sprzedawcą.
- Przerwij korzystanie z fotela masującego, kiedy poczujesz się źle, skonsultuj się z lekarzem.

## 2. Środowisko

- Nie używaj fotela masującego na zewnątrz budynków.
- Nie używaj fotela masującego w pomieszczeniach o dużej temperaturze i wilgoci powietrza.
- Nie ustawiaj fotela masującego w pobliżu ognia i chroń go przed długotrwałym działaniem promieni słonecznych.
- Nie używaj fotela masującego w miejscach, gdzie nie ma wystarczającej przestrzeni bądź cyrkulacji powietrza.
- Nie używaj fotela masującego od razu po gwałtownych zmianach temperatury.
- Nie używaj fotela masującego w miejscach silnie zakurzonych.

## 3. Przeciwwskazania

- Cięża.
- Do pół roku po operacji.
- Brak zgody lekarza.

## 4. Konserwacja i serwisowanie

- Wyłącz zasilanie przed czyszczeniem w celu uniknięcia zranienia bądź też uszkodzenia fotela masującego.
- Czyść fotel masujący za pomocą suchej szmatki lub specjalnych środków do tego przeznaczonych, nie używaj rozcieńczalnika, benzyny ani alkoholu.
- Jeżeli fotel masujący miałby być przez długi czas nieużywany, zwiń kabel, osłoń go i umieść w suchym pomieszczeniu.
- Nie przesuwaj fotela masującego po nierównej powierzchni.
- Pamiętaj o wyłączeniu fotela masującego po zakończeniu korzystania.
- Fotel masujący powinien być serwisowany wyłącznie przez serwis sprzedawcy.

## 5. Rozwiązania zwykłych usterek

- Naturalnym jest odgłos pracujących siłowników w momencie używania fotela masującego.
- Jeżeli panel sterujący nie działa poprawnie, sprawdź, czy fotel masujący jest podłączony poprawnie oraz czy włącznik jest w pozycji „ON”.
- Jeżeli fotel masujący używany jest bez przerwy przez długi czas, to w momencie osiągnięcia wysokiej temperatury nastąpi automatyczne wyłączenie. Należy odczekać co najmniej pół godziny, aby móc dalej korzystać z fotela masującego.

Fotel masujący nie jest przeznaczony do użytku dla dzieci oraz osób o ograniczonych zdolnościach fizycznych, czuciowych lub umysłowych lub przy braku doświadczenia i wiedzy, chyba że są one nadzorowane lub zostaną poinstruowane na temat korzystania z fotela masującego przez osobę odpowiedzialną za ich bezpieczeństwo.

## OSTRZEŻENIA DOTYCZĄCE BEZPIECZEŃSTWA

### Ostrzeżenie

Aby uniknąć przechylenia fotela do masażu, które może uszkodzić produkt lub spowodować obrażenia ciała, nie należy naciskać na podnóżek podczas jego unoszenia.

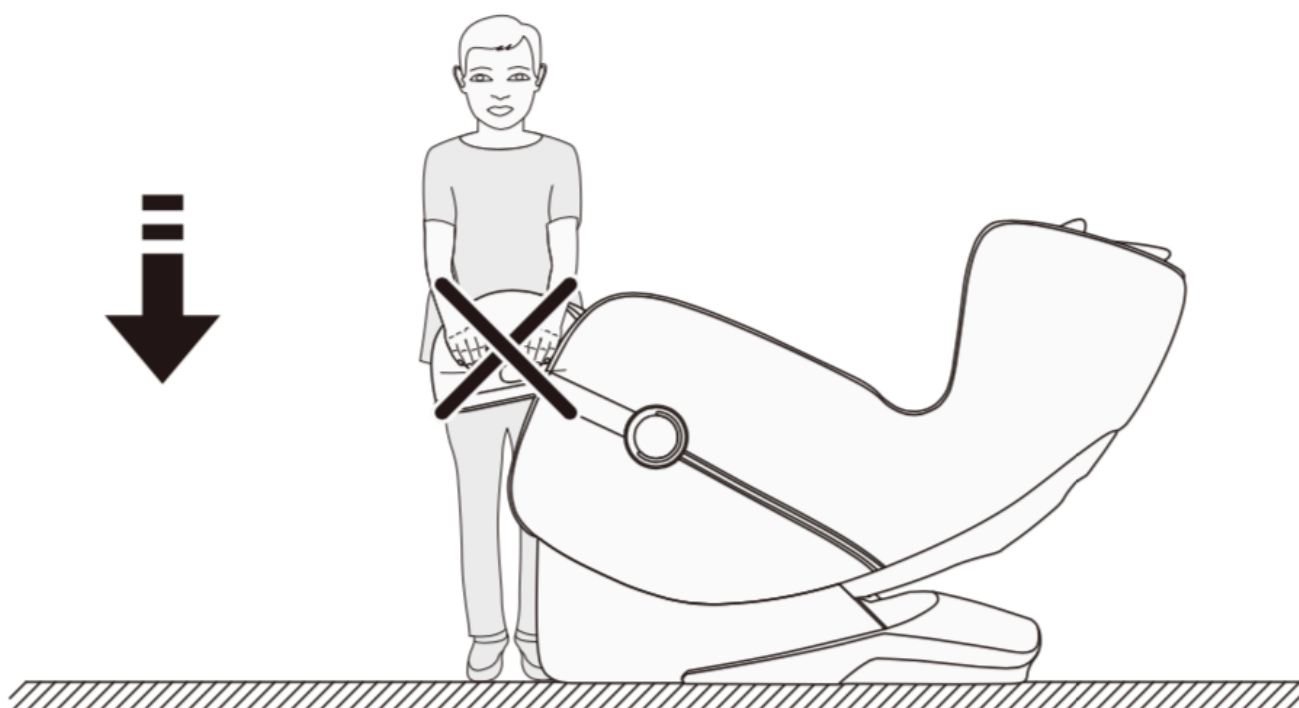

## Ostrzeżenie

Aby uniknąć uszkodzenia ramion masujących i dyskomfortu w okolicy pośladków - przed siadaniem na fotelu masującym należy upewnić się, że ramiona masujące znajdują się w górnej części oparcia.

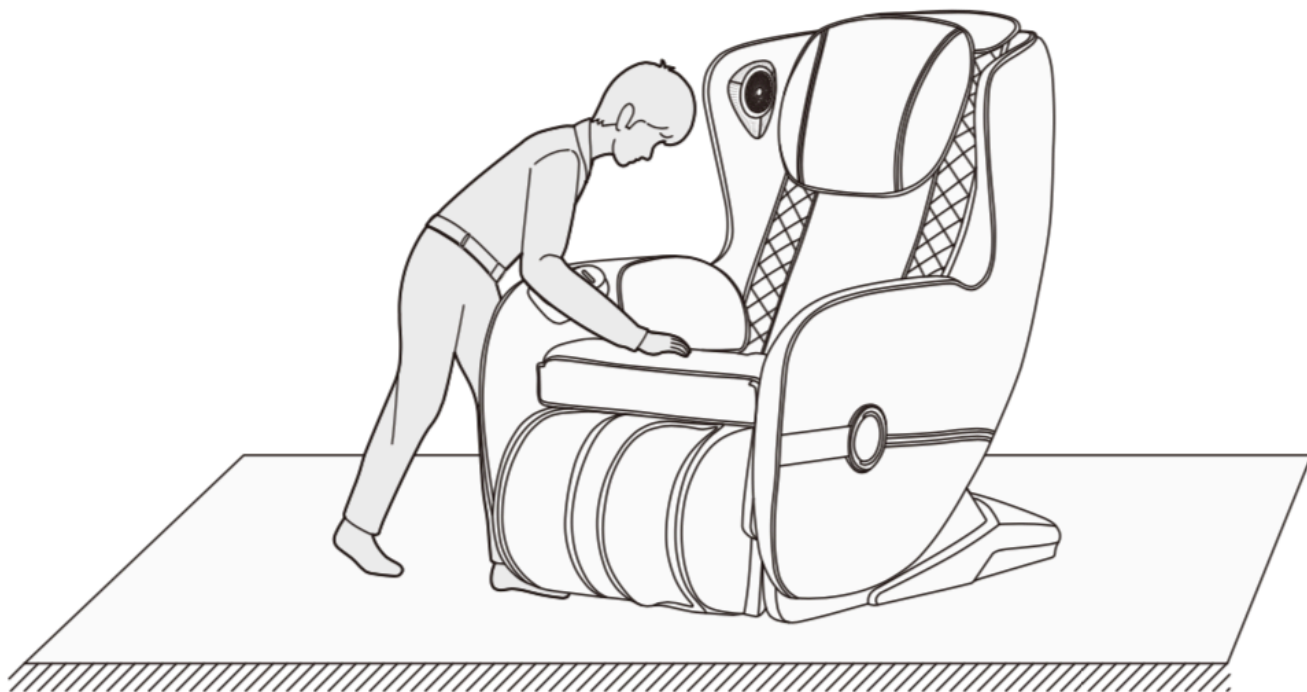

## Ostrzeżenie

Aby uniknąć uszkodzenia fotela masującego lub przypadkowego porażenia prądem, nie należy odłączać przewodu zasilającego w trybie czuwania ani po włączeniu. Zaleca się odłączenie przewodu zasilającego jedynie, gdy fotel nie jest używany.

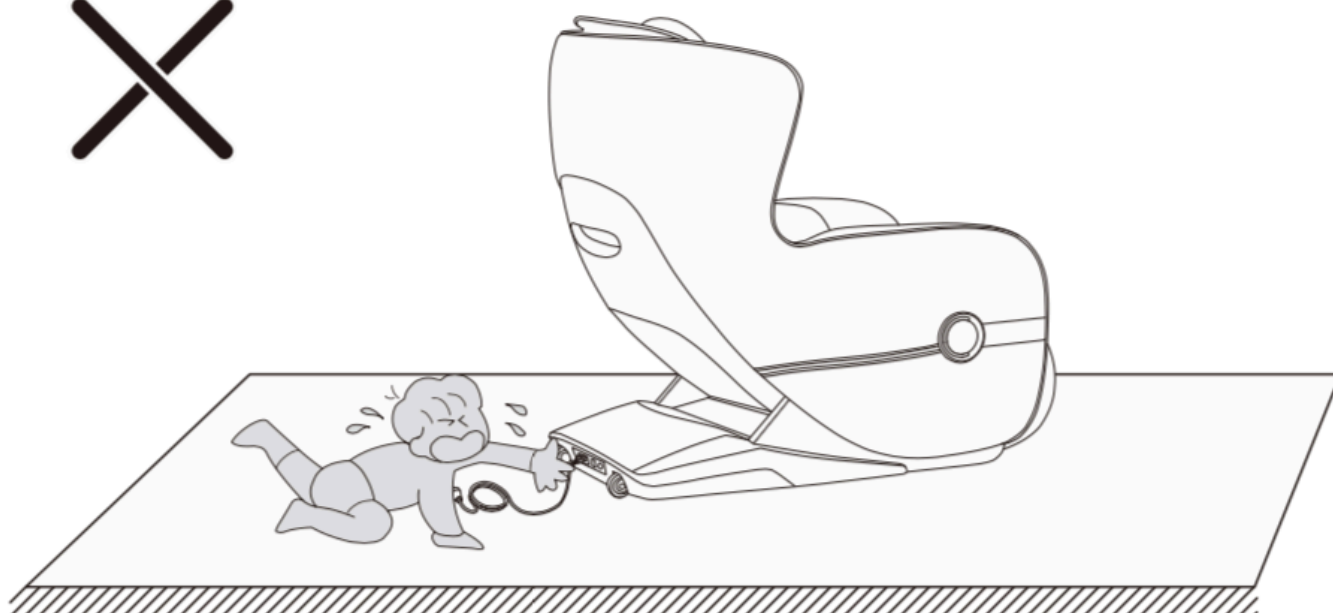

## ! Ostrzeżenie

Przed uruchomieniem funkcji Zero Gravity należy sprawdzić, czy pod podnóżkiem i oparciem nie znajdują się dzieci lub zwierzęta, może to spowodować uszkodzenie fotela masującego lub obrażenia ciała.

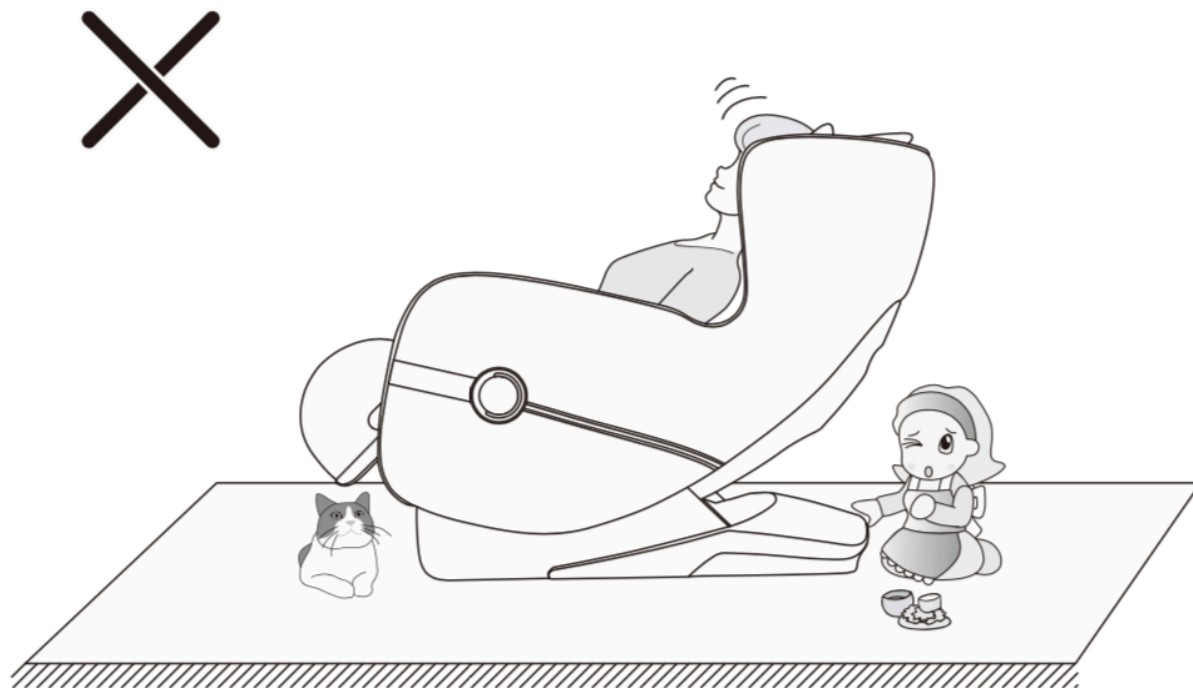

## ! Ostrzeżenie

Ze względu na wagę fotela masującego dzieci nie powinny po nim skakać bądź wspinać się - fotel może się przechylić, a w następstwie: zniszczyć bądź doprowadzić do uszczerbku na zdrowiu dziecka.

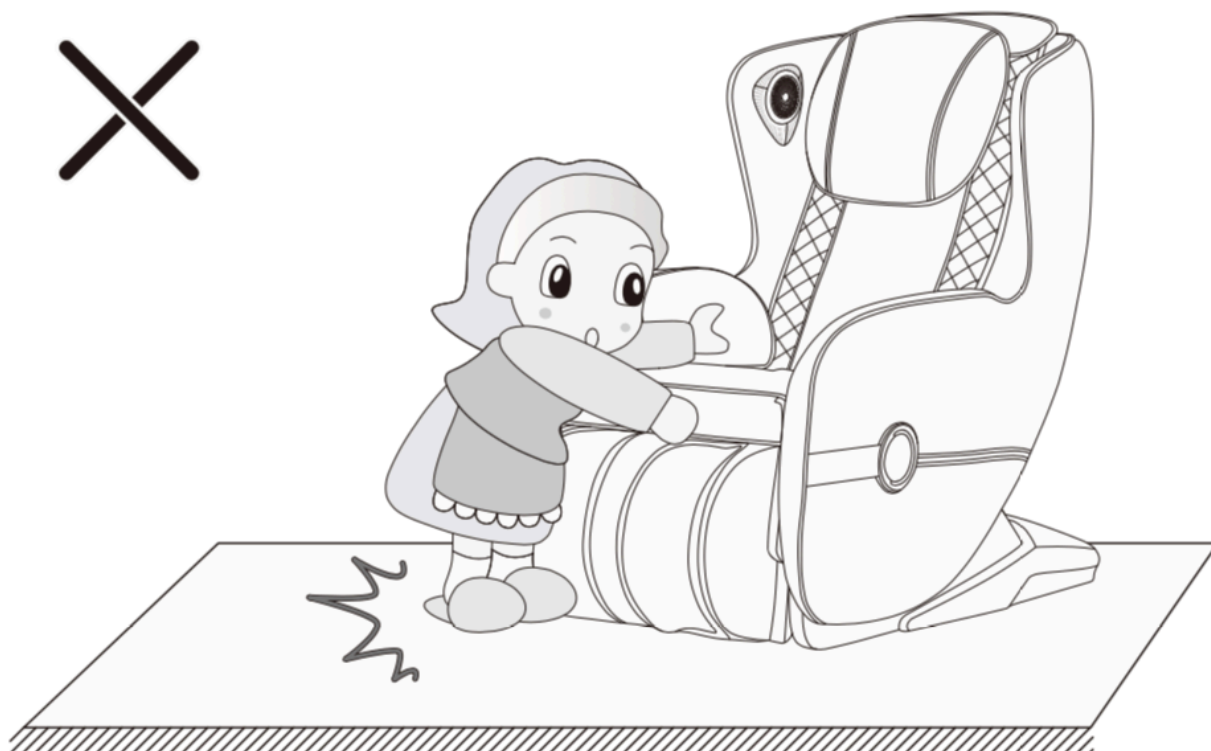

# SCHEMAT FOTELE

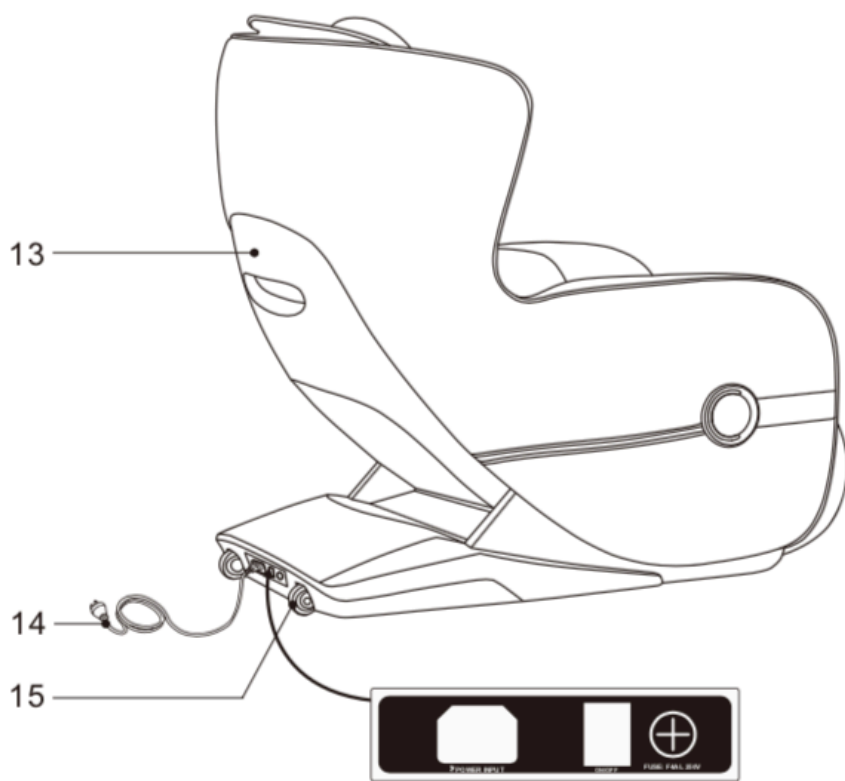
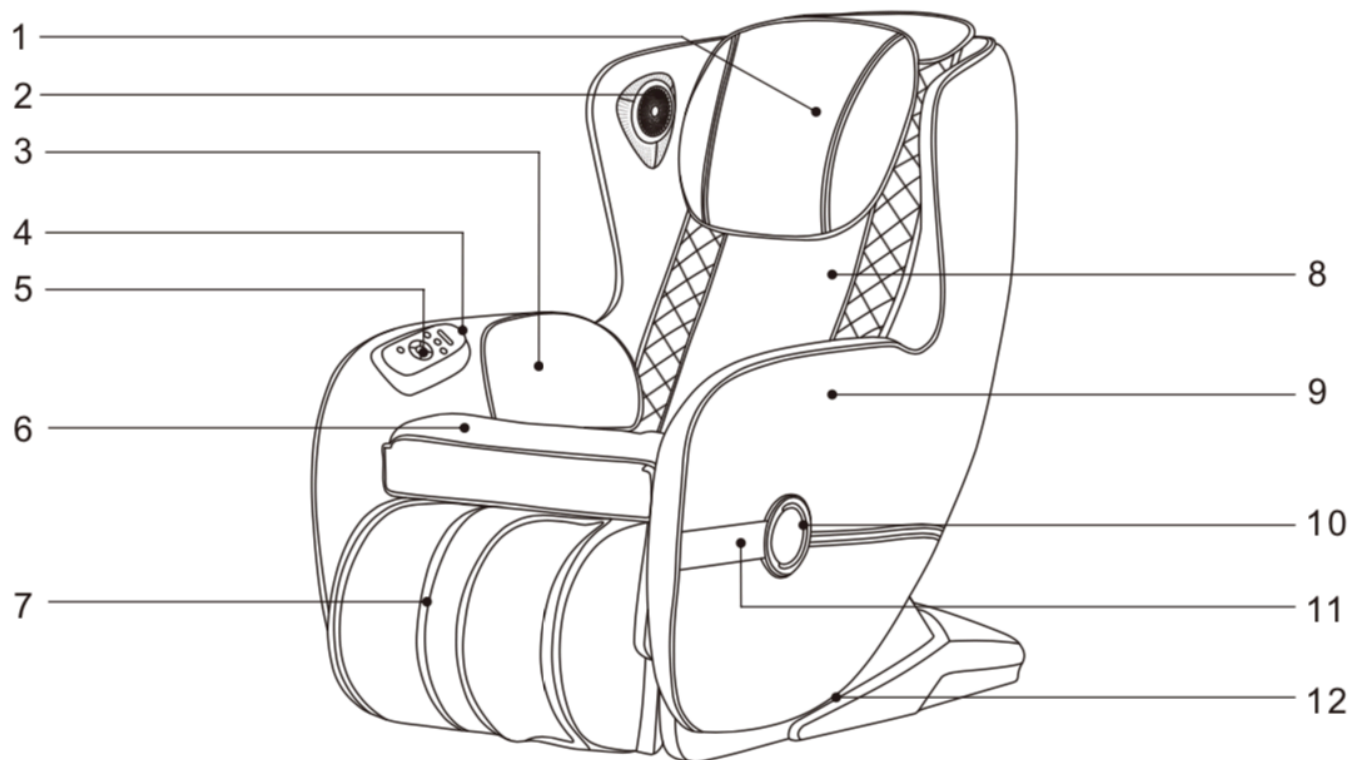

1. Poduszka
2. Głośnik
3. Poduszka powietrzna
4. Gniazdo ładowania USB
5. Panel sterujący
6. Siedzisko
7. Podnóżek
8. Oparcie
9. Podłokietnik
10. Podświetlenie LED
11. Element dekoracyjny
12. Osłona boczna
13. Osłona tylna
14. Przewód zasilania
15. Rółka
16. Gniazdo zasilania
17. Włącznik
18. Bezpiecznik



- 16
- 17
- 18

# FUNKCJE

- Wyposażony w ramiona mechaniczne z zestawem 4 kul masujących.
- 5 technik masażu: ugniatanie, oklepywanie, ugniatanie z oklepywaniem, rozbijanie i shiatsu.
- 3 programy automatyczne: Auto I (masaż całego ciała), Auto II (masaż szyi i ramion), Auto III (masaż dolnych partii).
- Posiada funkcję masażu całego ciała (pełny zakres, górna część ciała, dolna część ciała, masaż częściowy, masaż punktowy) w 5 technikach masażu; możliwość regulowania szybkości masażu w 3 poziomach. W masażu punktowym i częściowym możliwość regulacji pozycji ramion masujących w górę i w dół. Podczas oklepywania lub shiatsu możliwość regulowania szerokości masażu w 3 poziomach: szeroki, średni i wąski.
- Masaż poduszkami powietrznymi łydek, ud i bioder, możliwość regulacji intensywności w 2 poziomach.
- Niebieskie diody LED umieszczone są z boku podłokietnika.
- Z tyłu panelu sterowania znajduje się interfejs ładowania telefonu komórkowego USB.
- Wyposażony w funkcję wyświetlania czasu.
- Funkcja Bluetooth może być używana do odtwarzania muzyki poprzez połączenie bezprzewodowe.
- Muzyka jest odtwarzana z dwóch głośników umieszczonych po obu stronach fotela masującego.
- Ręczna funkcja obracania podnóżka o 180° umożliwia wybór masażu poduszkami powietrznymi nóg w zależności od potrzeb.
- Podczas rozkładania fotela podnóżek automatycznie się podnosi. Natomiast podczas podnoszenia oparcia podnóżek wraca do pozycji wyjściowej.
- Funkcja SL-shape, dopasowując się do ludzkiego kręgosłupa, umożliwia masaż od szyi do uda.
- Fotel masujący rozkłada się do komfortowej pozycji Zero Gravity.
- Po wyłączeniu fotela masującego ramiona masujące wracają do pozycji wyjściowej.

# UŻYTKOWANIE

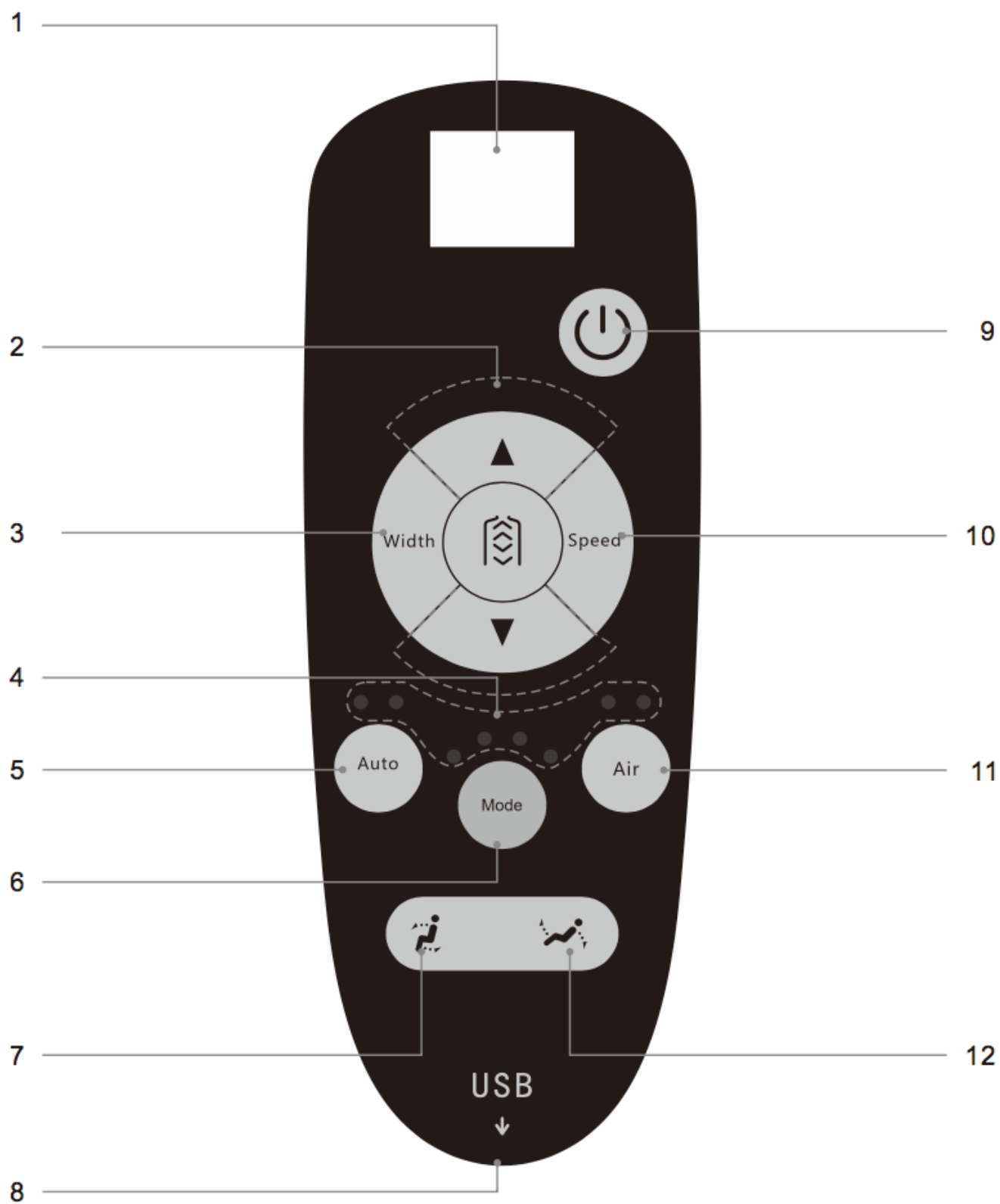



1. Wyświetlacz LED
  - wyświetla tryb i czas masażu
2. Przycisk regulacji zakresu masażu
  - szczegółowe informacje znajdują się na stronie 11 niniejszej instrukcji
3. Szerokość masażu
  - regulacja szerokości masażu
4. Diody LED
  - wyświetlanie trybu masażu
5. Przycisk programów automatycznych
  - włączanie / wyłączanie funkcji automatycznego masażu
  - szczegółowe informacje znajdują się na stronie 10 niniejszej instrukcji
6. Przycisk technik masażu
  - szczegółowe informacje znajdują się na stronie 11 niniejszej instrukcji
7. Regulacja ułożenia fotela (przejdźcie do pozycji siedzącej)
  - podnoszenie oparcia i opuszczanie podnóżka
8. Gniazdo USB
  - gniazdo ładowania telefonu USB
9. Przycisk ON/OFF
  - włączanie / wyłączanie wszystkich funkcji masażu
10. Szybkość masażu
  - regulacja prędkości masażu
11. Masaż poduszkami powietrznymi
  - włączanie / wyłączanie funkcji masażu poduszkami powietrznymi
  - \* szczegółowe informacje znajdują się na stronie 12 niniejszej instrukcji
12. Regulacja ułożenia fotela (przejdźcie do pozycji Zero Gravity)
  - opuszczanie oparcia i podnoszenia podnóżka

## 1. Włącz fotel, przelączając włącznik w pozycję ON











## 2. Start masażu

- I. Wciśnij czerwony przycisk. Fotel przejdzie do pozycji pólężącej, rozpocznie skanowanie linii kręgosłupa i dopasowywanie do wzrostu.
- II. Gdy usłyszysz "Bi Bi" (na wyświetlaczu pojawi się komunikat „HH”), możesz doregulować górną granicę pracy ramion masujących za pomocą przycisków „w górę” i „w dół” (przycisk 2. schemat pilota ze strony 8). W przypadku braku regulacji w ciągu 5 sekund masaż rozpocznie się automatycznie.
- III. Domyślnie, w programie automatycznym Auto I włączony jest masaż poduszkami powietrznymi. W dowolnym momencie możesz wybrać inny program automatyczny lub technikę masażu.



### A. Programy automatyczne

Nazwa	Przycisk	Opis	Wyświetlacz
Programy automatyczne		Auto I: masaż całego ciała	A1
		Auto II: masaż szyi i ramion	A2
		Auto III: masaż dolnych partii	A3

## B. Techniki masażu

Nazwa	Przycisk	Opis	Wyświetlacz
Techniki masażu		<b>Ugniatanie:</b> możliwość regulacji szybkości masażu.	
		<b>Oklepywanie - tryb 1:</b> możliwość regulacji szybkości i szerokości masażu.	
		<b>Ugniatanie i oklepywanie:</b> możliwość regulacji szybkości masażu.	
		<b>Rozbijanie:</b> możliwość regulacji szybkości i szerokości masażu.	
		<b>Shiatsu:</b> możliwość regulacji szybkości i szerokości masażu. <b>Dioda kontrolna miga.</b>	
		<b>Oklepywanie - tryb 2:</b> możliwość regulacji szybkości masażu. <b>Dioda kontrolna miga.</b>	
Szerokość		Regulacja szerokości prowadzenia masażu w trzech poziomach.	D1, D2, D3
Szybkość		Regulacja szybkości prowadzenia masażu w trzech poziomach.	P1, P2, P3



### C. Regulacja pozycji masażu

Nazwa	Przycisk	Opis		Wyświetlacz
Pozycja pracy ramion masujących		Masaż punktowy. Ramiona masujące pracują w jednym punkcie. Możliwość samodzielnej regulacji.		H0
		Masaż w odcinku. Ramiona masujące poruszają się w wyznaczonym odcinku. Możliwość samodzielnej regulacji.		H1
		Masaż górnych partii ciała		H2
		Masaż dolnych partii ciała		H3
		Masaż całego ciała		H4
Przycisk w górę		Dopasowanie pozycji pracy ramion masujących <b>(pomiędzy punktowym i odcinkowym masażem).</b>	Przesuwa mechanizm w górę	
Przycisk w dół			Przesuwa mechanizm w dół	

### D. Masaż za pomocą poduszek powietrznych

Nazwa	Przycisk	Opis
Masaż poduszkami powietrznymi		Regulacja ciśnienia powietrza w dwóch poziomach intensywności lub wyłączenie funkcji.

### E. Położenie oparcia

Nazwa	Przycisk	Opis
Przycisk podnoszenia		Naciśnij i przytrzymaj ten przycisk, by powoli podnieść oparcie i opuścić podnóżek. Po puszczeniu przycisku fotel się zatrzyma. Po powrocie do pozycji siedzącej, fotel przestanie się podnosić.
Przycisk opuszczania		Naciśnij i przytrzymaj ten przycisk, by powoli opuścić oparcie i unieść podnóżek. Po puszczeniu przycisku fotel się zatrzyma. Po osiągnięciu maksymalnej pozycji leżącej, fotel przestanie się rozkładać.

### 3. Włączanie muzyki przy pomocy modułu Bluetooth

- I. Uruchom moduł Bluetooth w swoim urządzeniu, wyszukaj fotel masujący (nazwa zaczynająca się na IMCM-....) i nawiąż połączenie. Następnie w swoim urządzeniu otwórz aplikację odpowiedzialną za odtwarzanie muzyki i włącz wybrany utwór.
- II. Czasami podczas tego procesu może być wymagane hasło ('0000' lub '1234').

#### 4. Wyłączanie zasilania, zatrzymywanie masażu

- I. Podczas trwania masażu wciśnij czerwony przycisk lub poczekaj aż czas trwania masażu się skończy. Wszystkie funkcje zostaną zatrzymane, a ramiona masujące wrócą do pozycji wyjściowej.
- II. Gdy ramiona masujące wrócą do pozycji wyjściowej, można wyłączyć zasilanie.

#### 5. Odwracanie podnóżka

- I. Korzystając z funkcji masowania łydek, należy najpierw obrócić podnóżek do punktu przecięcia z miejscem na łydki (nie można obrócić unieruchomionej łydki) (Rysunek 1).
- II. Żeby schować podnóżek, przesunij go do przodu o 5 cm, a następnie przykręć go w dół (Rysunek 2)

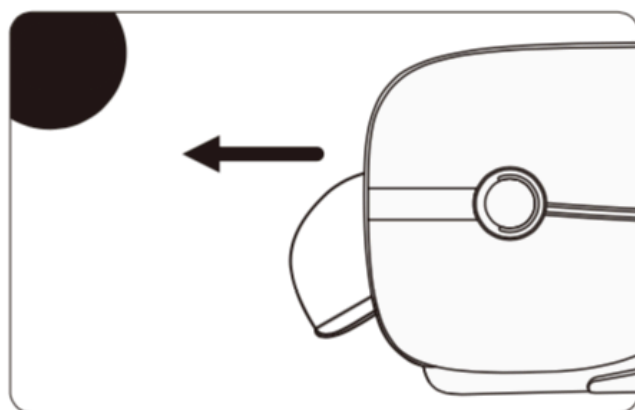
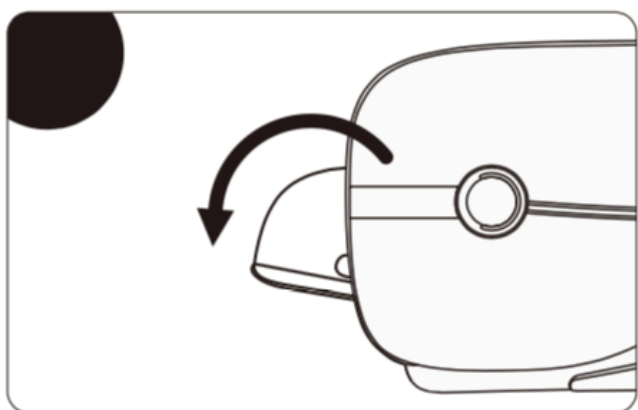

#### 6. Przenoszenie fotela

By przenieść fotel, potrzebne są dwie osoby, które jednocześnie go uniosą - jedna chwyci fotel za osłonę tylną, druga za podnóżek. UWAGA! Fotela nie należy przenosić za podłokietniki.

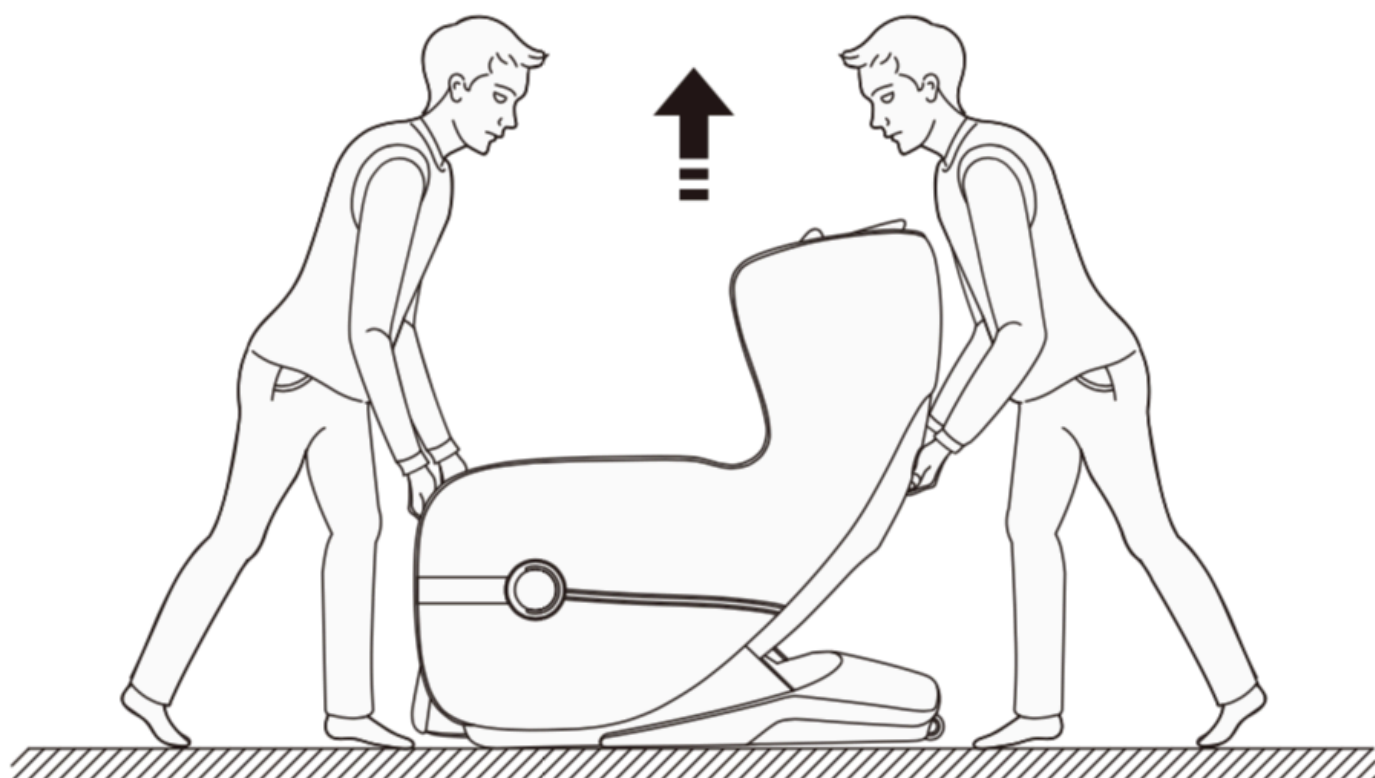

## 7. Podłóże

Używanie fotela masującego na drewnianej podłodze może ją zniszczyć. Zaleca się stosowanie dywaników bądź innych podstaw, żeby zapobiec uszkodzeniom podłogi.

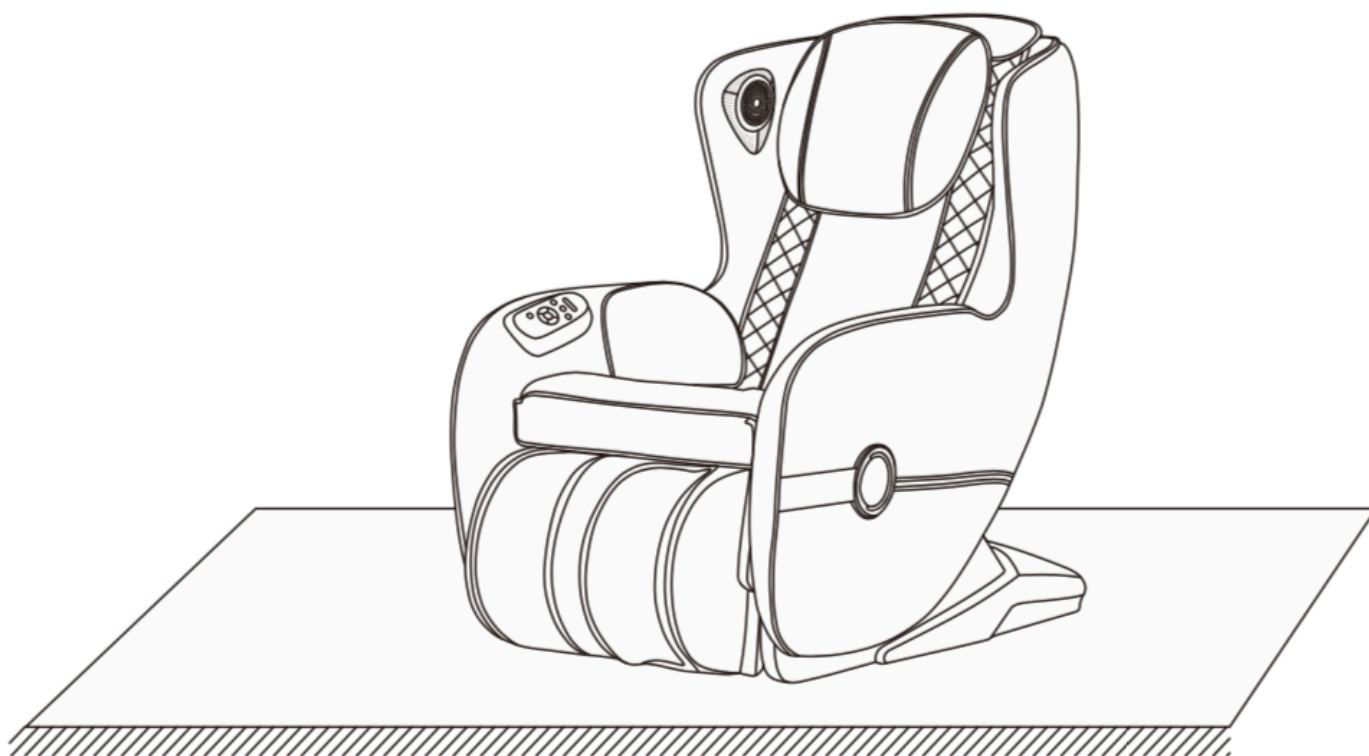

## 8. Przeszawianie fotela

Przeszawienie fotela możliwe jest za pomocą tylnych kółek (używaj tak jak na rysunku poniżej).

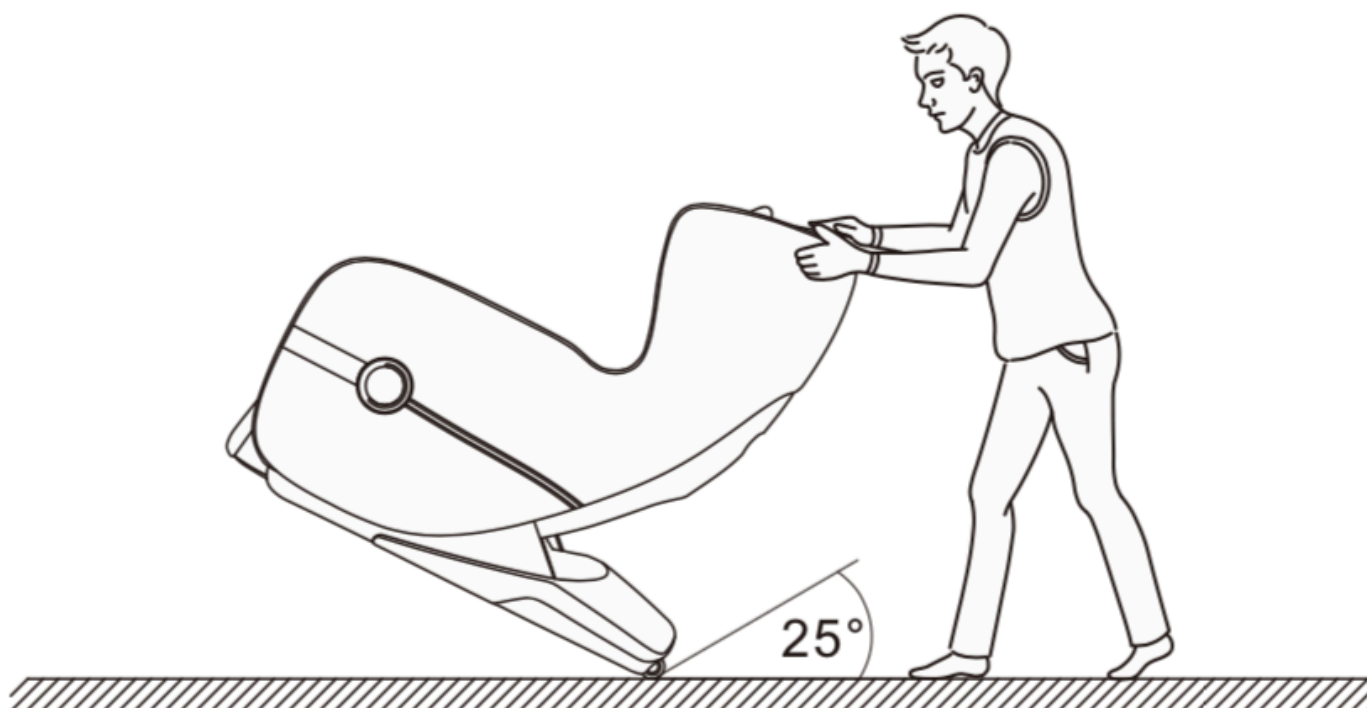

# SPECYFIKACJA PRODUKTU

Model: Massaggio Bello

Napięcie: 220-240V~ 50Hz/60Hz

Pobór mocy: 60 W

Sugerowany czas pracy: 20 min